

J U N G H A N S

PRODUKT - INFORMATIONEN - VERANSTALTUNG

1 9 9 1

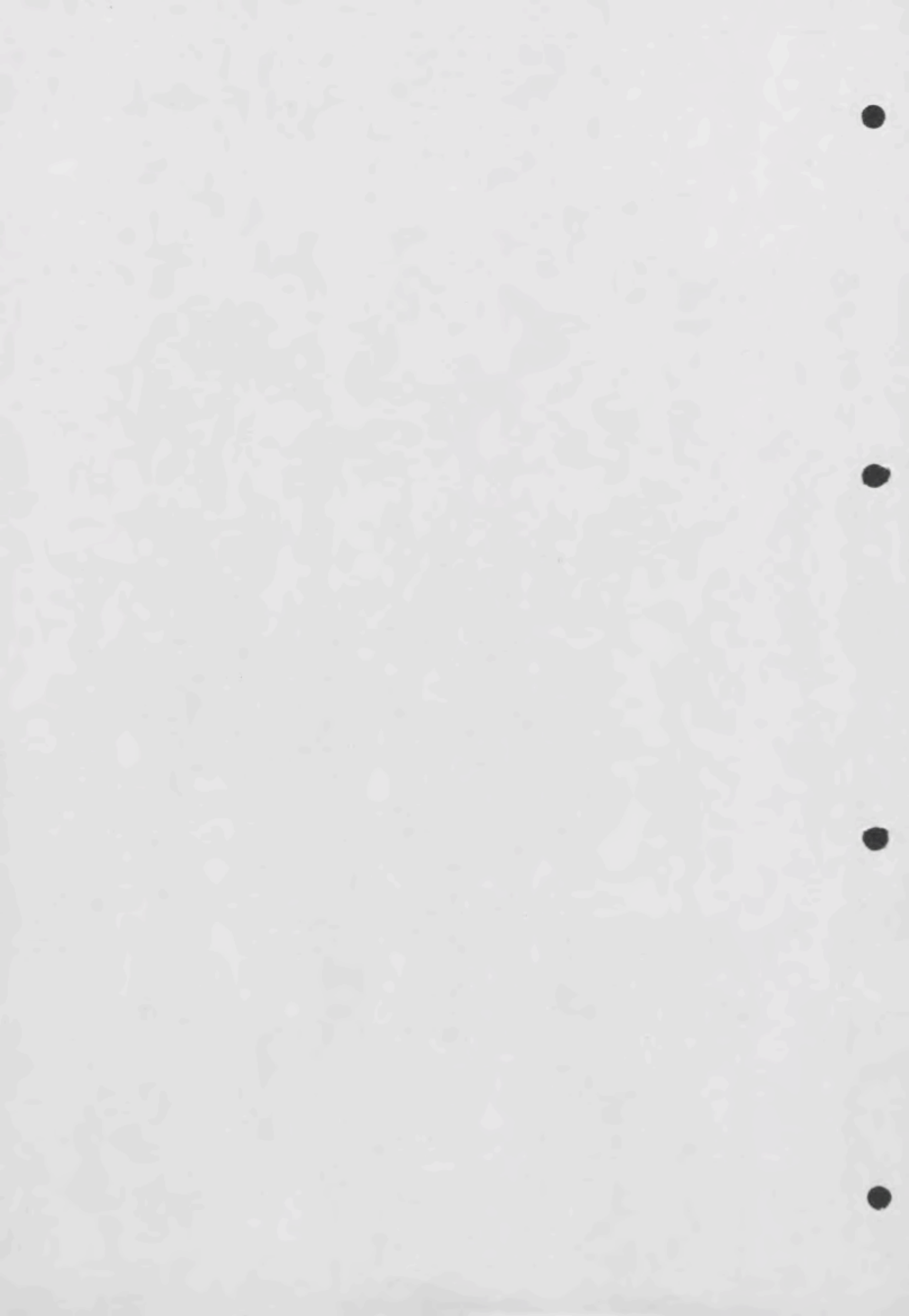

JUNGHANS UHREN GMBH

- *größter Uhrenhersteller Europas*
- *130 jährige Tradition*
- *über 800 Mitarbeiter in Schramberg*
- *Multimarkenpolitik
(Junghans, Youngline, Benetton, Eurochron)*
- *mit ca - 1350 Produkten größter Vollsortimenter*
- *Markt - und Technologieführer im Funkuhrenmarkt*
- *Hersteller der ersten und einzigen Funkarm -
banduhr der Welt mit Digital - und Analoganzeige.*

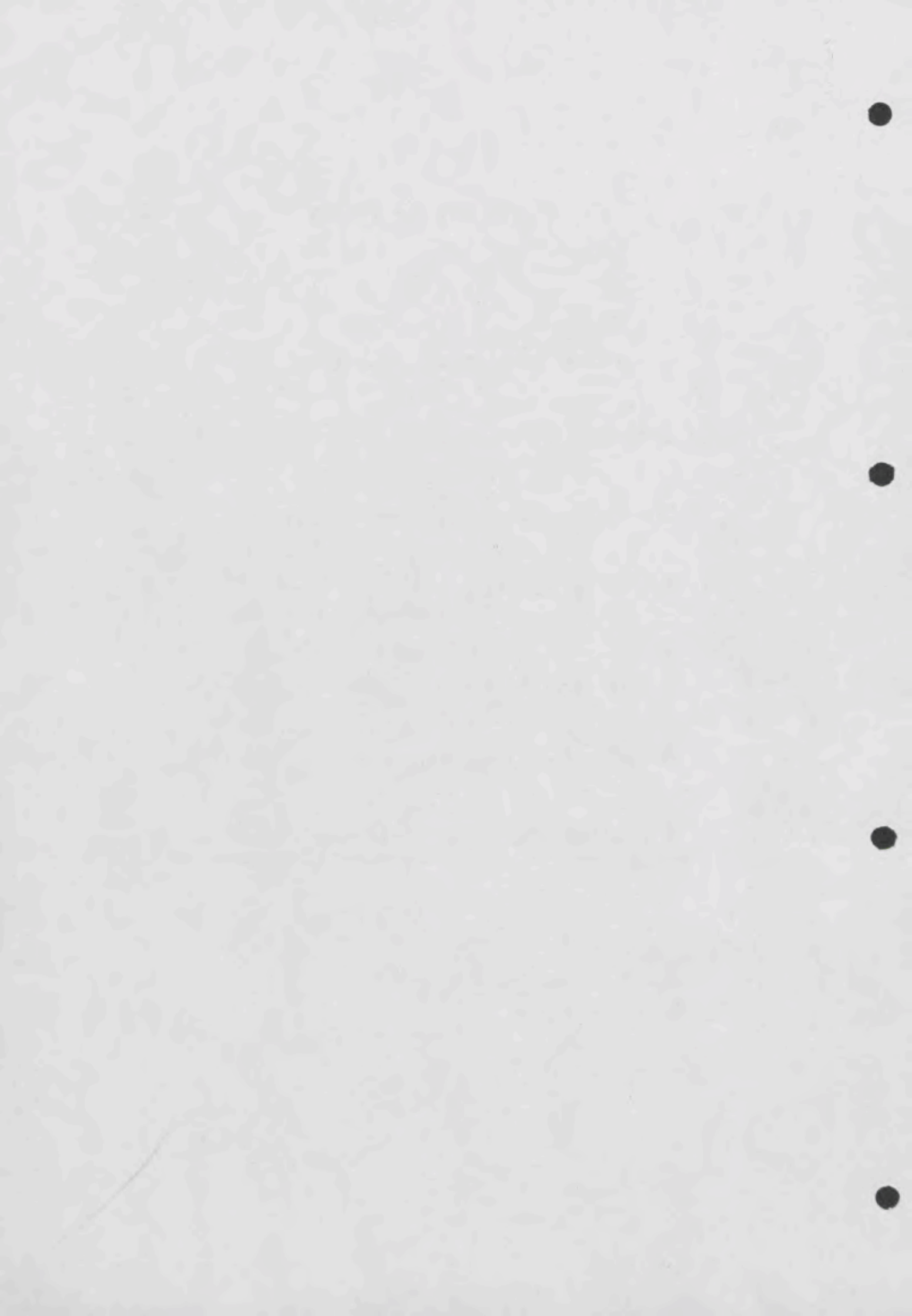

JUNGHANS - UHREN MIT IDEEN.

Wir haben sie:

DIE ERSTE FUNK-ARMBANDUHR DER WELT MIT ZEIGERN.

Mit dieser Idee ist unser Funkuhr-Programm komplett.

1985 entwickelte JUNGHANS die erste Funkuhr für den Privatgebrauch und machte die Präzision der genauesten Uhr der Welt für jedermann nutzbar.

Und auch der nächste Schritt in die Zukunft ging von Schramberg aus: JUNGHANS gelang es, die Funk-Technologie so zu miniaturisieren, daß sie in eine Armbanduhr paßte. Die MEGA 1 war geboren - die erste FUNK-ARMBANDUHR DER WELT.

Und nun ist es wieder soweit:
JUNGHANS stellt die erste FUNK-ARMBANDUHR der Welt vor, die ganz normale Zeiger hat.

Die JUNGHANS MEGA WELTPREMIERE !

JUNGHANS ist es gelungen, einen Miniatur-Hochleistungsempfänger zu entwickeln. Er ist so hochempfindlich, daß er bei verbesserter Empfangsleistung nur noch ein Zehntel des Stroms benötigt wie der bisherige Empfänger.

Deshalb reicht eine kleine und flache Lithium-Batterie (umweltfreundlich!) zur Stromversorgung aus. Zusammen mit der präzisen Steuerung der Zeiger über eine Mini-Lichtschanke wurde die Entwicklung der JUNGHANS MEGA möglich.

Die MEGA ist der vorläufige Endpunkt in der Entwicklung der Funkuhr-Technologie.

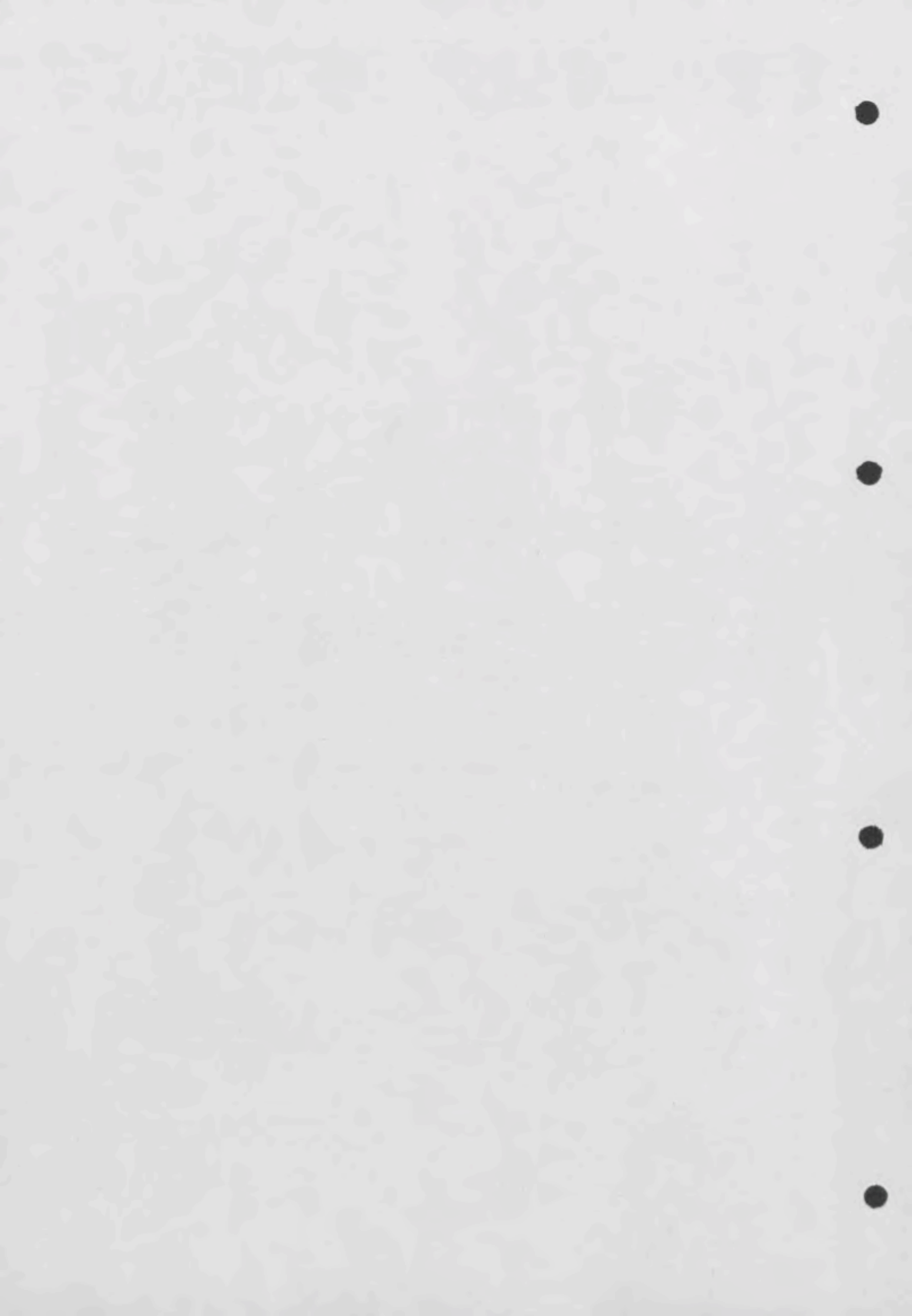

DIE FUNKUHRENTWICKLUNG

- 1985 entdeckt man im Hause JUNGHANS die Zukunft: FUNKGESTEUERTE UHREN.
Die erste Funkuhr für den Privatgebrauch - über einen Empfänger mit der Normalzeitbasis in Braunschweig verbunden - wird auf den Markt gebracht.

- 1986 entwickelt man in Schramberg die erste funkgesteuerte Solar-Quartzuhr der Welt:
In der 'Junghans RCS 1' realisiert sich über die Kombination von Solar- und Funktechnologie eine umweltfreundliche, weil batterie-lose, pflege- und wartungsfreie sowie end- und kosten-lose individuelle Zeitmessung im Design des Jahres 2.000.

- 1986 werden auch die ersten funkgesteuerten, batteriebetriebenen Analoguhren in Serie gefertigt. Der Markterfolg bleibt noch bescheiden.

- 1987 Im August schafft JUNGHANS den Durchbruch. Die JUNGHANS RC 2 ist der erste Schritt in eine völlig neue Funkuhrengeneration.
Die Tisch-Funkuhren mit ihrem attraktiven Äußeren, das JUNGHANS zusammen mit 'frogdesign' - einem der weltbesten Designer-Studios - entwickelt, werden zum Renner.

- 1988 wird die erste JUNGHANS-Terminuhr mit LCD-Anzeige eingeführt. Mit einem Ladenpreis von DM 149,- ist die MEGA 'alarm 1' die preisgünstigste Funkuhr.

- 1989 ,erneut nach einem Jahr, stellt JUNGHANS wieder eine Weltneuheit im Funkuhrenbereich vor, die MEGA 'alarm 2'. Sie ist die erste Terminuhr mit Analoganzeige und LCD-Display, und sie verfügt als erste über einen internen Zeltpeicher.

Wir starten in die 90-er Jahre mit der 3. Generation von Armbanduhren.

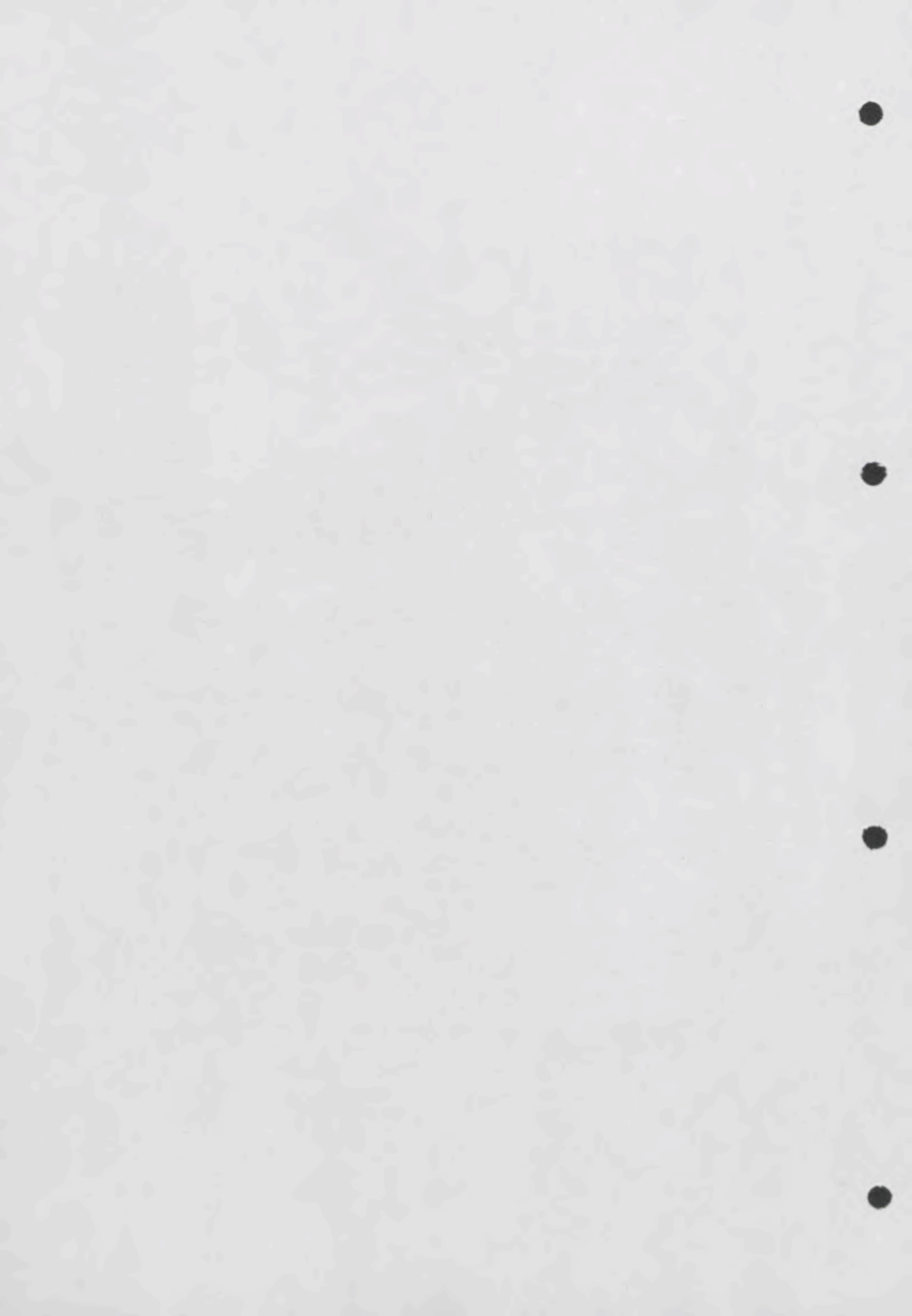

- 1990 führt JUNGHANS mit der MEGA 1 die weltweit erste Funkarmbanduhr ein und beweist eindrucksvoll seine technologische Leistungsfähigkeit.

Als einziges europäisches Unternehmen beansprucht JUNGHANS damit eindeutig die technologische Spitzenstellung vor den Japanern und Schweizern. Kein anderer Hersteller besitzt unser Know-how.

Die Funkarmbanduhr verbessert das Image der Marke als dynamisches und fortschrittliches Unternehmen: Junghans-Uhren mit Ideen

Wir sichern mit der Funkarmbanduhr unseren Technologie- und Marktvorsprung.

- 1991 gelingt dem Hause JUNGHANS mit der analogen Funkarmbanduhr 'MEGA' erneut eine Weltpremiere.

Die technisch geniale Lösung der Stromversorgung sowie der Zeigerkontrolle macht den Weg frei für die erste Funkarmbanduhr der Welt mit Zeigern.

Die MEGA ist der vorläufige Endpunkt in der Entwicklung der Funkuhrentechnologie.

Mit dieser einzigartigen Produktinnovation besetzen wir in monopolistischer Form ein neues profitables Marktsegment.

JUNGHANS ist heute mit einem Marktanteil von über 80 % die Nummer 1 innerhalb des Funkuhrenmarktes.

JUNGHANS hat mit 68 Funkuhrmodellen das größte und interessanteste Angebot.

JUNGHANS ist weltweit Technologie- und Marktführer.

Mit der Einführung der weltweit ersten Funkarmbanduhr beweist JUNGHANS eindrucksvoll seine technologische Leistungsfähigkeit verknüpft mit anspruchsvollem Design.

JUNGHANS
Uhren mit Ideen.

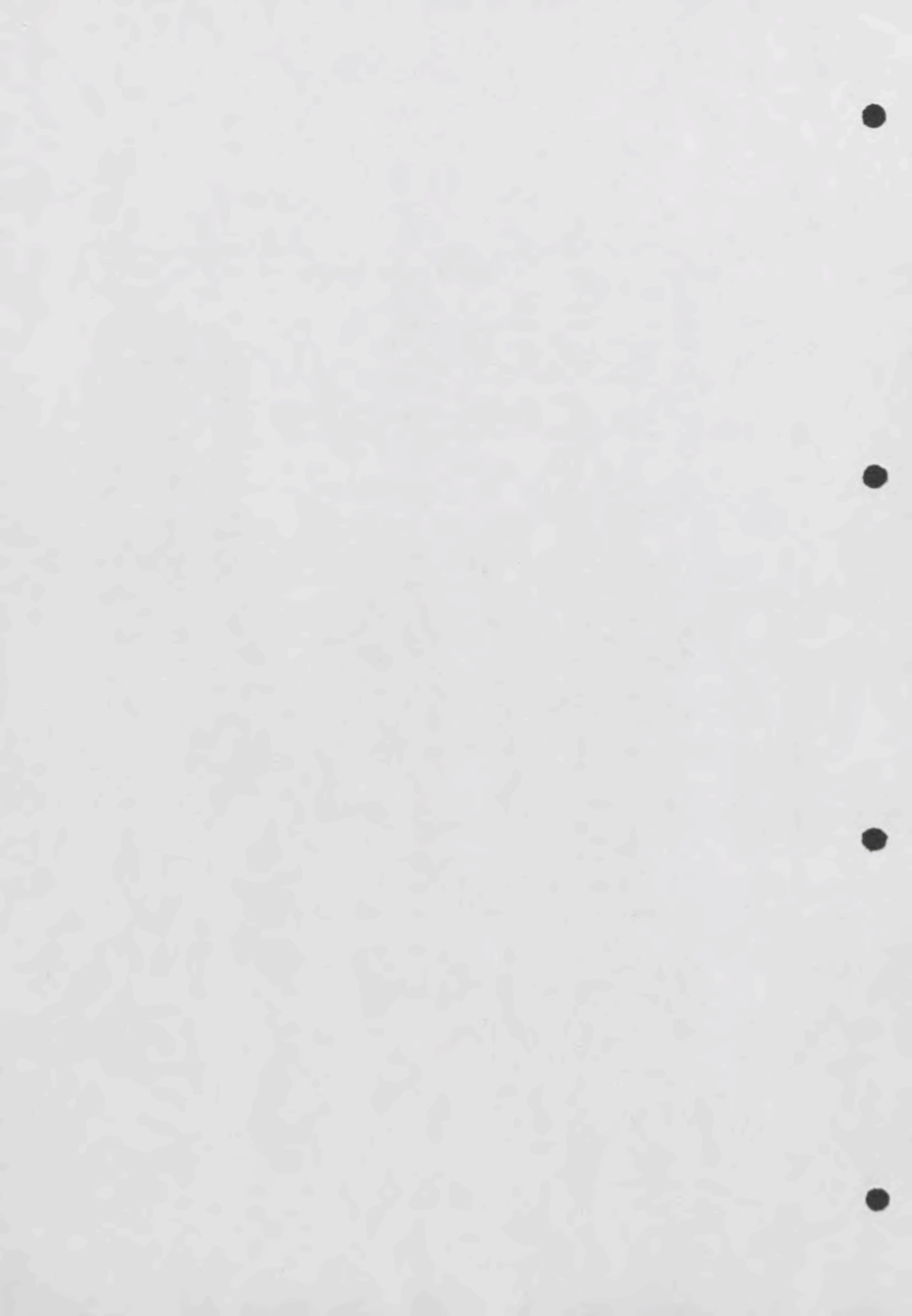



MEGA ALARM 1

Produktvorteile:

- * Tisch-, Termin-, Weckuhr
- * absolut präzise Zeitangabe
- * einzigartige Senderruftaste
- * Multifunktionsanzeige
- * 24-Stunden-Automatik
- * Wochenendabschaltung
- * Nachweckautomatik
- * automat. Schnelleinstellung
Sommerzeit, Normalzeit
- * ewiges Datum
- * Empfangskontrollanzeige
- * Preis 149,-

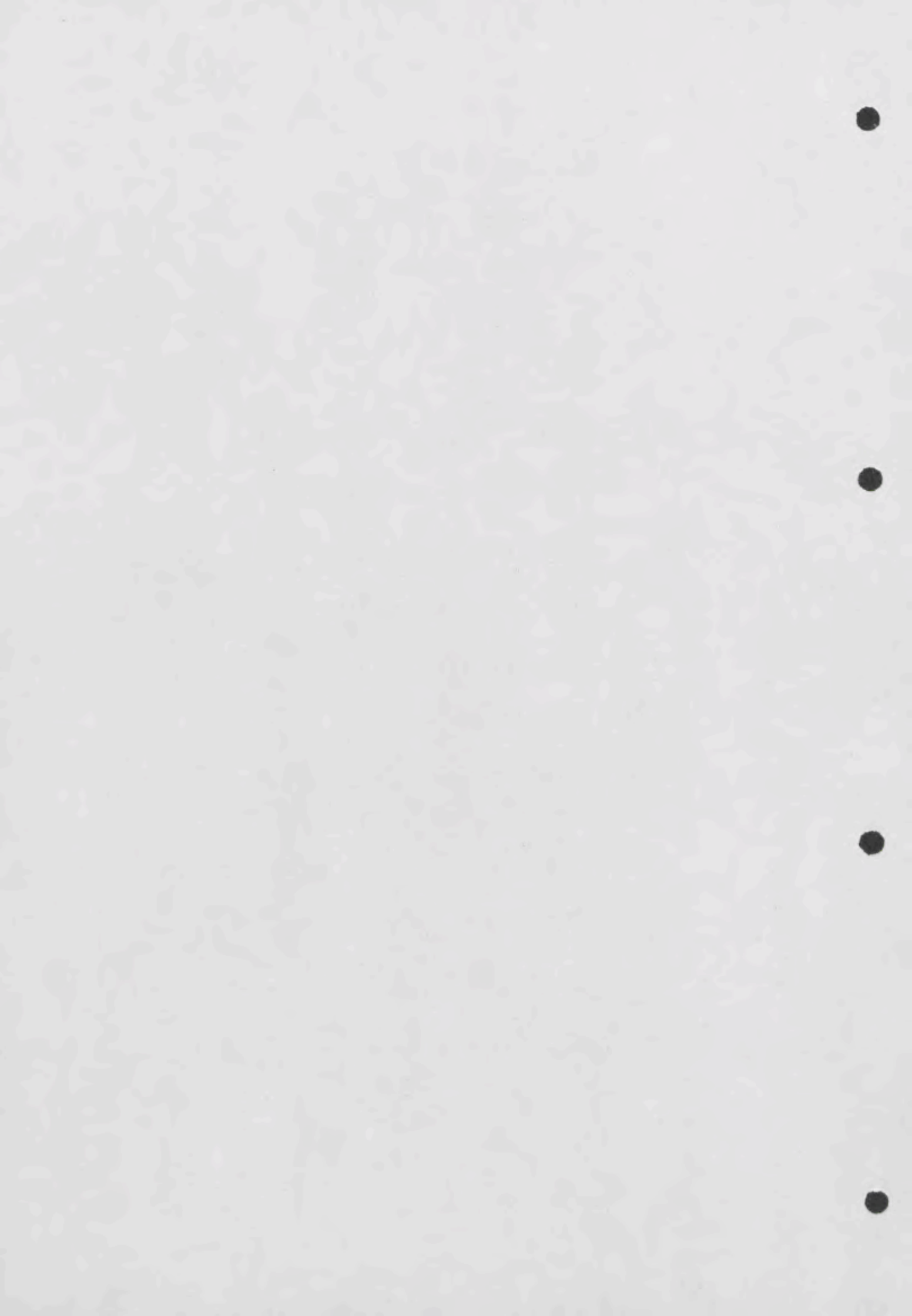

JUNGHANS

MEGA alarm 2

Exklusive Allround-Funkuhr in außergewöhnlichem,
neuartigem Design

Kombinierte Analog/Digital-Anzeige für:
Stunde / Minute / Sekunde / Weck- und Alarmzeit

- Alarmzeiteinstellung
- vorwärts und rückwärts -
- Batteriewechselanzeige
- Flutlich-Beleuchtung
- Interner Zeitspeicher
- 3 fache Aufstellrastung
- Alarmzeit 60 Sekunden
- 24 Stunden Automatik
- Wochenend-Abschaltung
- Ewiges Datum:
Wochentag / Tag / Monat
- Empfangskontroll-Anzeige
- Senderruftaste - Original JUNGHANS
- Nachweck-Automatik (Snooze)
mit großflächiger, ergonomischer Taste
- Vollautomatische Schnell-Einstellung
- Lautlos
- Laufzeit mit einer Batterie:
mindestens 2 Jahre
(Typ IEC LR 6 Mignon)

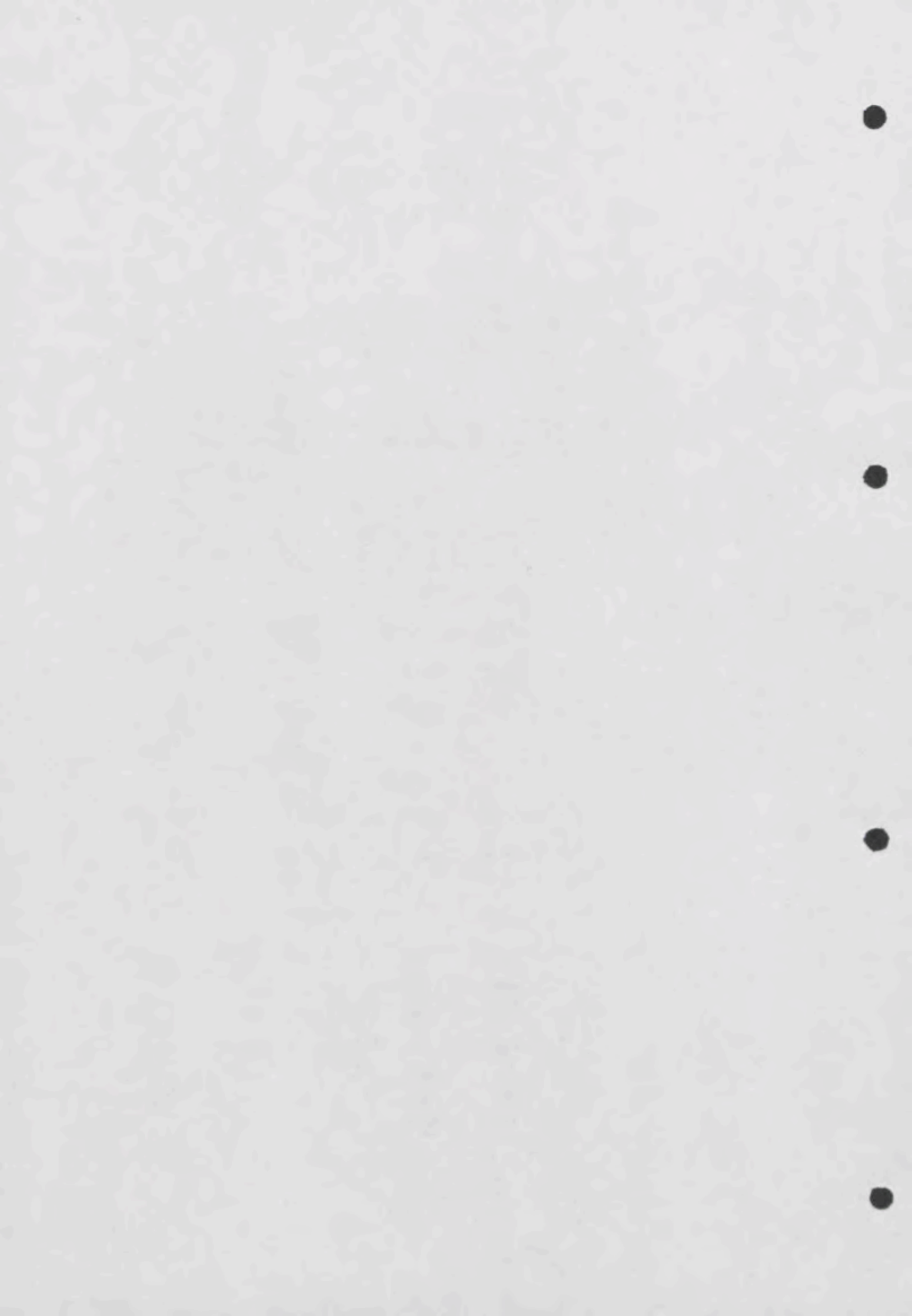

JUNGHANS MEGA 1

Die Kollektion



Modell 026/0010
DM 399,-*

Gibt es etwas Edleres als dieses astralblaue Gehäuse mit seinem sanft gewölbten Mineralglas? Eine extrem harte PVD-Ionenbeschichtung schützt das schöne Material. Elegant dazu das schwarze Glanzlederband.

Modell 026/0014
DM 550,-*



Die sportliche Version der Jungmans MEGA 1: matte, titanfarbene PVD-Ionenbeschichtung, flaches Mineralglas und strukturiertes Lederarmband.

Modell 026/0012
DM 469,-*



Das weiche Armband aus mattem schwarzem Leder harmonisiert bestens mit dem PVD-Ionenbeschichteten, matten Gehäuse dieser sportlich-eleganten Funkuhr.

Modell 026/0013
DM 499,-*



Hier sehen Sie die Jungmans MEGA 1 mit einer hochglänzenden, titanfarbenen PVD-Ionenbeschichtung, gewölbtem, goldmetallisierendem Mineralglas und einem besonders weichen Lederarmband.

Modell 026/0011
DM 550,-*



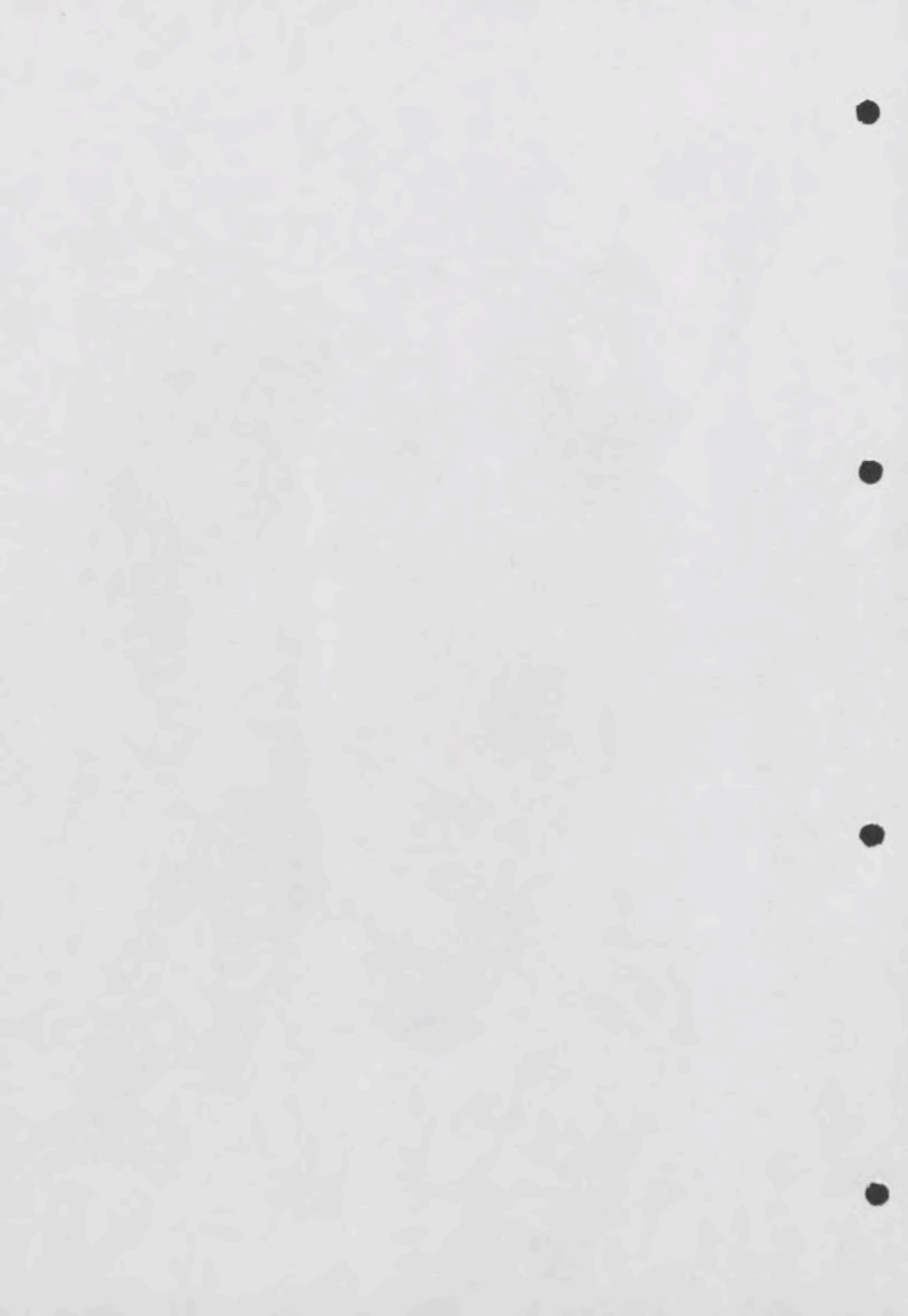

DREI GRÜNDE FÜR DIE PREISDIFFERENZIERUNG

(399,-- bis 550,--)

- 1) PVD-Beschichtung ist hochwertiger als Chrom-Beschichtung

- 2) PVD - Glanzbeschichtung ist arbeitsaufwendiger als
PVD - Mattbeschichtung, weil jedes Gehäuse von Hand poliert wird.

- 3) Gewölbte Mineralgläser sind wertiger als flache Mineralgläser.

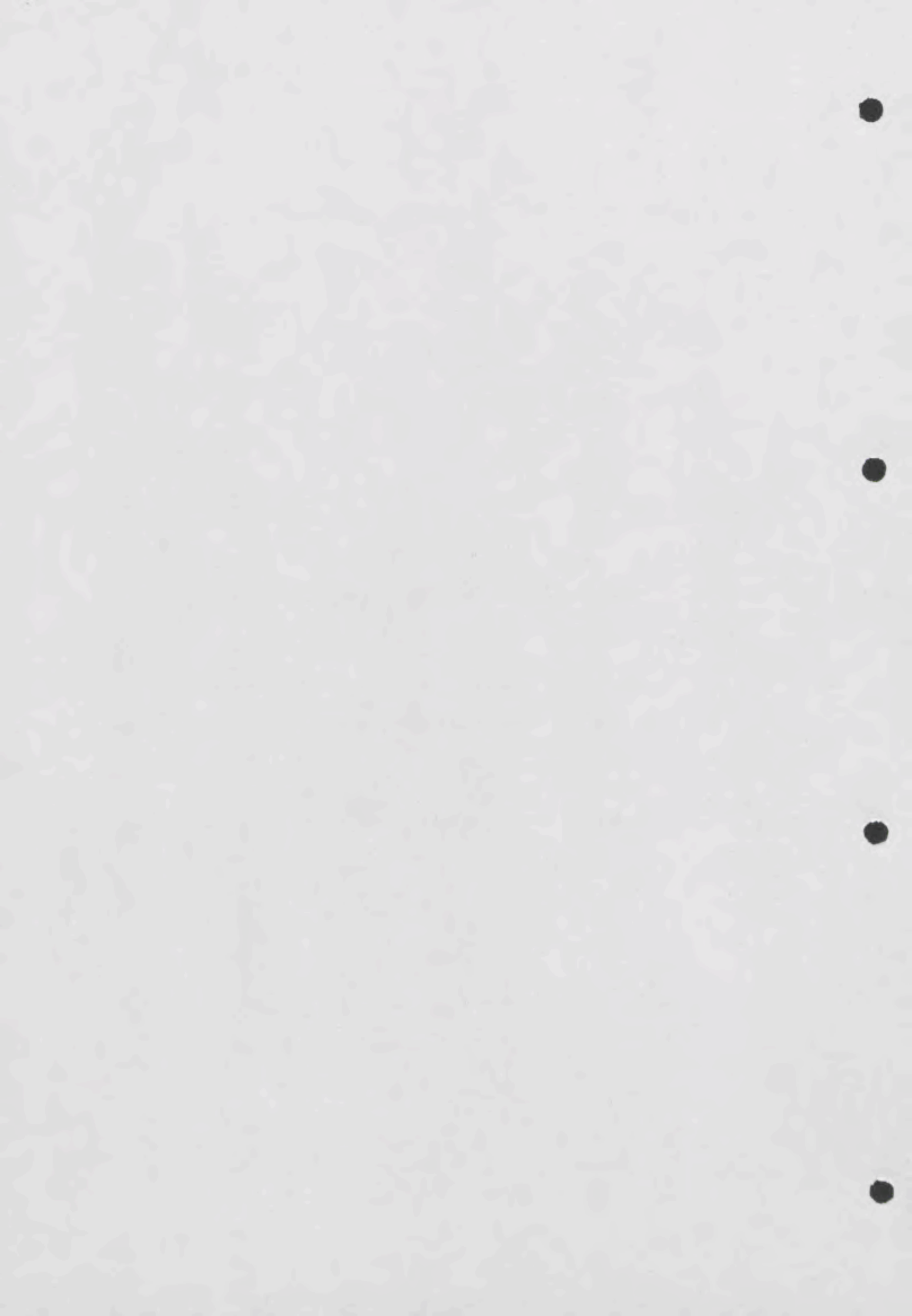

CHECKLISTE JUNGHANS MEGA 1

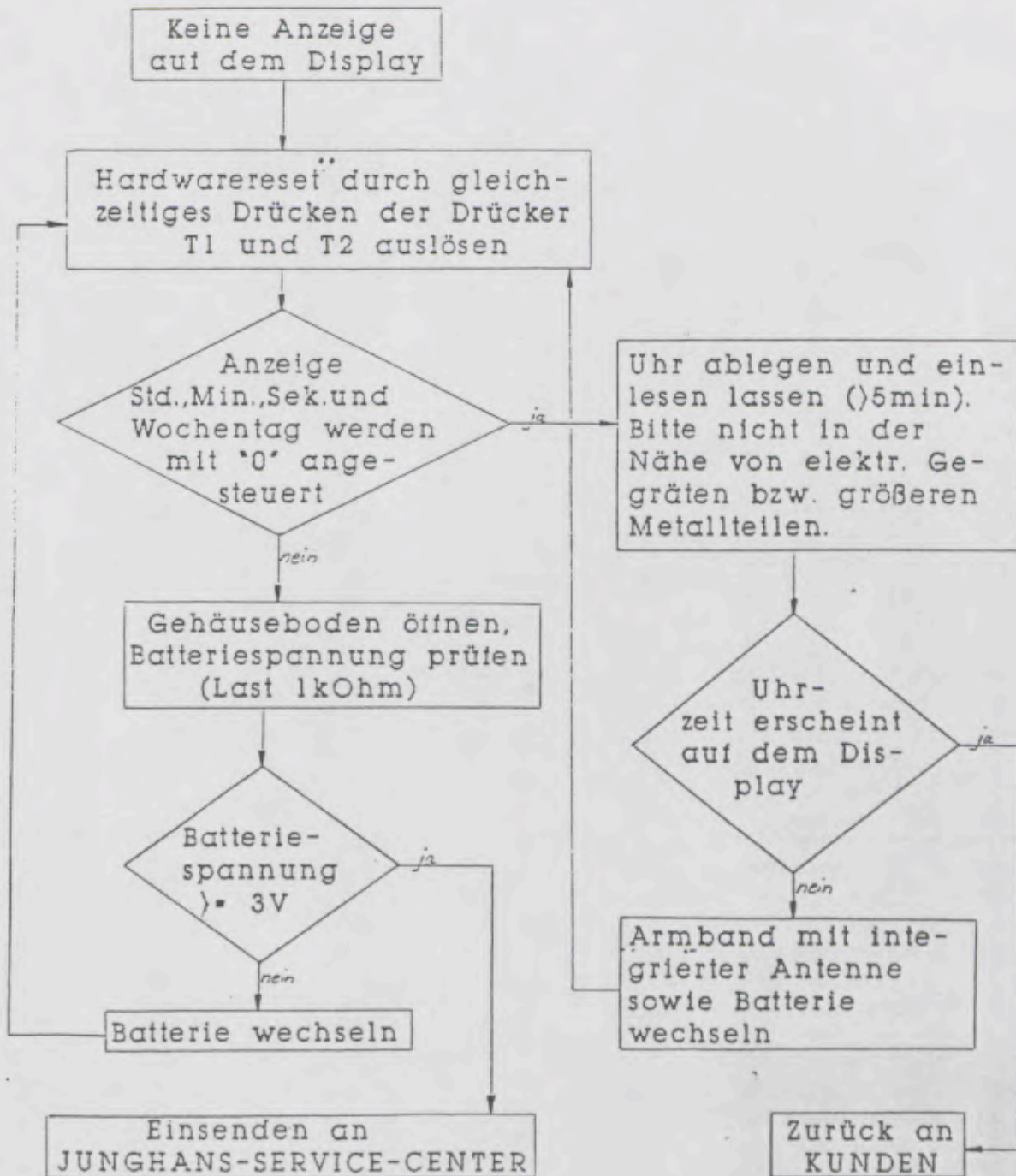

** Hierdurch werden sämtliche Informationen gelöscht.

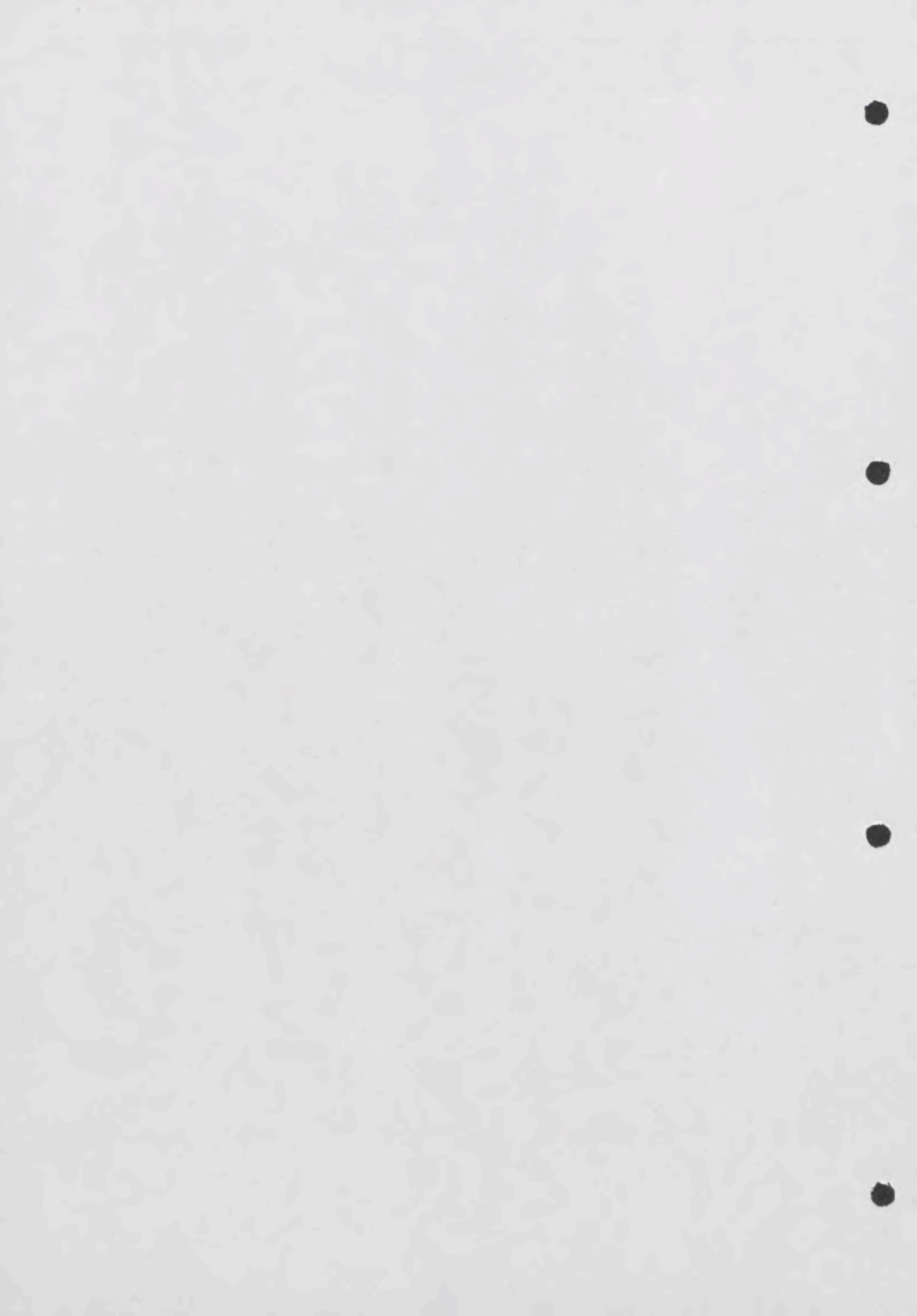

PRODUKTARGUMENTE JUNGHANS MEGA

- Das erste Sortiment analoger Funkarmbanduhren, damit jeder die Uhr seines Geschmacks findet:
Elegant, sportlich oder klassisch.
- Funkgesteuert - über den Sender DCF 77, von der genauesten Uhr der Welt - der Cäsium-Zeitbasis der Physikalisch-Technischen Bundesanstalt in Braunschweig (1 sec. in 1 Million Jahren).
- Absolute Zeitpräzision.
- Zuverlässiges, problemloses Produkt: eigentlich brauchte man - bei mitteleuropäischer Zeit - keine Bedienungselemente.
- Vollautomatische Zeitsynchronisation und Zeitumstellung von Sommer- auf Winterzeit und umgekehrt.
- Interner Zeitspeicher für schlechte Empfangsbedingungen.
- Ewiger Kalender in deutsch auf dem Display.
- Senderruftaste als Drücker zur leichteren Bedienung und Empfangskontrollanzeige. (Demonstration und Flexibilität)
- Zeitzonentasten und Zonenzeitanzeige
- Batteriekontrolle - mit 4 Wochen Reserve.
- Gebührenfrei und funkentstört (FTZ-Zulassung).
- frog-design - eines der renomiertesten Design-Studios der Welt.
- Alle Modelle sind entweder mit deutschsprachigem oder englischem Wochentag erhältlich.
- Edelstahlgehäuse

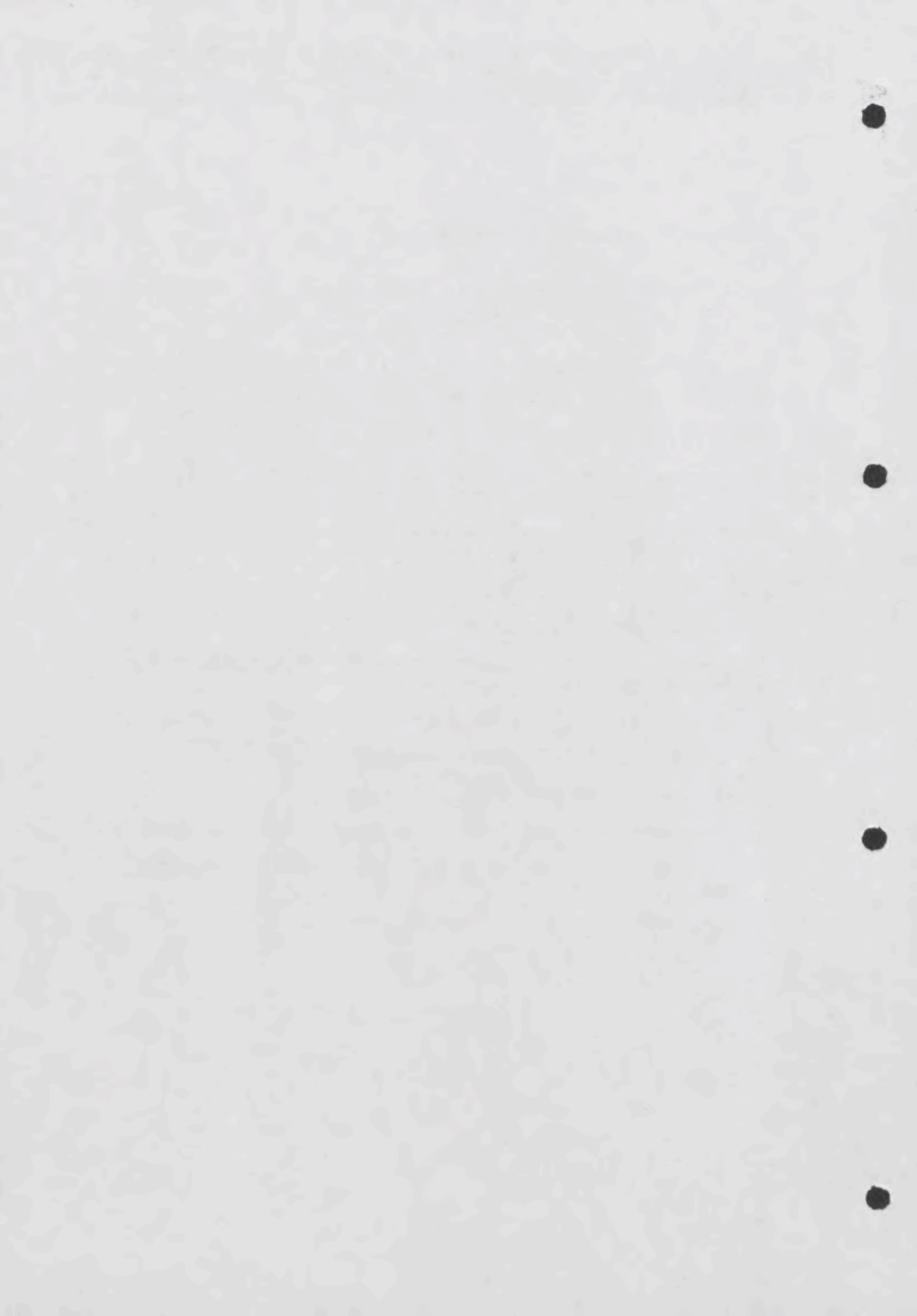

Bedienungselemente Anzeigeformat

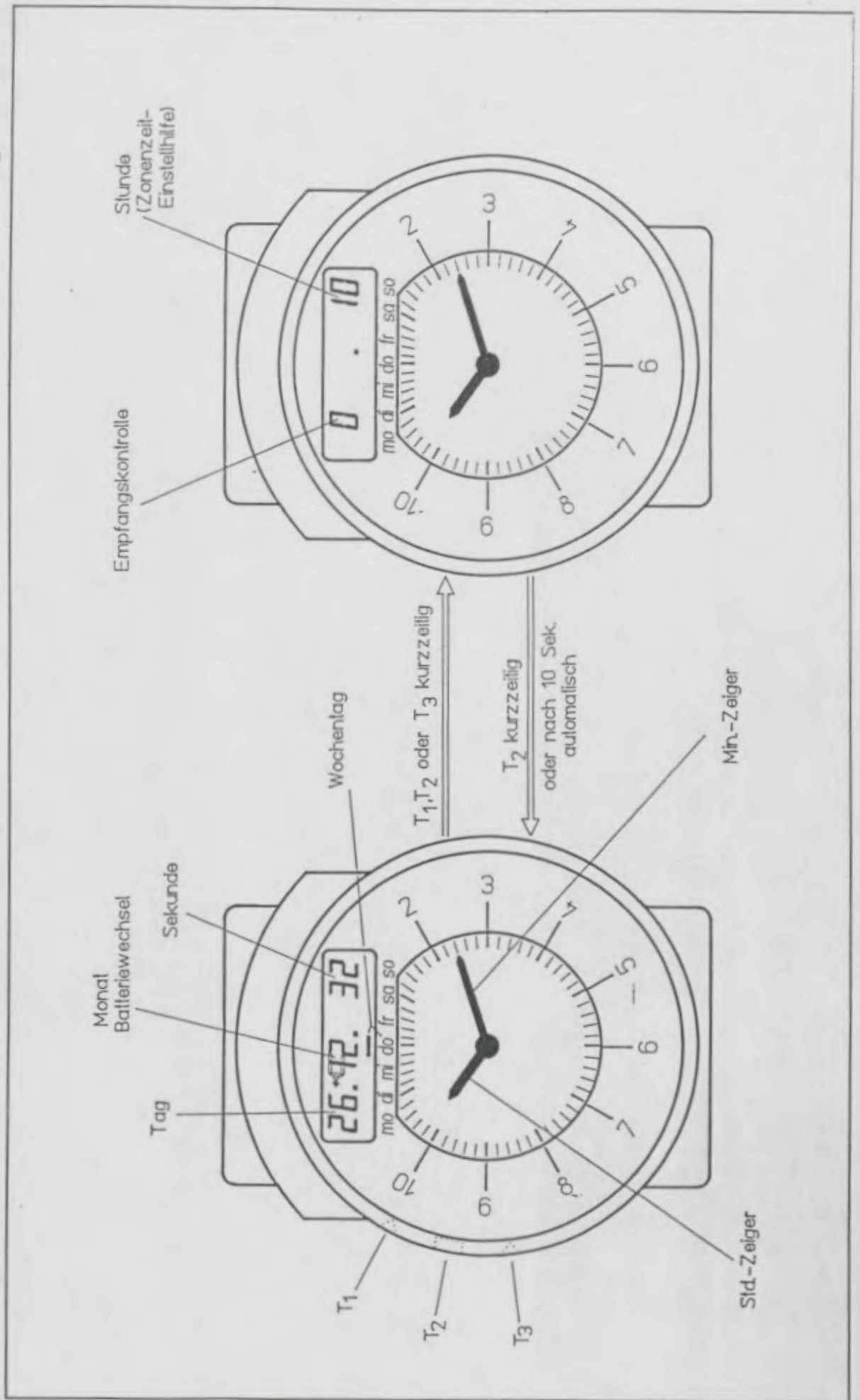

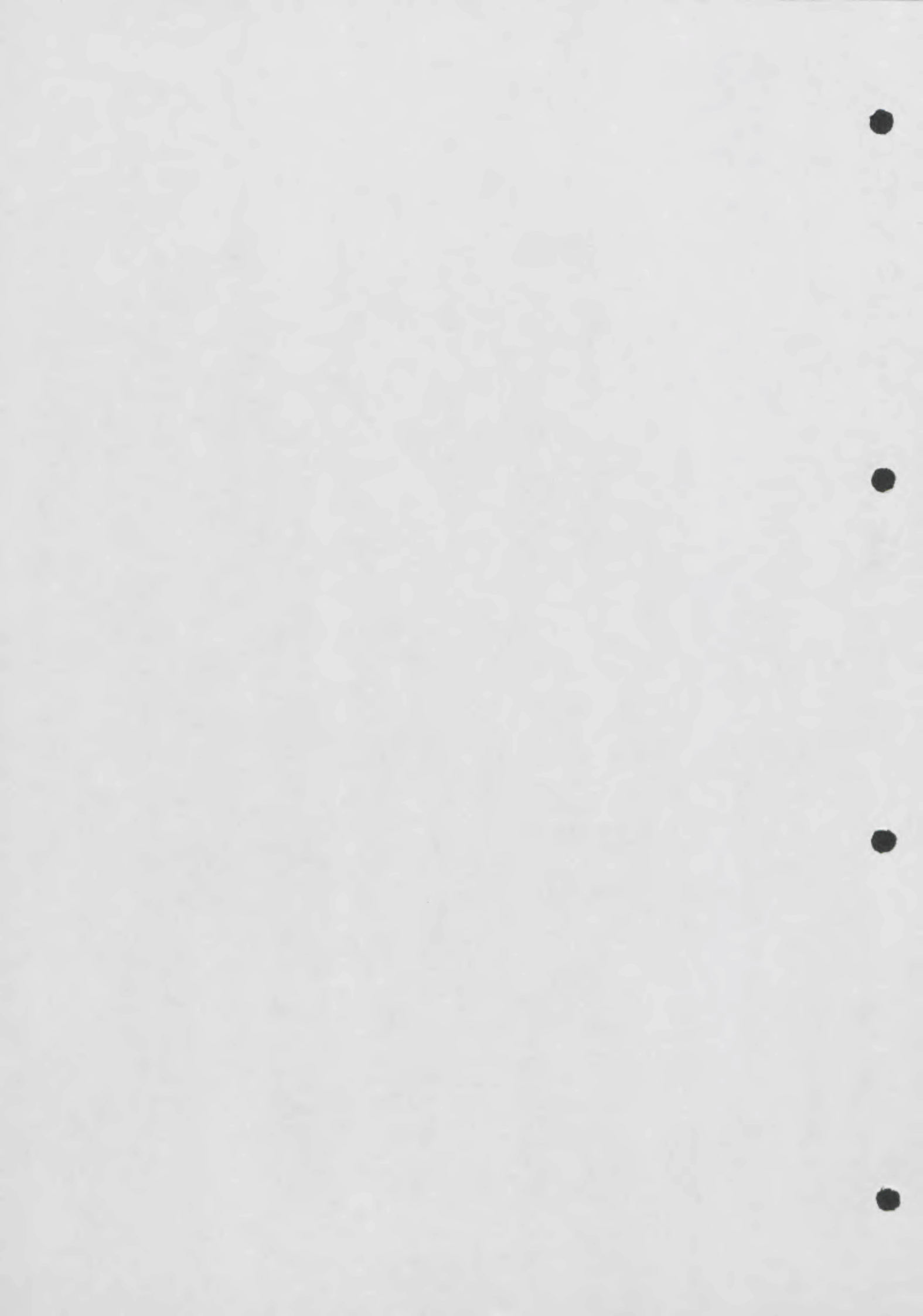

BEDIENUNGSABLAUF

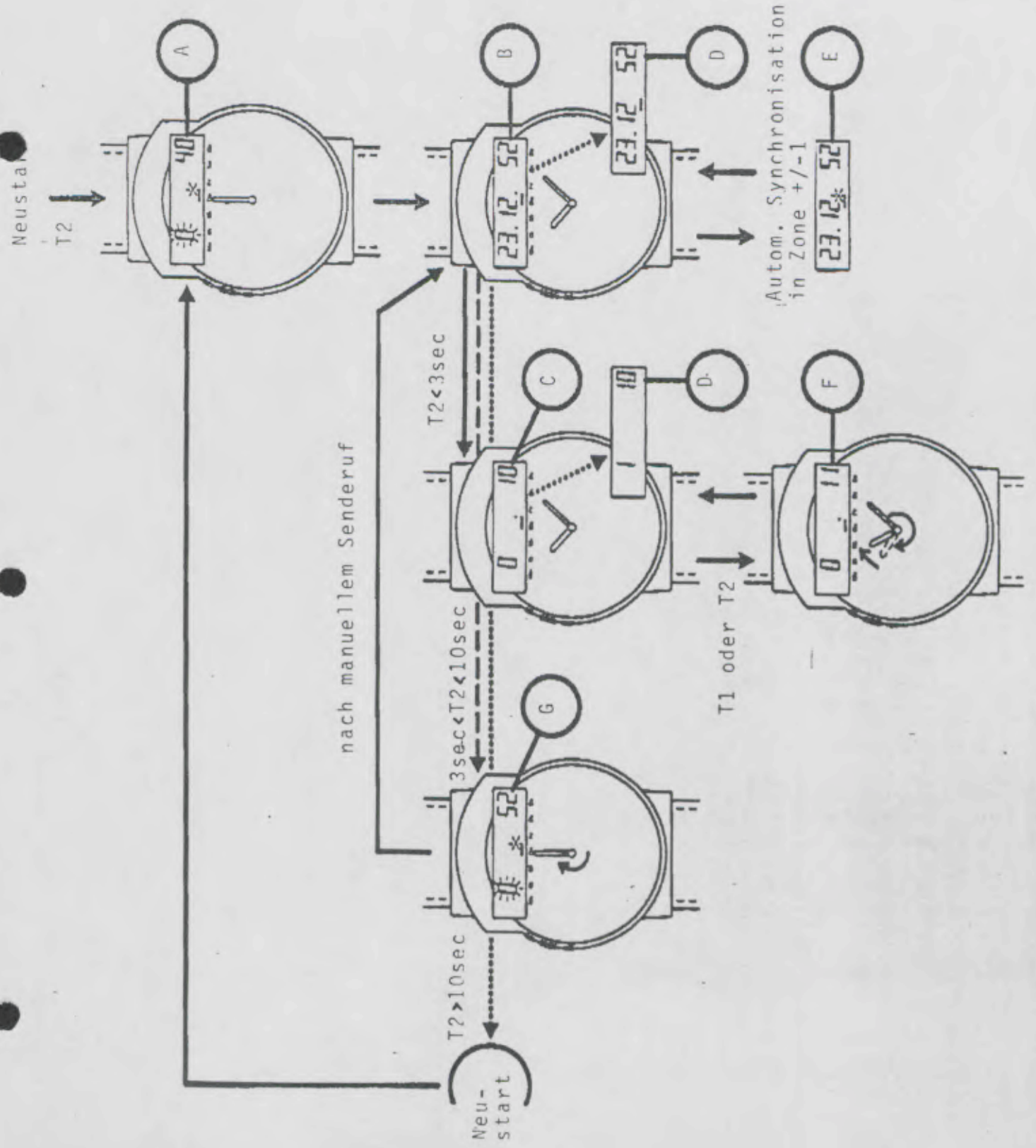

- a) Empfangskontrollanzeige blinkt während Senderuf
- b) Normal-Datum/Sekunden-Anzeige nach erfolgreichem Senderuf
- c) KONTROLL-DISPLAY - Empfangskontrollanzeige = 0 = o.k. - Zonenzeit: 10 Uhr
- d) Anzeige, wenn automatische Synchronisation nicht erfolgreich war.
- e) Automatische Synchronisation ab 2:00 Uhr
- f) Zeitonenverstellung mit + T1 oder - T3. Rechtes Feld des Displays zeigt die Stunde, auf die der Zeiger laufen wird.
- g) Manueller Senderuf: - Empfangskontrollanzeige blinkt - Echtzeitsekunden starten

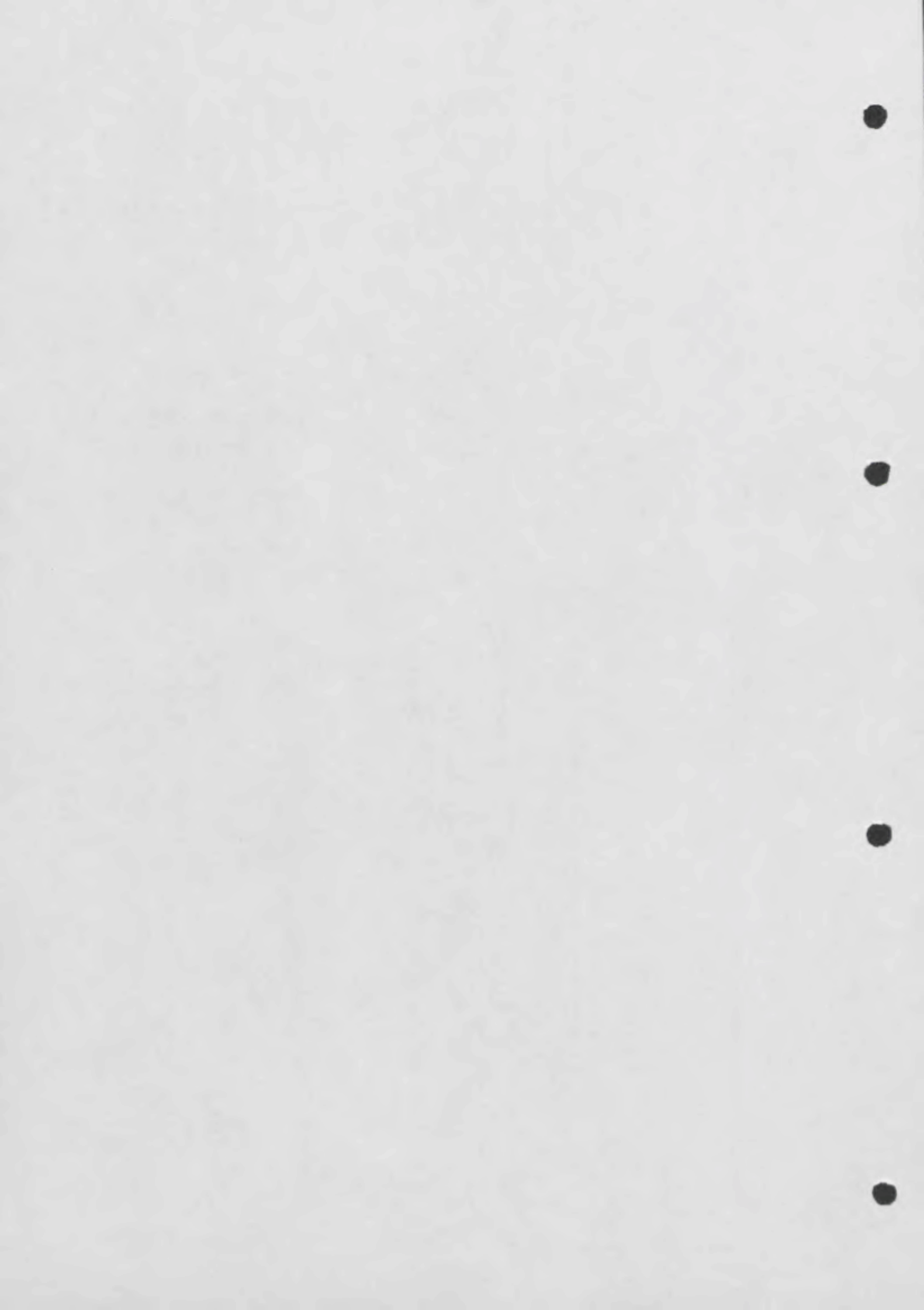

Funkuhren. Die modernste Form der Zeitmessung.

5000 Jahre sind vergangen seit dem Beginn der Zeitmessung mit Sonnenstäben über Wasseruhren, den mechanischen Uhren des 13. Jahrhunderts und den Quartzuhren bis zur JUNGHANS MEGA.

Mit Ihrer neuen JUNGHANS MEGA besitzen Sie die erste und einzige analoge Funk-Armbanduhr der Welt. Ihre Zeiger stellen sich von selbst auf die genaue Zeit ein. Eine Uhr, die niemals falsch geht und nie gestellt werden muß. Die JUNGHANS MEGA ist absolut präzise, weil sie per Funk mit dem Zeitnormal der genauesten Uhr der Welt verbunden ist. Die genaueste Uhr der Welt ist die Cäsium-Zeitbasis der Physikalisch-Technischen Bundesanstalt in Braunschweig (PTB). Sie ist so genau, daß erst in 1 Million Jahren eine Gangabweichung von 1 Sekunde zu erwarten ist.

Vom amtlichen Deutschen Normalfrequenz- und Zeitzeichensender DCF 77 in Mainflingen (24 km südöstlich von Frankfurt a.M.) empfängt die JUNGHANS MEGA über Langwelle (77,5 kHz) ihre Zeit-Telegramme. Dieser Sender hat eine Reichweite von mehr als 1.500 km.

In der Reichweite des DCF 77 empfängt die im Armband der JUNGHANS MEGA eingebaute Hochleistungs-Antenne überall dort die Zeit-Telegramme, wo z.B. mit einem guten Kofferradio auch ein Langwellen-Empfang möglich ist.

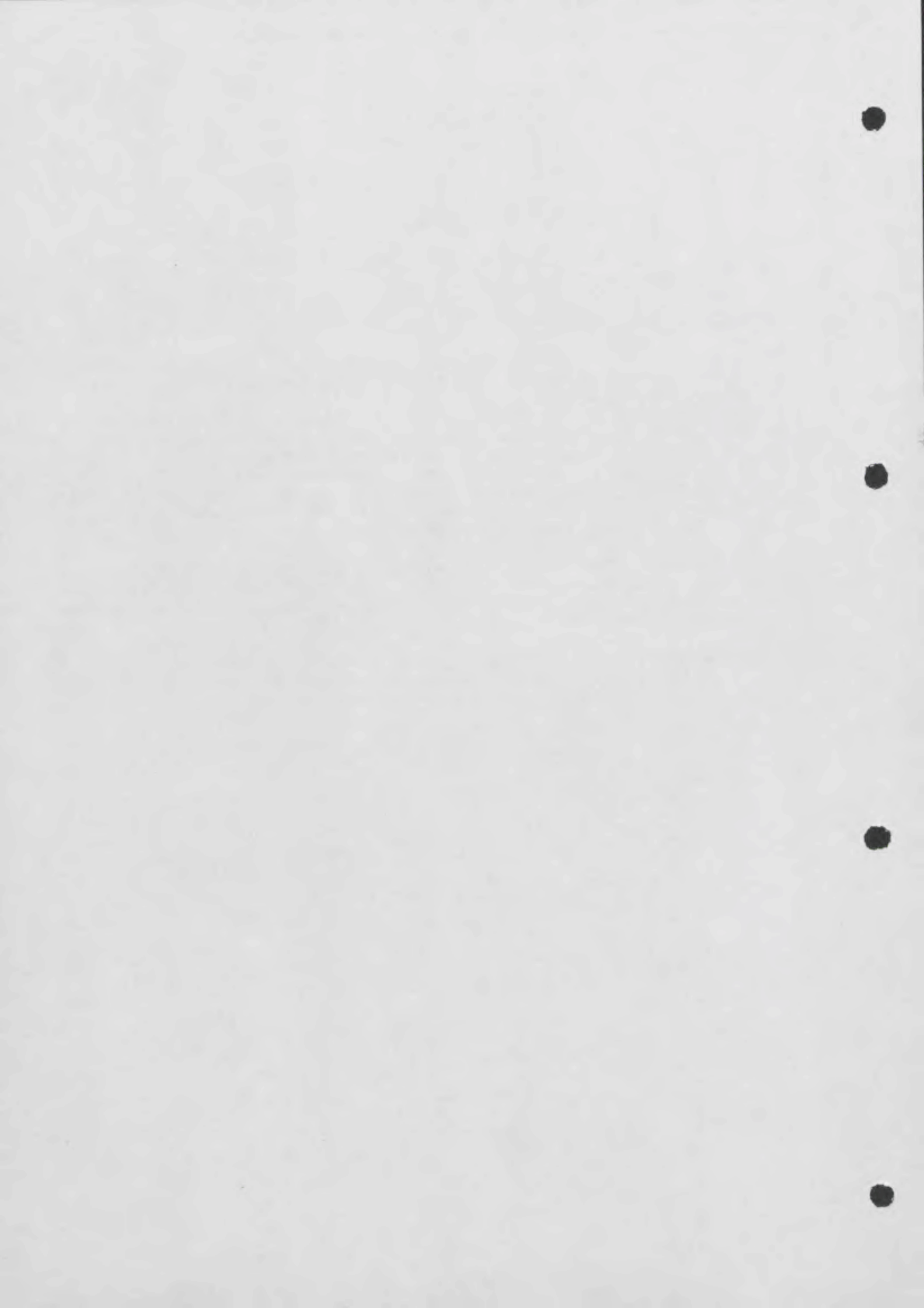

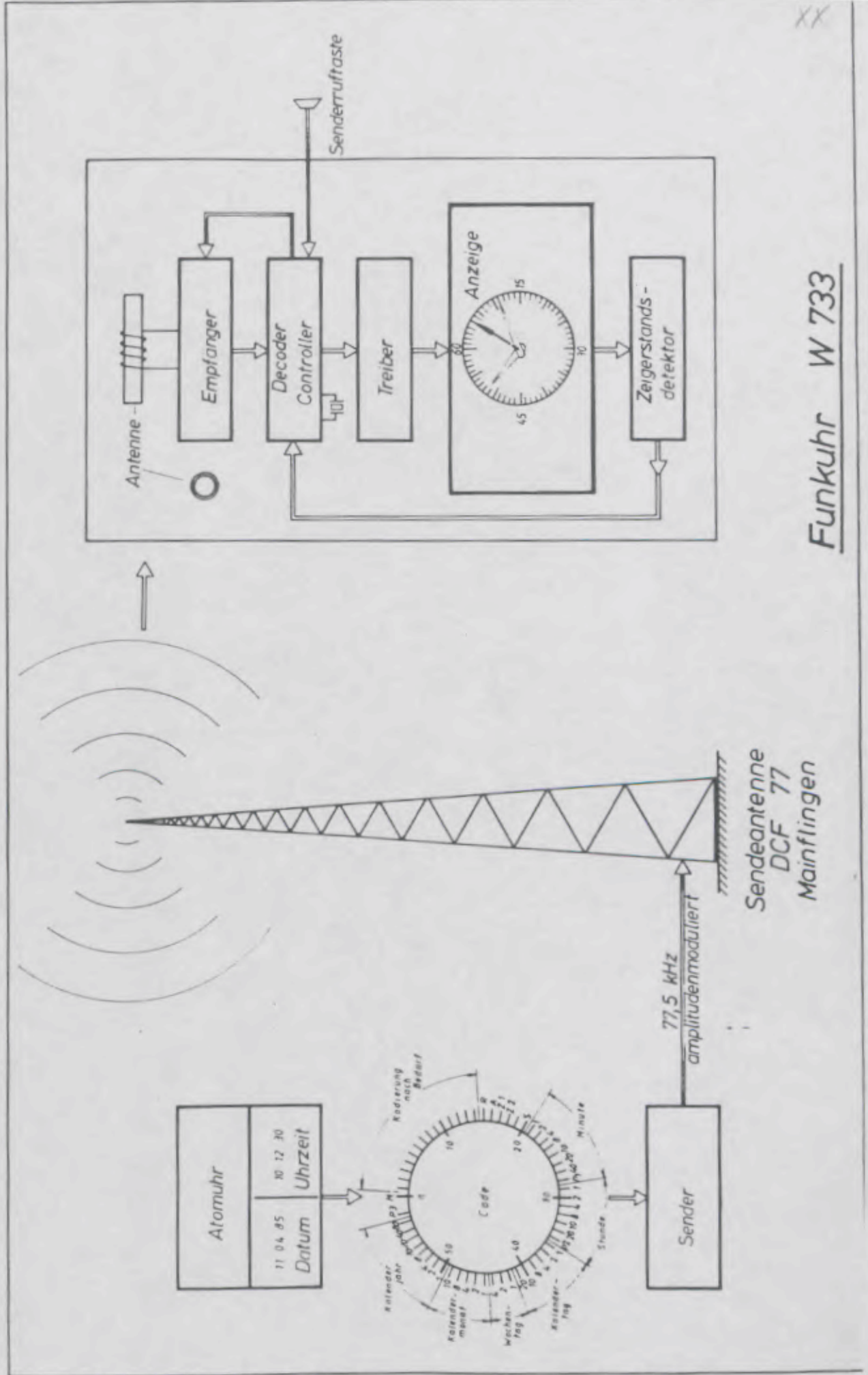

Funkuhr W 733

XX

Zeitzone, Reichweiten DCF-77, MSF

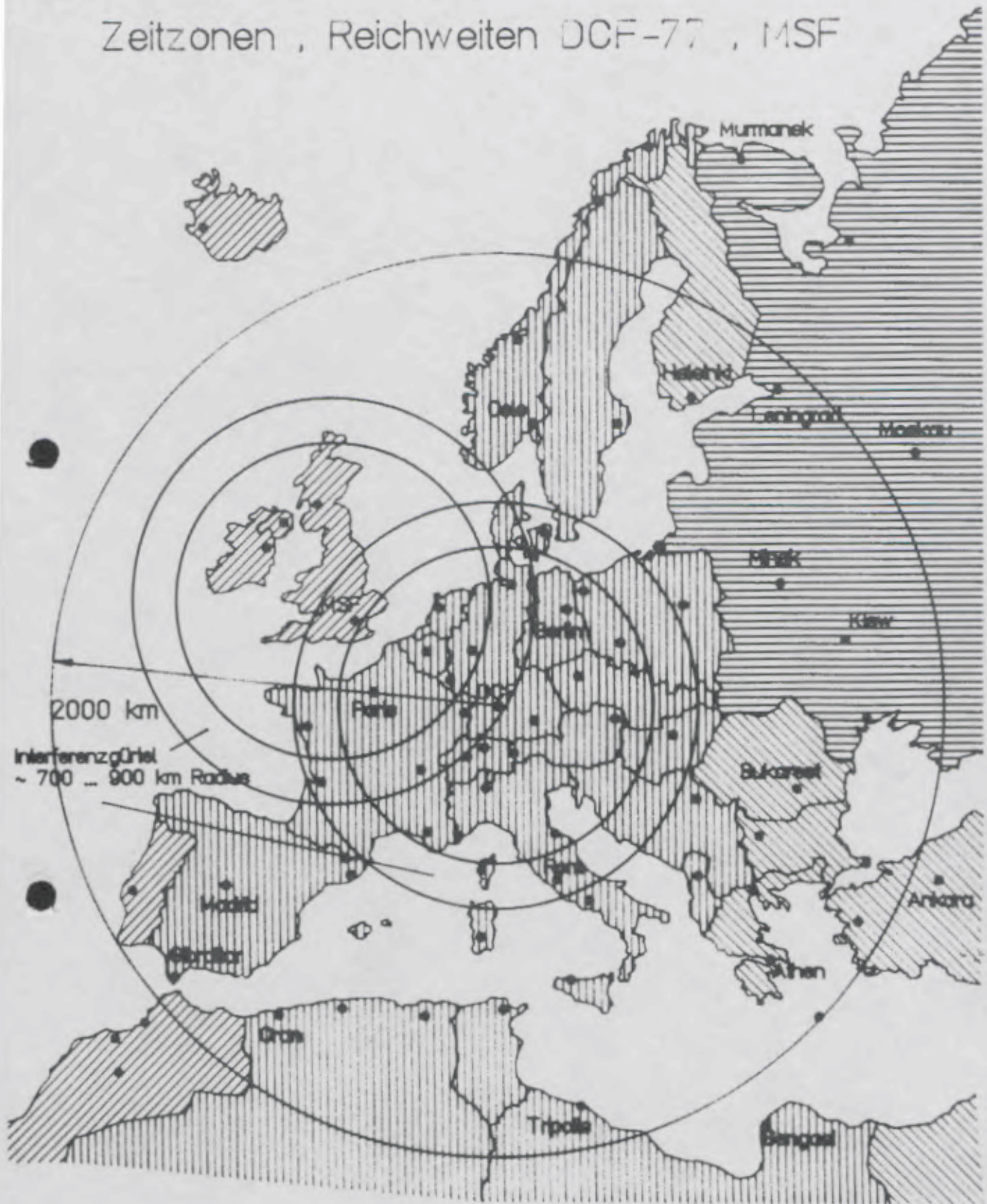

UTC



UTC+1
(MEZ)



UTC+2



UTC+3

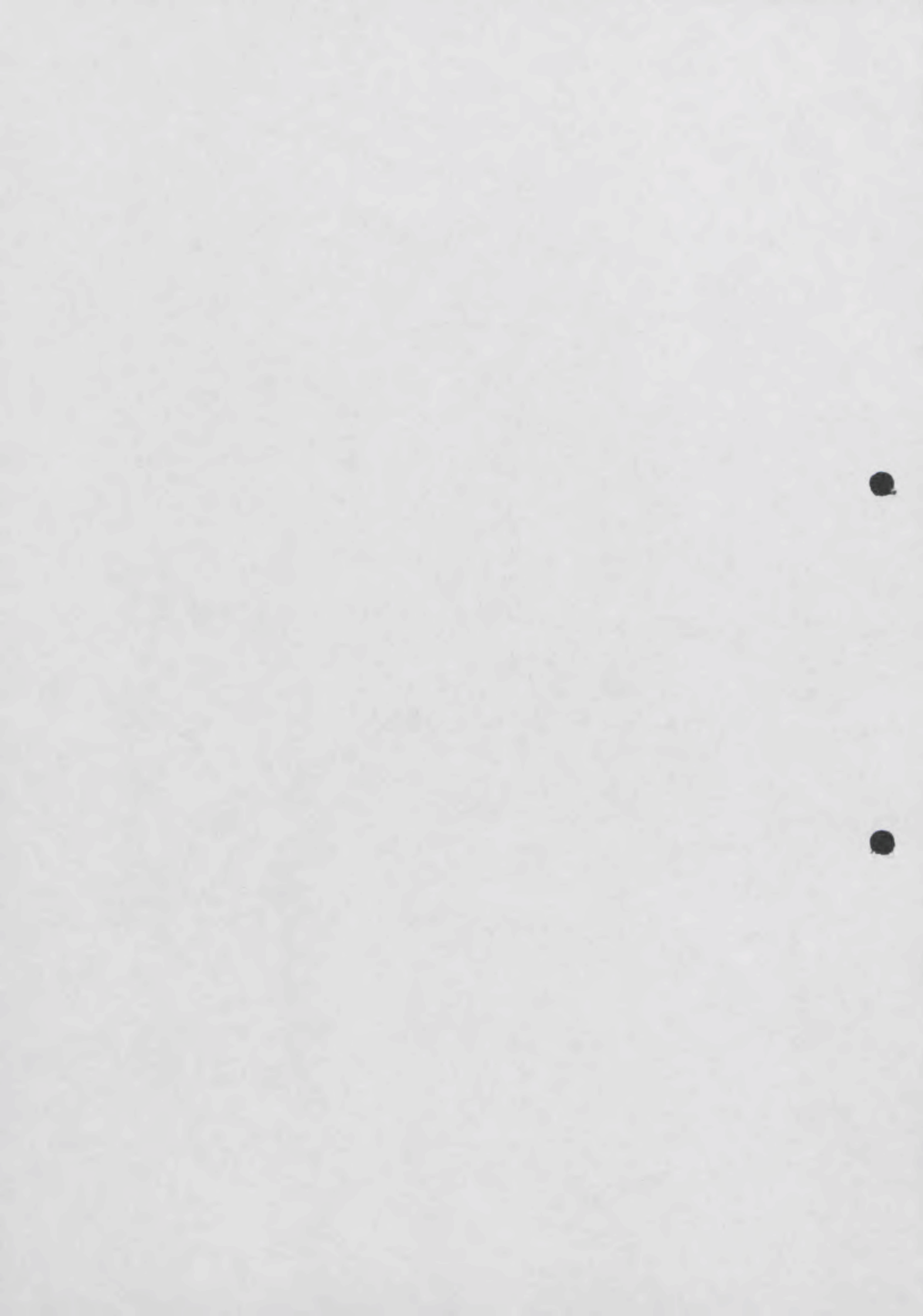

Die JUNGHANS MEGA synchronisiert sich täglich automatisch jeweils nachts um 02.00 und 3:00 Uhr. Falls der erste Empfang durch Störungen (Gewitter, Lichtdimmer) nicht zustande kommt, startet die JUNGHANS MEGA völlig selbsttätig weitere Empfangsversuche, je zur nächsten vollen Stunde.

Es kann eine manuelle Zeitsynchronisation durch die einzigartige Senderruftaste der JUNGHANS MEGA vorgenommen werden an einem Ort mit besseren Empfangsbedingungen.

Das zuletzt eingegangene Zeit-Telegramm wird in einem Zeitspeicher intern gespeichert. Diese Originalzeit läuft bis zur nächsten Zeitsynchronisation über ein hochpräzises 32 kHz Quarzwerk weiter.

Die funkgesteuerte Zeitsynchronisation der JUNGHANS MEGA sorgt nicht nur für die immer präzise Zeitangabe. Auch die Umstellung von Normalzeit (MEZ) auf Sommerzeit (MESZ) - und natürlich auch umgekehrt - erfolgt bei der analogen Funkarmbanduhr bei ungestörtem Empfang vollautomatisch (genau um 2:01:50 bzw. 3:01:50 nachts).

Und wenn Sie in ein Land mit einer anderen Zeitzone reisen, ermöglichen die Zeitzonentasten der JUNGHANS MEGA ein problemloses Umstellen auf die jeweils gültige Zeit (Seite).

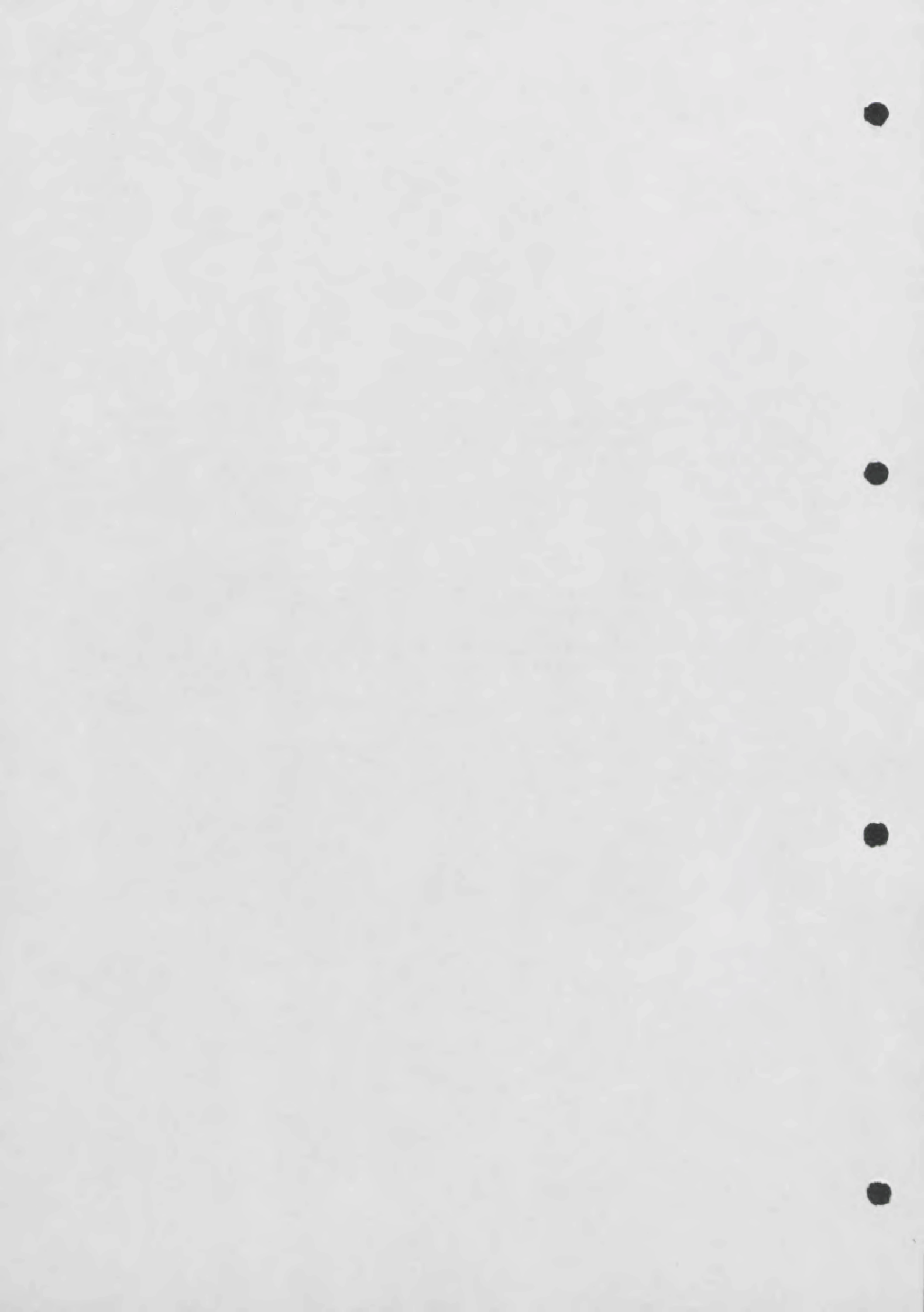

Aktivierung

Sie aktivieren Ihre JUNGHANS MEGA, sofern sie nicht bereits in Betrieb gesetzt wurde, mit der Senderuf-Taste T2.

- Die Zeiger gehen auf Nullstellung und die Uhr läuft zunächst nach ihrer eigenen Zeitbasis.
- Die Empfangskontrolle blinkt im Sekundenrhythmus. Dieses Blinken signalisiert, Ihre JUNGHANS MEGA ist auf Empfang.
- Nach drei bis fünf Minuten laufen die Zeiger auf die präzise Uhrzeit, angezeigt in Stunden, Minuten und es erscheinen die Sekunden sowie der Wochentag und das Datum auf dem Display.
- Sollte kein Empfang zustande kommen, lesen Sie bitte das folgende Kapitel (Empfangsphase).



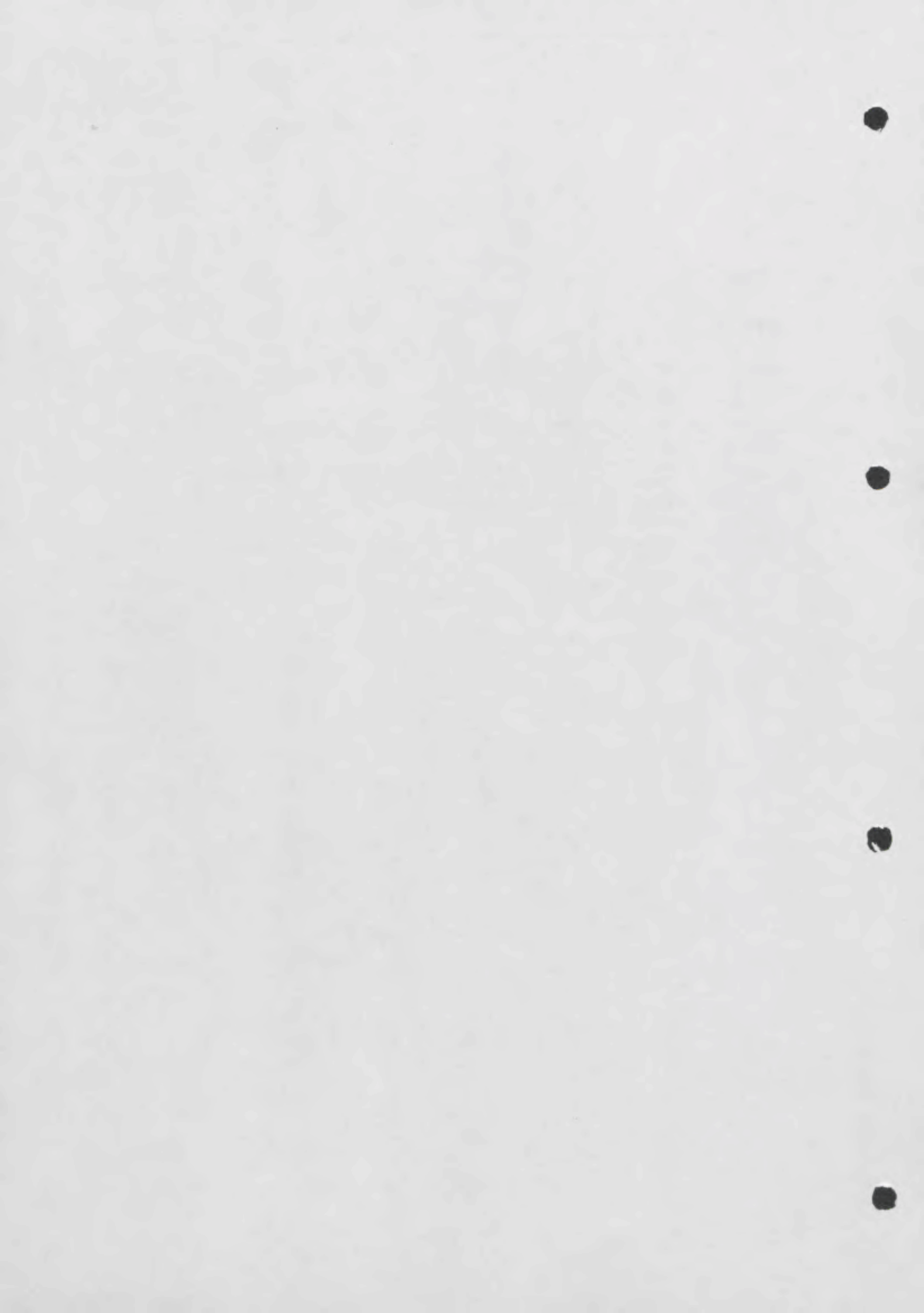

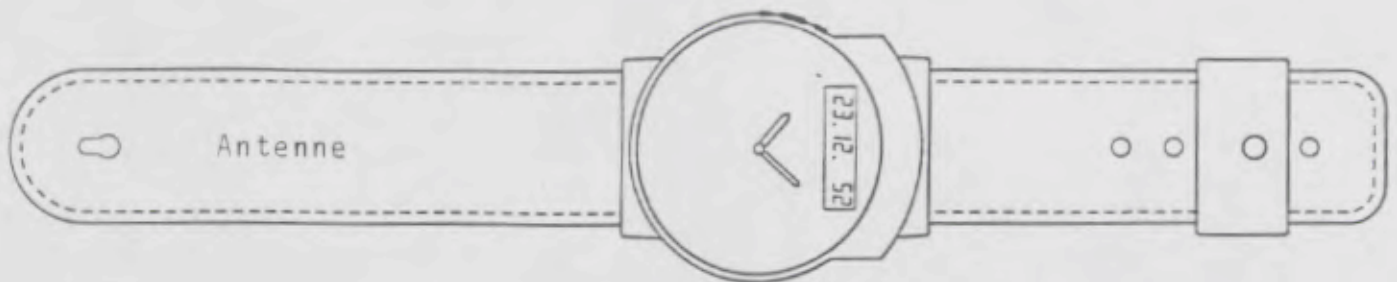

Die Empfangsphase

Damit Ihre JUNGHANS MEGA ihre Zeit-Telegramme schnell und einwandfrei empfangen kann, sollte sie während der Empfangsphase möglichst ruhig gehalten werden.

Wenn Sie Ihre JUNGHANS MEGA nachts mit ausgestrecktem Band auf die Seite legen, hat sie die idealen Empfangsbedingungen. In dieser Position kann die Antenne die Zeit-Telegramme am sichersten empfangen. Aus diesem Grunde erfolgt die tägliche vollautomatische Zeitsynchronisation der JUNGHANS MEGA zwischen 02.00 und 06.00 Uhr.

Bitte beachten Sie, daß z.B. durch metallische Gegenstände, nicht entstörte Elektrogeräte, Lichtdimmer, PC, TV-Geräte usw. Empfangsstörungen auftreten können. Wenn dies der Fall sein sollte, probieren Sie den gleichen Vorgang einfach nocheinmal an einer anderen Stelle oder an einem anderen Ort.

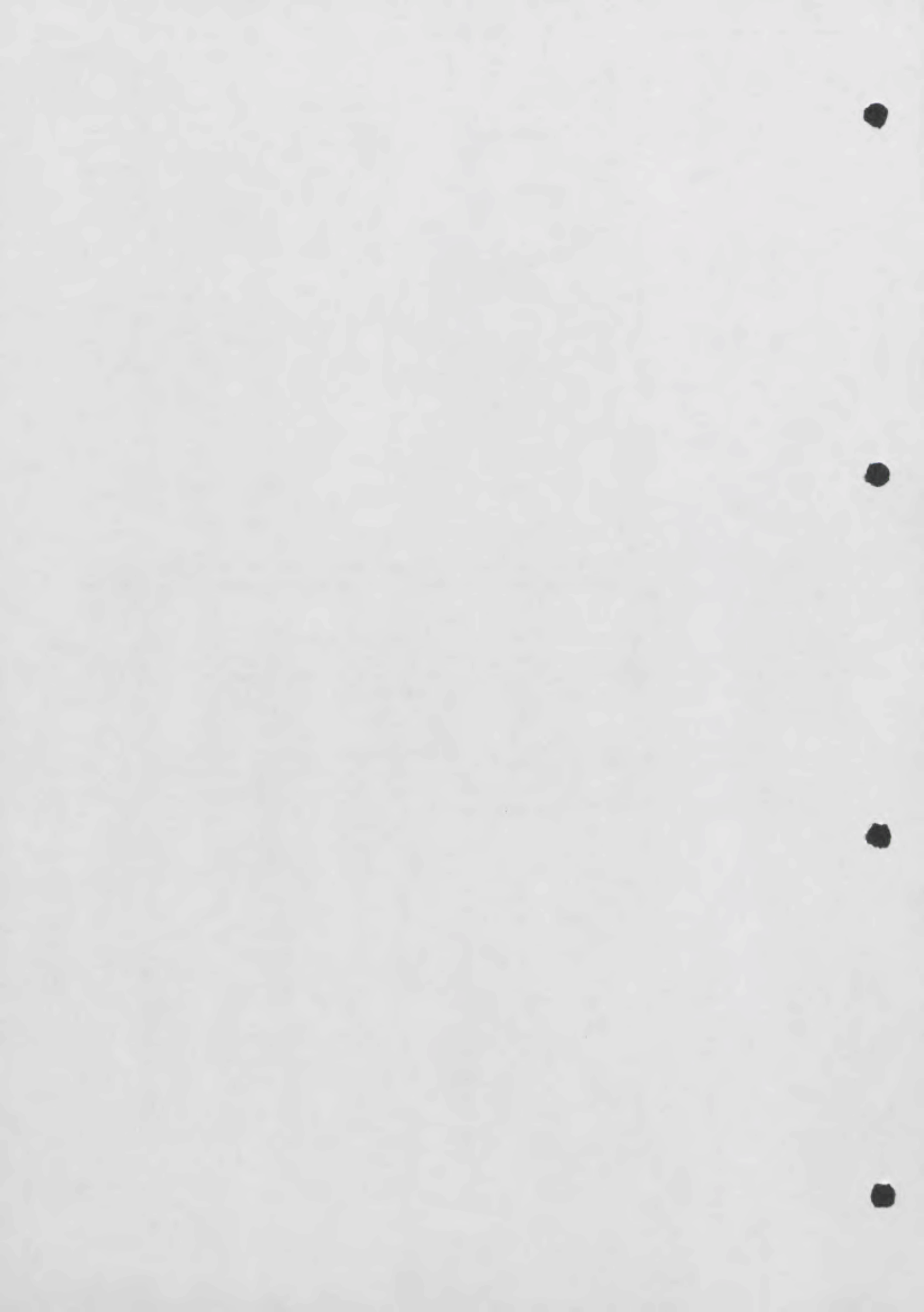

Die manuelle Zeitsynchronisation mit der Senderruftaste / Empfangs-Kontrollanzeige.

Sie können mit Ihrer JUNGHANS MEGA auch manuell eine Verbindung zum Sender DCF 77 herstellen - Hierfür drücken Sie länger als drei (weniger als 10) Sekunden lang auf die mittlere Senderruftaste T2.

Ein kürzeres Drücken von T2 als 3 Sekunden bewirkt den Wechsel zwischen Datumsanzeige und Kontrolldisplay. Sollten Sie versehentlich länger als zehn Sekunden gedrückt haben, würde der "Neustart" ausgelöst werden.

Taste T2 < 3 sec	= Anzeigenwechsel
Taste T2 > 3 sec und < 10 sec	= Senderuf
Taste T2 > 10 sec	= Neustart

- Die intern gespeicherte Uhrzeit wird nun durch das Einlesen des neuen Zeit-Telegramms kontrolliert.
- Die blinkende Empfangskontroll-Anzeige des Kontrolldisplays (6) zeigen, daß der Empfänger eingeschaltet ist.
- Bis zum Minutenempfang der Cäsium-Zeitbasis in Braunschweig bleiben der Stunden-, Minutenzeiger auf Nullstellung, das Display zeigt dann beginnend mit "01" die Sekunden an.
- Nach dem Abschluß der Zeitsynchronisation zeigt Ihre JUNGHANS MEGA wieder die absolut präzise Zeit an. Das Datumsfeld ist wieder sichtbar.
- Ist der Empfang beim ersten Synchronisationsversuch gestört, startet Ihre JUNGHANS MEGA automatisch bis zu fünf weitere Versuche. Falls dann immer noch kein Zeitvergleich möglich war, wird nach sieben Minuten wieder die intern gespeicherte Zeit des letzten erfolgreichen Funkkontaktes angezeigt. Die Empfangskontroll-Anzeige des Kontroll-Displays erhöht sich bei jedem erfolglosen Empfangsversuch (max. 9) um 1.

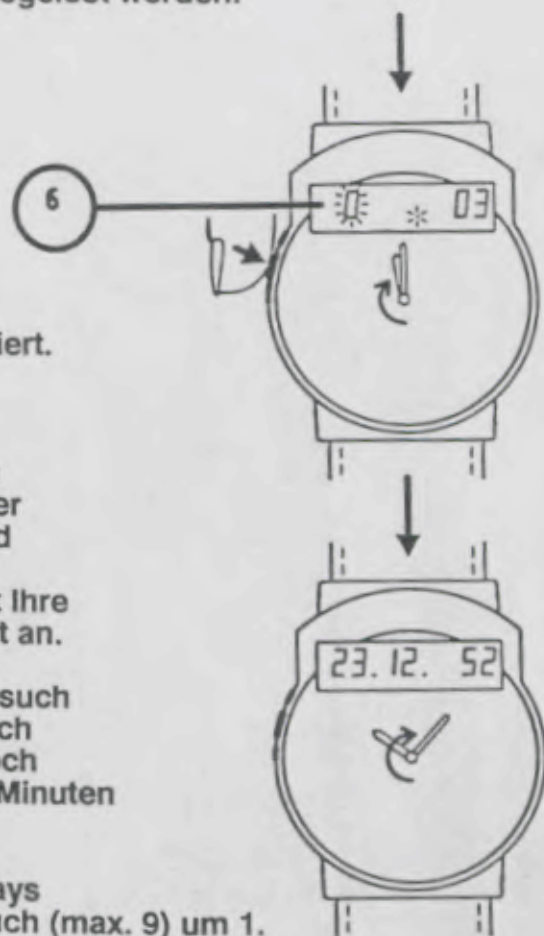

Eine Zahl 3 der Empfangskontrollanzeige zeigt, daß Ihre Funk-Armbanduhr in den letzten drei Tagen keinen Empfang mehr mit dem Sender DCF 77 hatte.

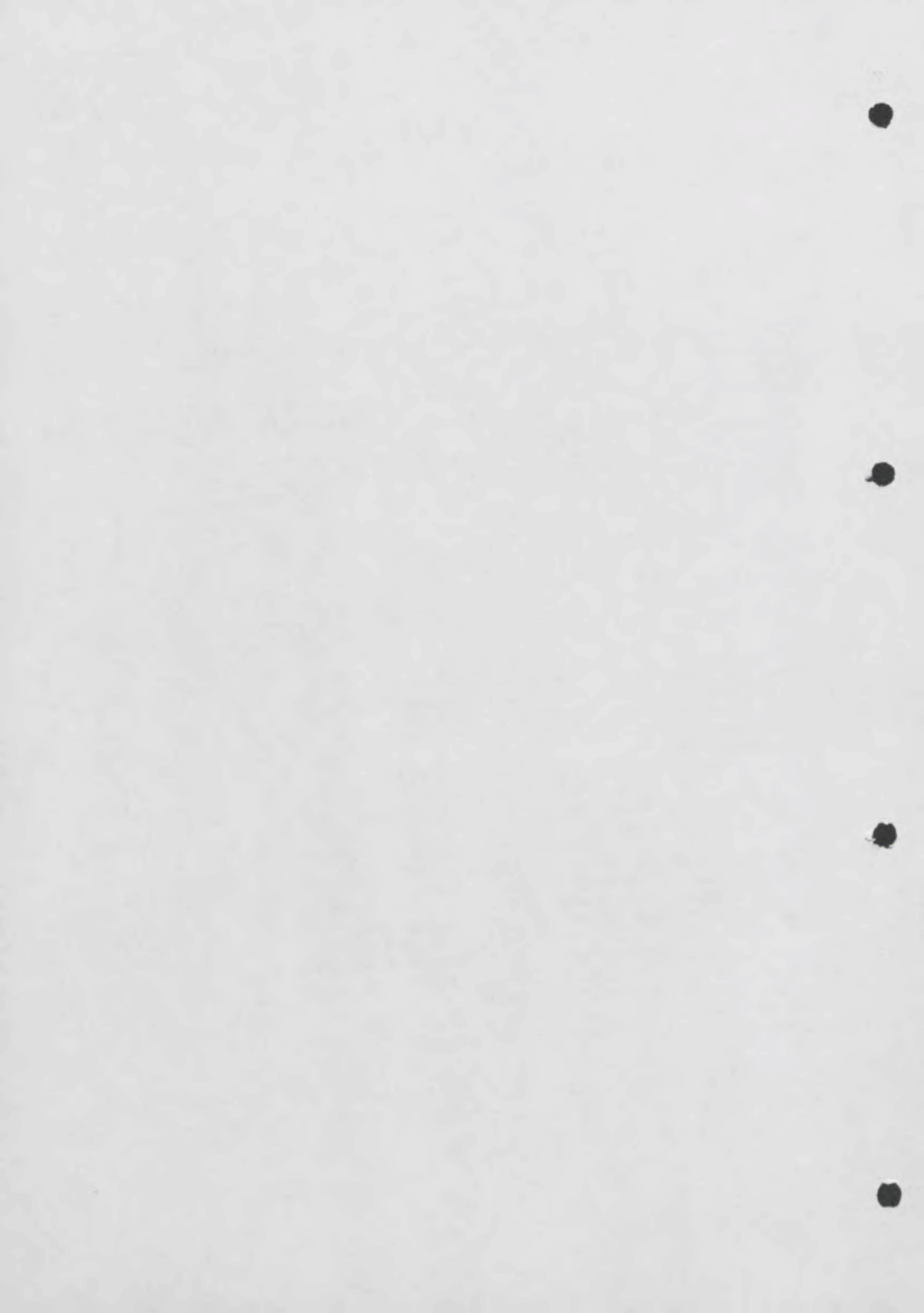

Zonenzeiteinstellung

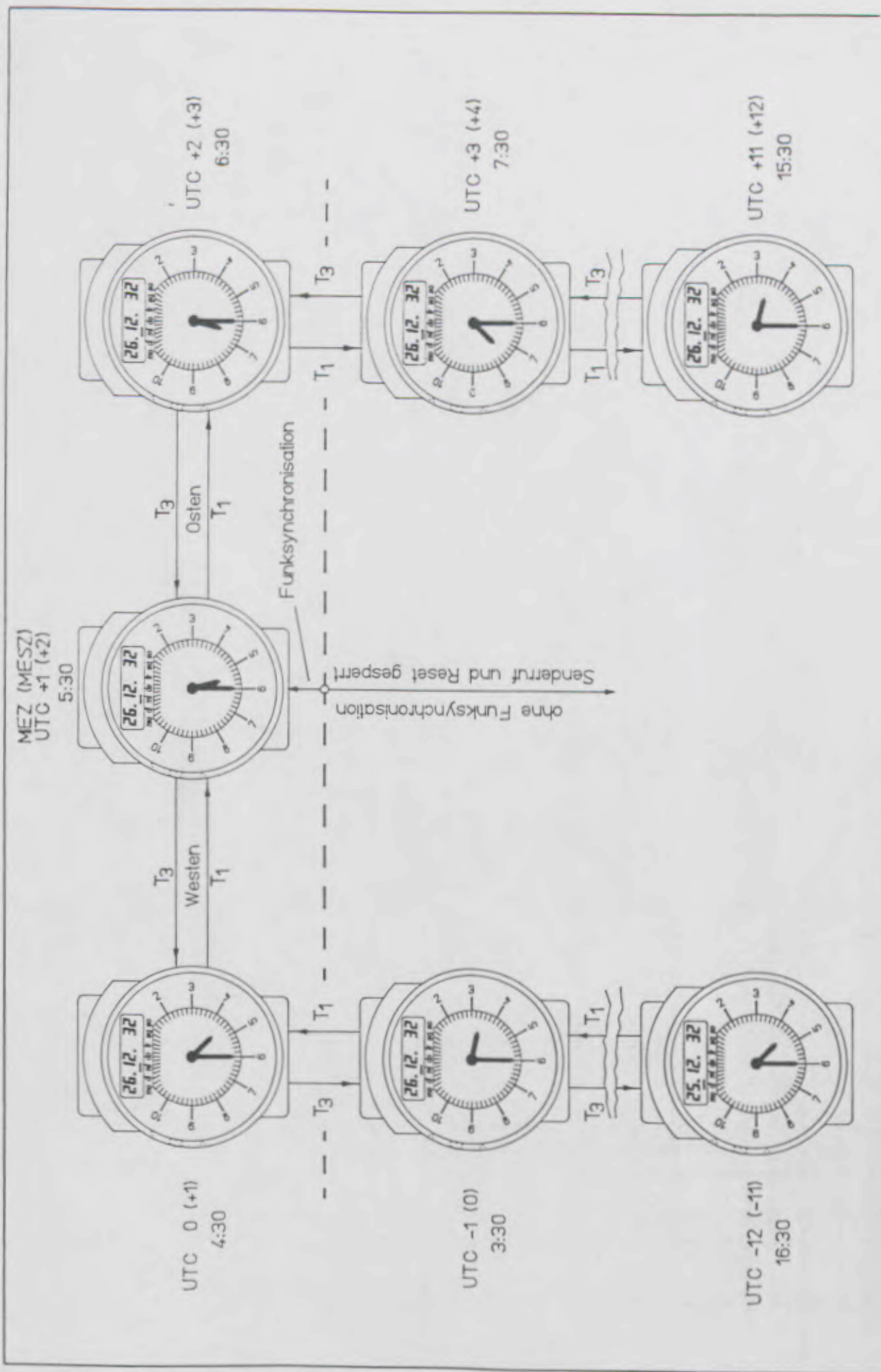

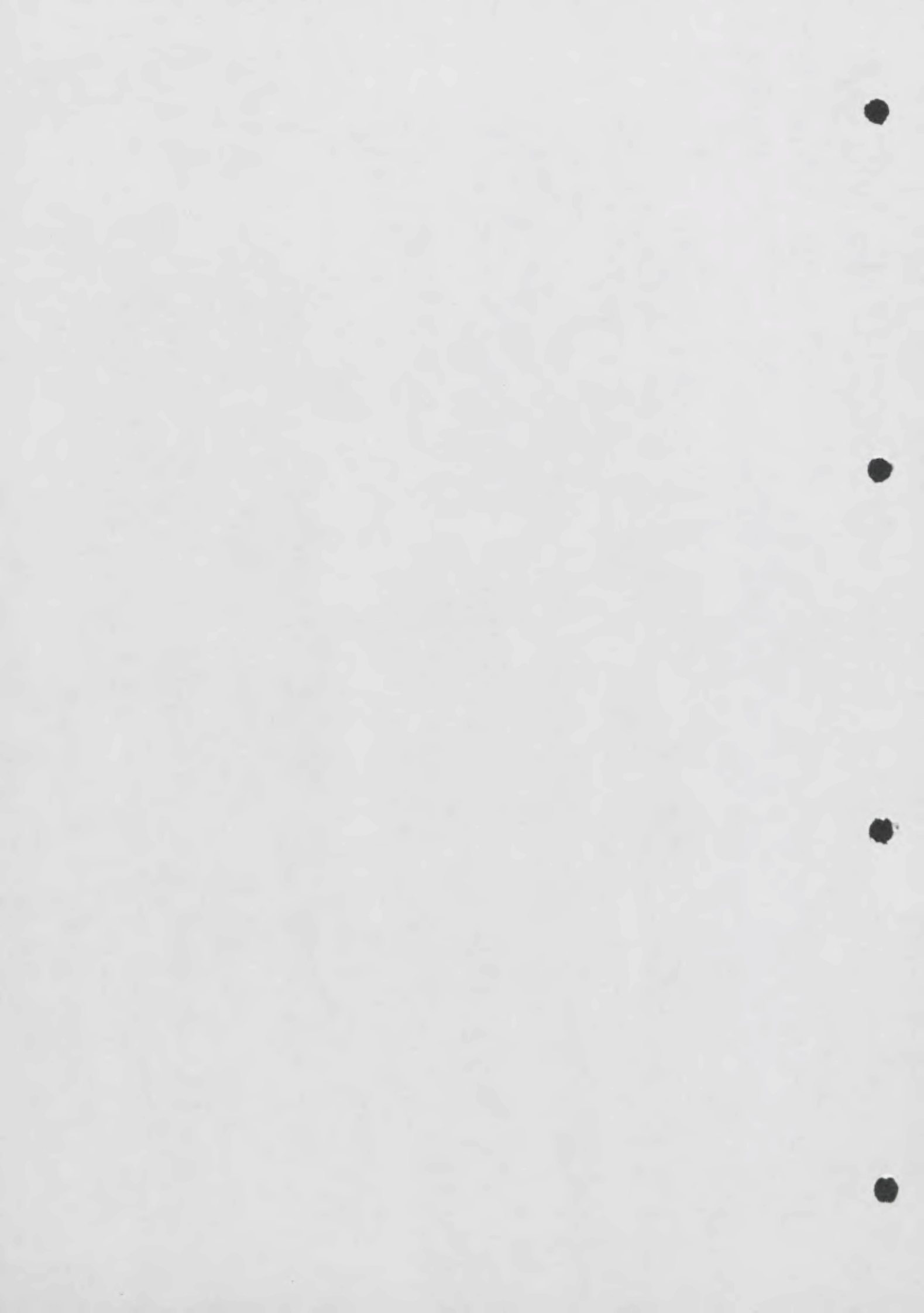



Besondere Hinweise

Der Neustart außerhalb des Sendeempfangs DCF 77.

Selbstverständlich kann die JUNGHANS MEGA auch ohne Funksteuerung durch der Sender wie eine normale Quartzuhr betrieben werden. Angenommen, Sie befinden sich z.B. in den USA, und wollen Ihre JUNGHANS MEGA erstmalig in Betrieb nehmen dann beginnen Sie mit einem "Neustart".

Bei "Neustart" wird jede gespeicherte Zeitinformation gelöscht und mit dem Einlesen neuer Zeit-Telegramme begonnen.

1. Schritt:

Es ist notwendig, den Neustart auf den Beginn einer vollen Stunde zu legen, damit schon die Minuten und Sekunden Ihrer JUNGHANS MEGA mit der tatsächlichen Uhrzeit übereinstimmen: Drücken von Taste 2 länger als 10 Sekunden und Loslassen zur vollen Stunde (Zeitzeichen der Nachrichten).

2. Schritt:

Durch Betätigen der Zeitzonentasten (T1, T3) können Sie die gewünschte Uhrzeit - stundenweise - einstellen. Die nun eingestellte Zeit wird solange intern mitgeführt, bis wieder ein ungestörter Empfang mit dem Sender DCF möglich ist. Dann wird wieder vollautomatisch die Funkzeit übernommen.

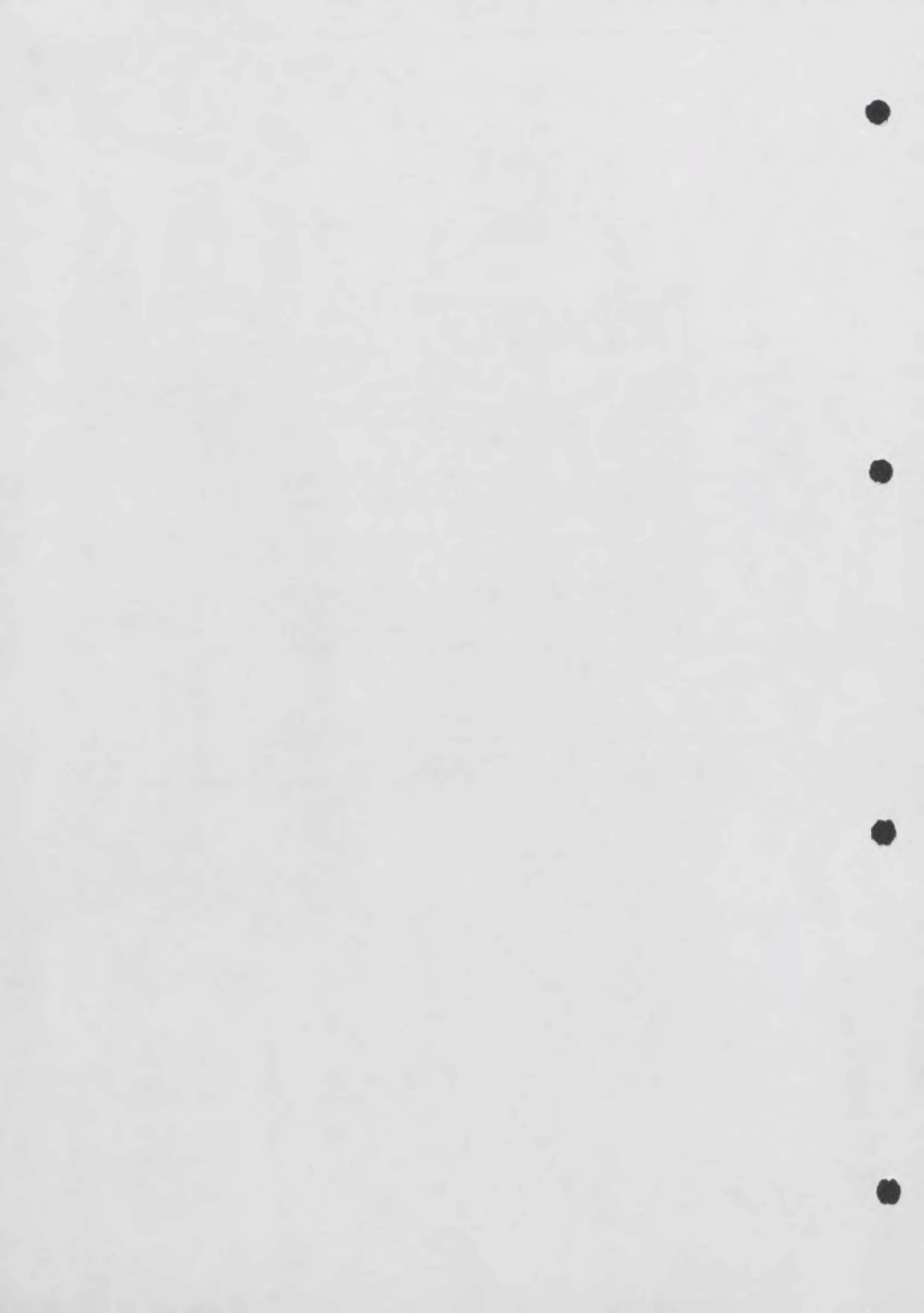



Die Pflege und Reinigung Ihrer JUNGHANS MEGA

- **Achtung:**
Langwellen-Antenne im Innern des Armbandes nicht knicken.
- Batteriewechsel und Dichtungswechsel des Gehäusebodens nur durch den autorisierten Junghans Fachhändler.
- Stoßsicherheit bei normaler Verwendung - nicht Fallenlassen, kein Kampfsport.
- Wegen ihres Lederarmbandes und der Antenne eignet sich die Funk-Armbanduhr nicht zum Schwimmen oder Tauchen. Sollte Kondensat in der Uhr festgestellt werden, ist die Uhr unverzüglich vom Kundendienst zu überholen. Denn eingedrungenes Wasser kann die elektronischen Teile im Gehäuseinnern beschädigen.

Die Funk-Armbanduhr und das Armband können mit einem trockenen oder mit milder Seifenlauge angefeuchteten weichen Lappen gereinigt werden. Bitte niemals chemische Reinigungsmittel (wie z.B. Benzin oder Farbenverdünner) verwenden, da andernfalls die Oberflächen beschädigt werden könnten.

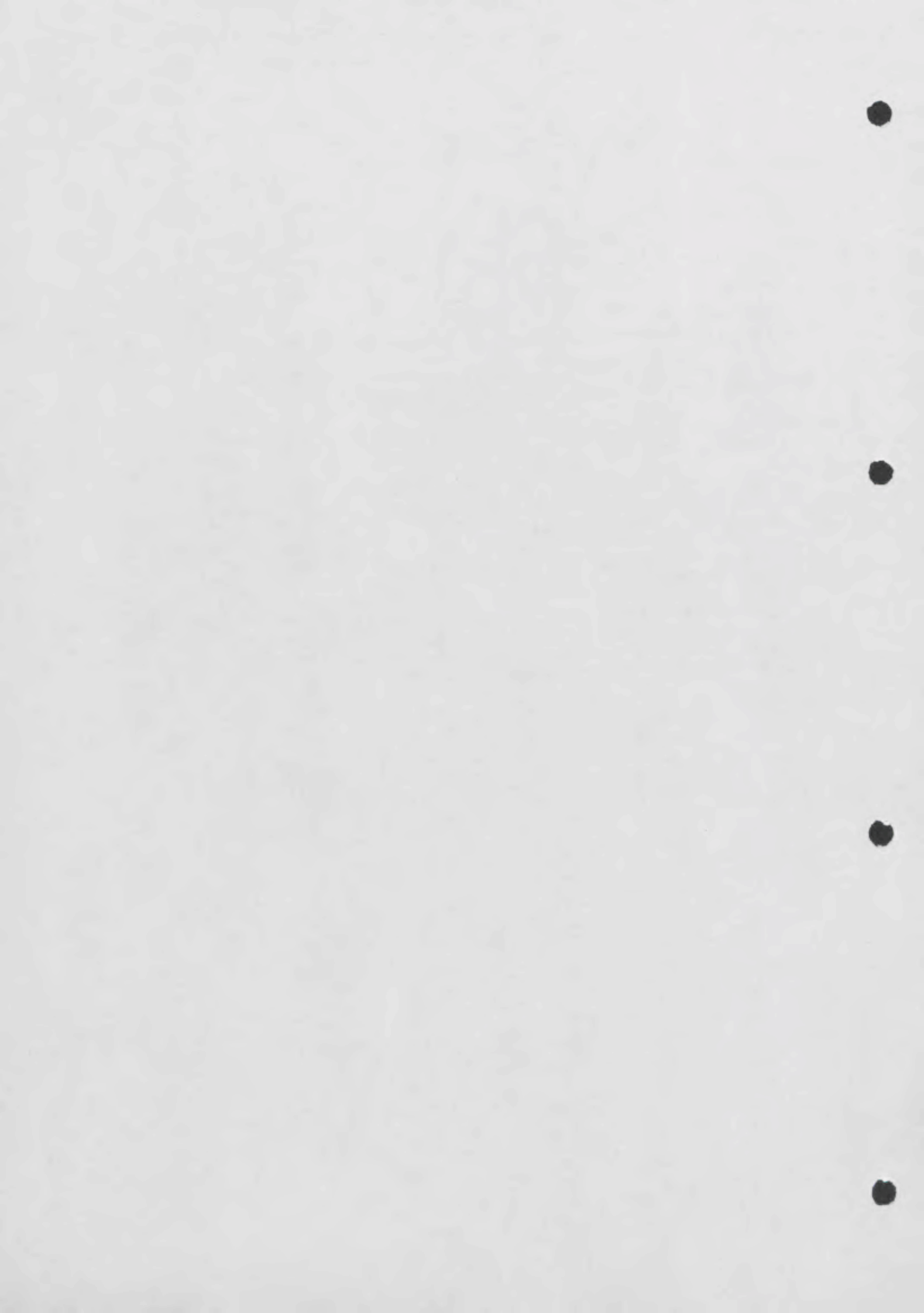

JUNGHANS MEGA EINFÜHRUNGS-SET

- Kern-Zielgruppe:** Juweliere, Fachhandel, Aktionspartner,
keine Spezial-Versender
- Zielsetzung:** Fortsetzung der JUNGHANS Mega Edition zur
Etablierung eines JUNGHANS-Sortiments bei
Top-Kunden.
Qualitative Distribution steigern.
Gleichzeitiger Verkauf von 6 Modellen und
damit massive Präsenz in den Geschäften.

Das Set besteht aus insgesamt 6 Uhren und wird wie folgt bestückt:

	LP	UP	
1 x 025/4100	790,--	427,--	Klassik
1 x 025/4101	890,--	481,--	Sport
1 x 025/4102	890,--	481,--	Technik
1 x 025/4103	990,--	535,--	Bicolor
1 x 025/4104	990,--	535,--	DAU
1 x 025/7105	990,--	535,--	Luxus

1 x Einführungs Display JUNGHANS MEGA
50 x Publikumsprospekte (JUNGHANS MEGA und
Funkuhren)
1 x Fensterkleber
1 x TZ-Andruck
1 x PR-Promotion-Pressemappe (Text/Bild)
1 x Mediaplan

- Auftragsannahme ab Inhorgenta, kein Messerabatt
- LP: 5.540,-- DM
- UP: 2.994,-- DM
- Paket-Nr.: 999/9961.00
- Liefertermin: Voraussichtlich ab Ende Juni
- Überweisungsaufträge des Großhandels
- Jeder Kunde mindestens 1 Paket vor
Einzelnachbestellungen.

- Hineinverkauf:**
- Set-Kunden werden bevorzugt beliefert,
Einzelauslieferung erfolgt mit Zeitversatz aus
produktionstechnischen Gründen.
 - Mailing
 - Argumentationskarten und Servicemanual

- Abverkauf:**
- TV
 - Funkuhrenprospekt

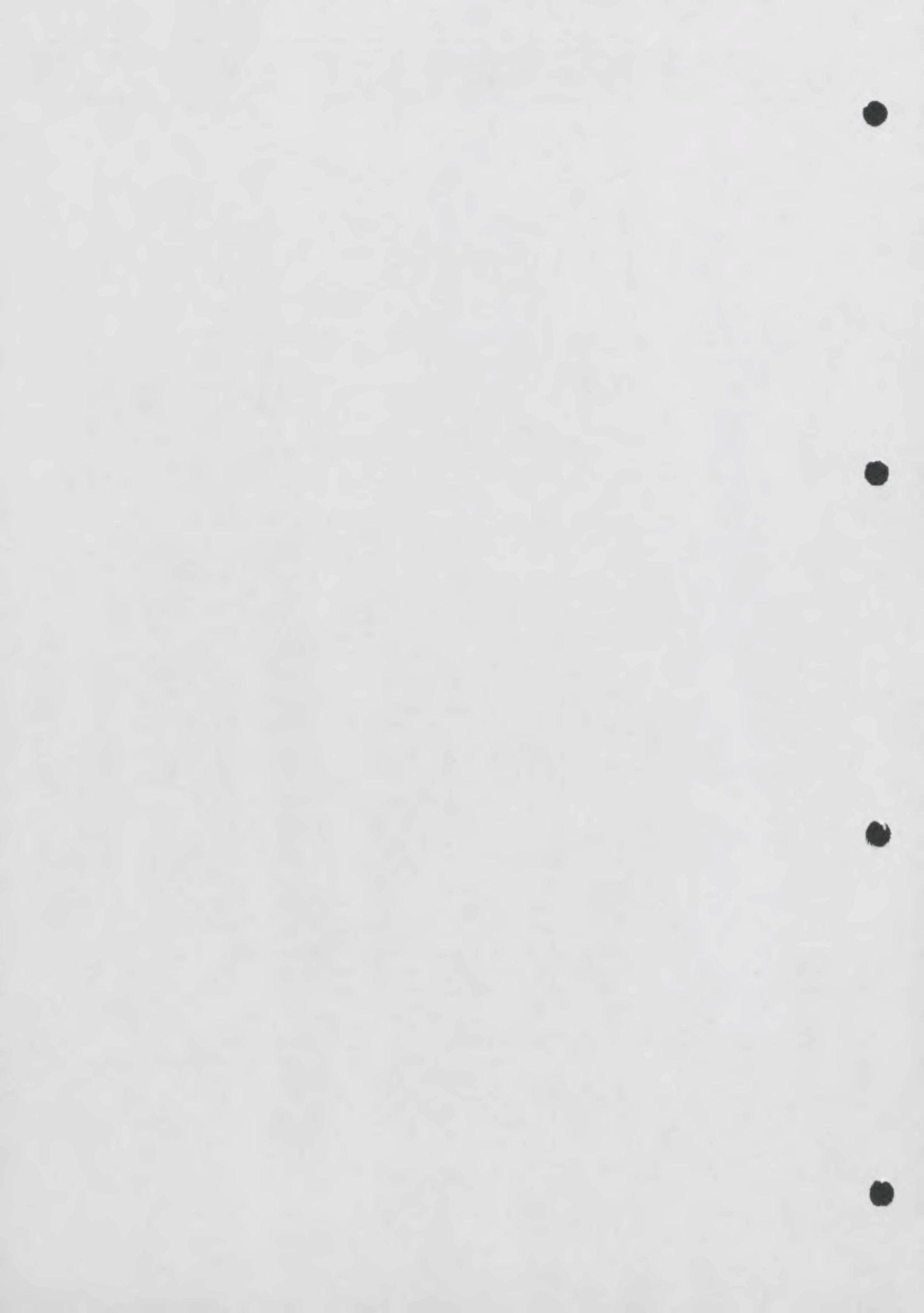

PRODUKTUMFELD - JUNGHANS MEGA

deutsche Version:

- *Würfel-box mit eigenständiger Gestaltung der Dreiecke*
- *Umkarton mit Pictogramm, fünf-sprachig*
- *Bedienungsanleitung mit Garantiehinweis, fünf-sprachig*
- *Produktbeisteller deutsch mit Features, incl.Funkpfeil*
- *Fadenetikett*
- *EAN-Etikett (incl. LP)*
- *fortlaufende Nummer passend zur Bodenstempelung der Uhr (Verschlüsselung)*

internationale Version:

- "
- englischsprachig*
- "
- "
- "
- viersprachig*
- entfällt*
- LP entfällt*
- "

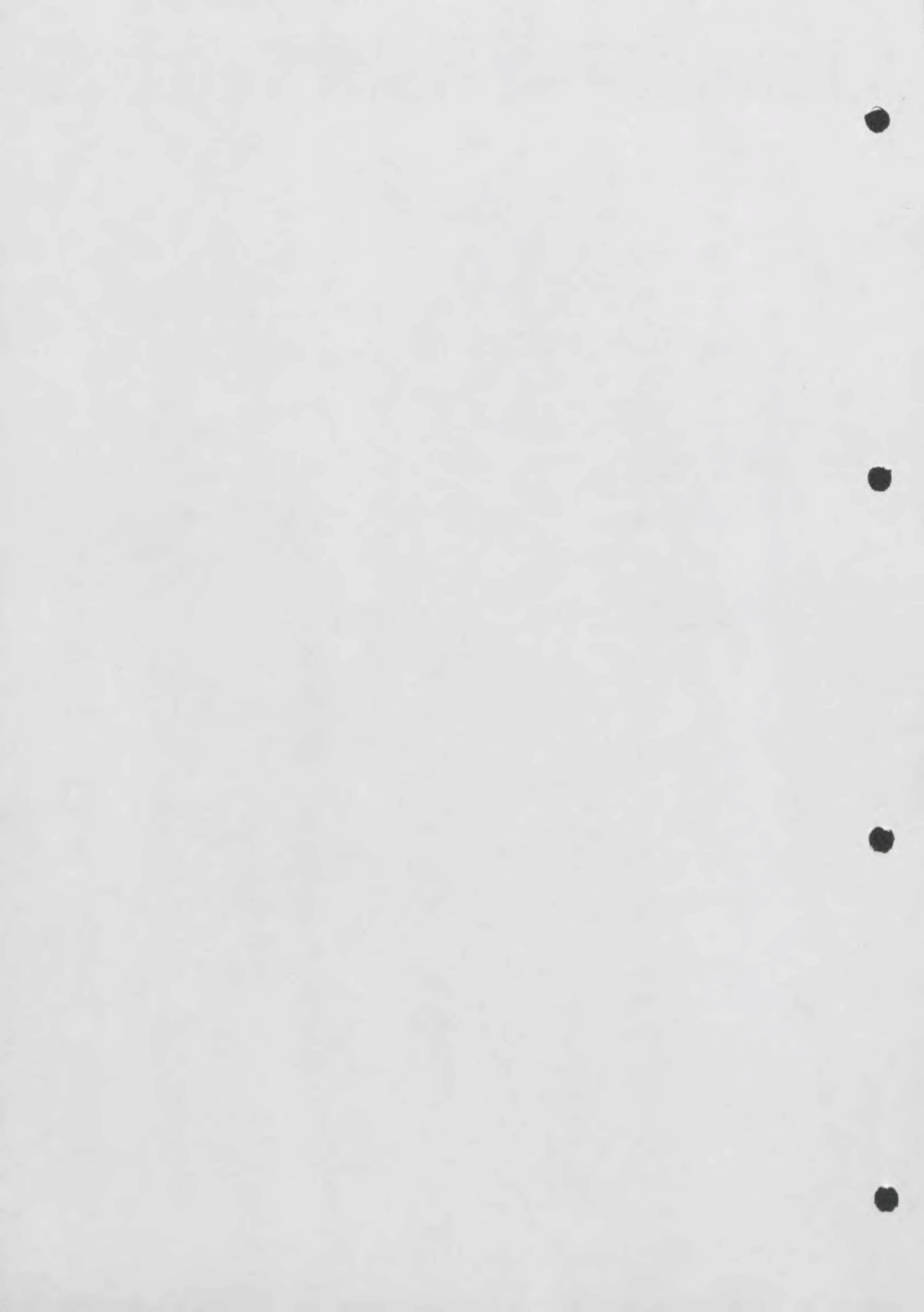

BANDWECHSEL

Das Band ist an der "12er-Seite" durch einen Steg, an der "6er-Seite" mit zwei Schrauben am Gehäuse befestigt.

Um einen Bandwechsel durchzuführen öffnen Sie bitte den Bandverschluß und legen die JUNGHANS MEGA 1 mit der Glasseite nach unten auf eine weiche Unterlage. Achten Sie bitte darauf, daß das Glas nicht zerkratzt wird.

Mit einem Schraubendreher lösen Sie die beiden Schrauben, mit welchen das Band an der "6er-Seite" am Gehäuse befestigt ist. Achten Sie bitte darauf, daß diese Bandhälfte nicht geknickt wird, da sich im Innern des Bandes die Empfangsantenne befindet. Nachdem die Schrauben gelöst sind, kann die Bandbefestigungsplatte zusammen mit dem Armband nach oben aus der Bandkammer entnommen werden, wobei die drei Kontaktstifte (welche die Kontaktierung von Werk zur Antenne herstellen) zum Vorschein kommen.

Bevor das neue Band wieder in umgekehrter Reihenfolge montiert wird, sollte bei Bedarf die beiden Bandkammern des Gehäuses gereinigt werden. Beim Einsetzen des neuen Bandes ist speziell auf die drei oben beschriebenen Kontaktstifte zu achten, damit diese nicht beschädigt werden um die spätere Kontaktverbindung zwischen Werk und Empfangsantenne wieder zu gewährleisten.

Anschließend muß der Senderrufdrücker > 3 Sekunden gedrückt werden. Nach erfolgreicher Synchronisation wird die aktuelle Uhrzeit auf dem Display angezeigt.

Sollte das Armband (bedingt durch eine defekte Antenne) ausgetauscht werden müssen, so muß generell die Batterie überprüft und eventuell gegen eine neue (Type Li CR 2025) ausgetauscht werden. Grund hierfür ist ein erhöhter Stromverbrauch, da der Empfänger täglich fünfmal aktiviert wird. Durch eine defekte Antenne erfolgt kein Zeitvergleich mit dem Sender.

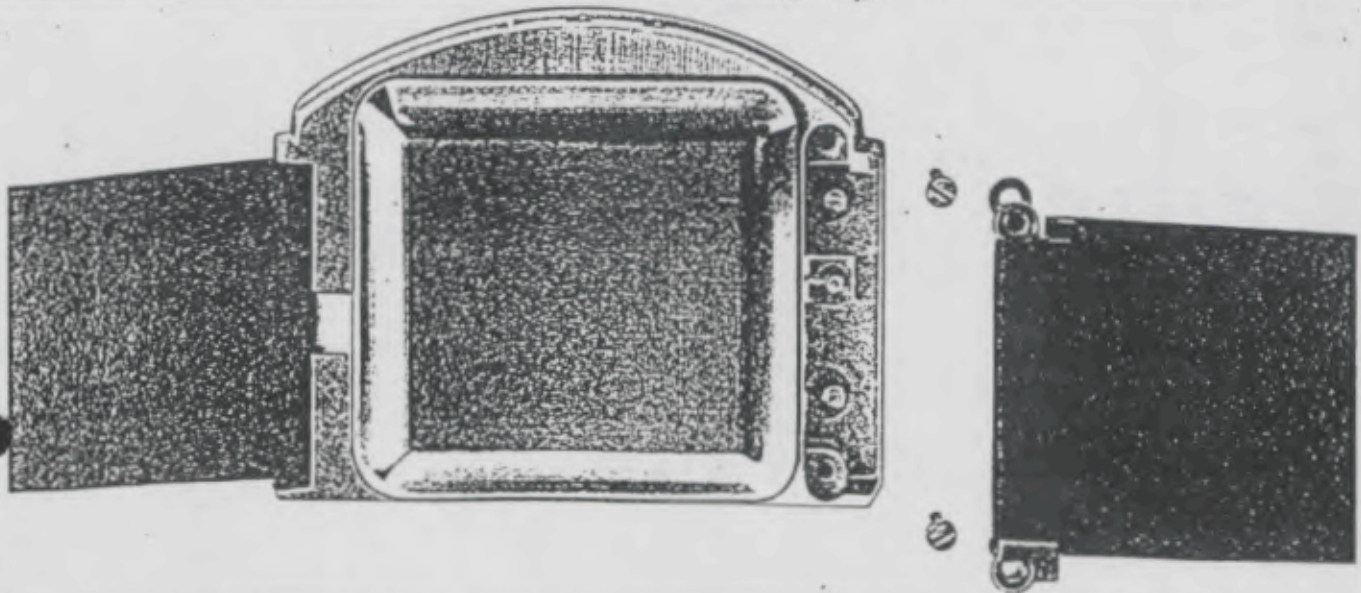

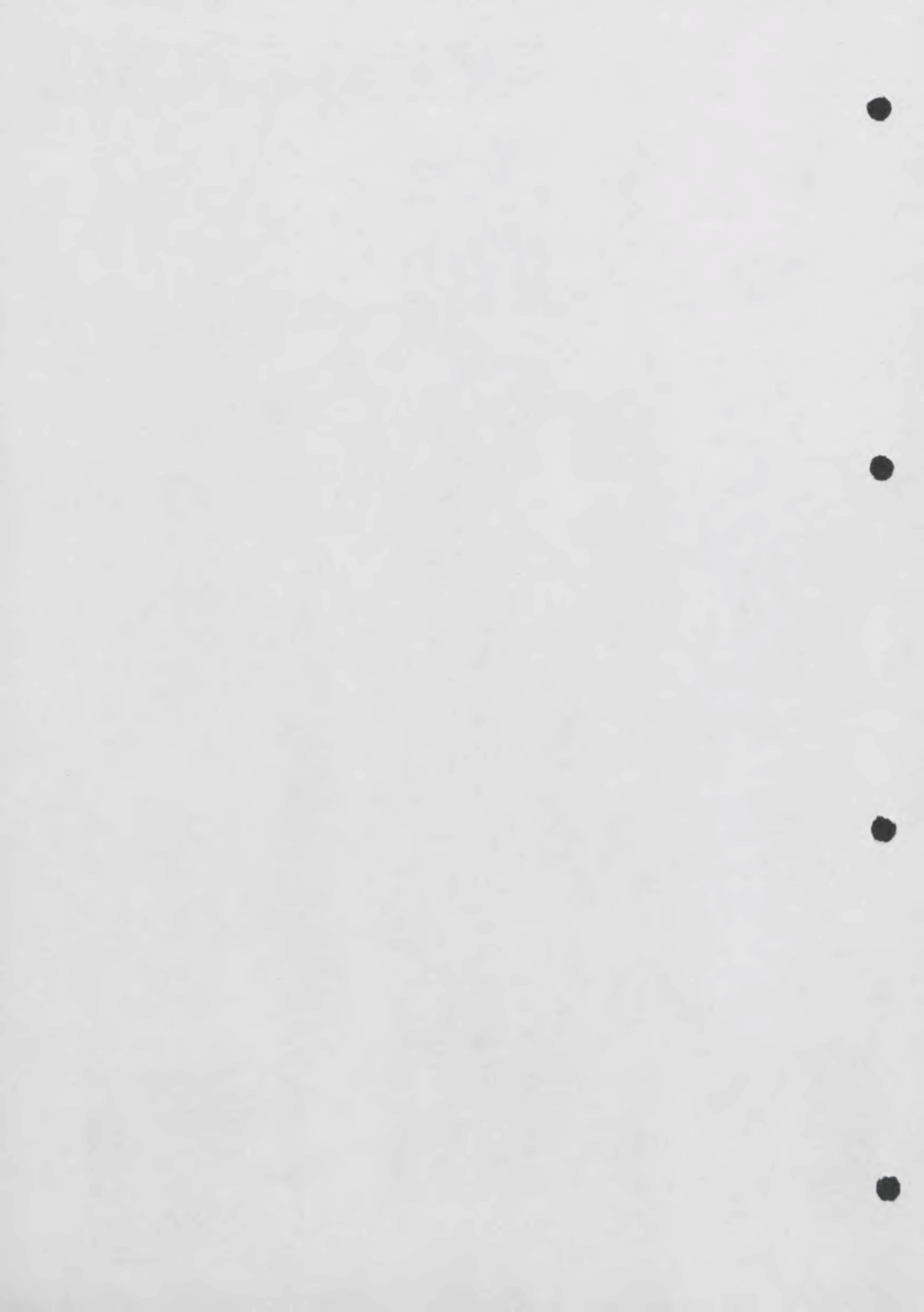

BATTERIEWECHSEL

Sollte das Batteriesymbol auf dem Anzeigedisplay der JUNGHANS MEGA 1 erscheinen ist dies ein Anzeichen dafür, daß die Batteriekapazität zu Ende geht. In diesem Falle sollte schnellstmöglich ein Batteriewechsel vorgenommen werden.

Der Batteriewechsel ist wie folgt durchzuführen:

- 1) Gehäuserückseite der Uhr reinigen
- 2) Gehäuseboden öffnen
- 3) Verbrauchte Batterie entnehmen
- 4) Neue Batterie einlegen (Typ Li CR 2025) +Symbol nach oben
- 5) Gehäuseboden schließen
- 6) Wasserdichtheitsprüfung durchführen
- 7) Uhr mit gestrecktem Band waagrecht ablegen
- 8) Senderrufdrücker > 3 Sekunden drücken
- 9) Nach erfolgreicher Synchronisation wird die aktuelle Uhrzeit auf dem Display angezeigt

Beim Öffnen und Schließen des Gehäuses ist besonders auf den Dichtungsring zu achten. Dieser sollte auf Unversehrtheit sowie auf Sauberkeit überprüft werden, um anschließend die Wasserdichtheit wieder zu gewährleisten.

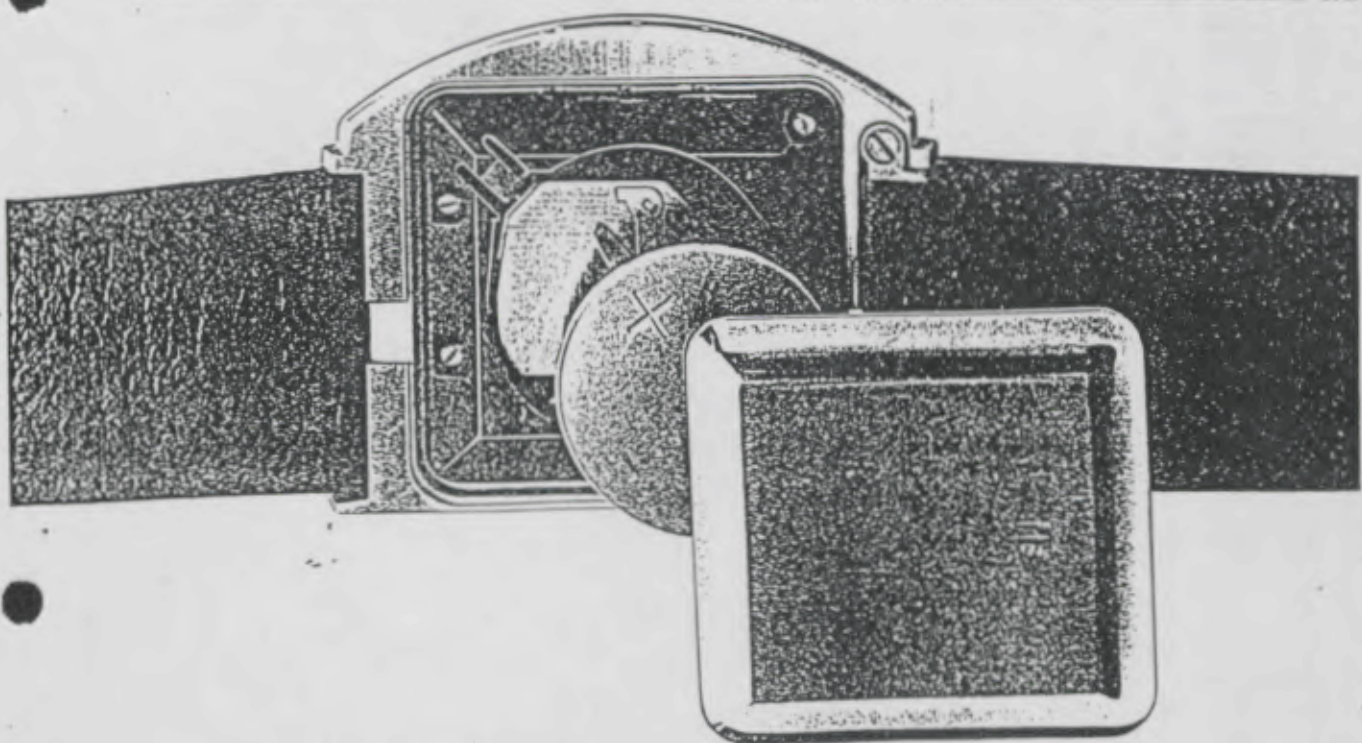

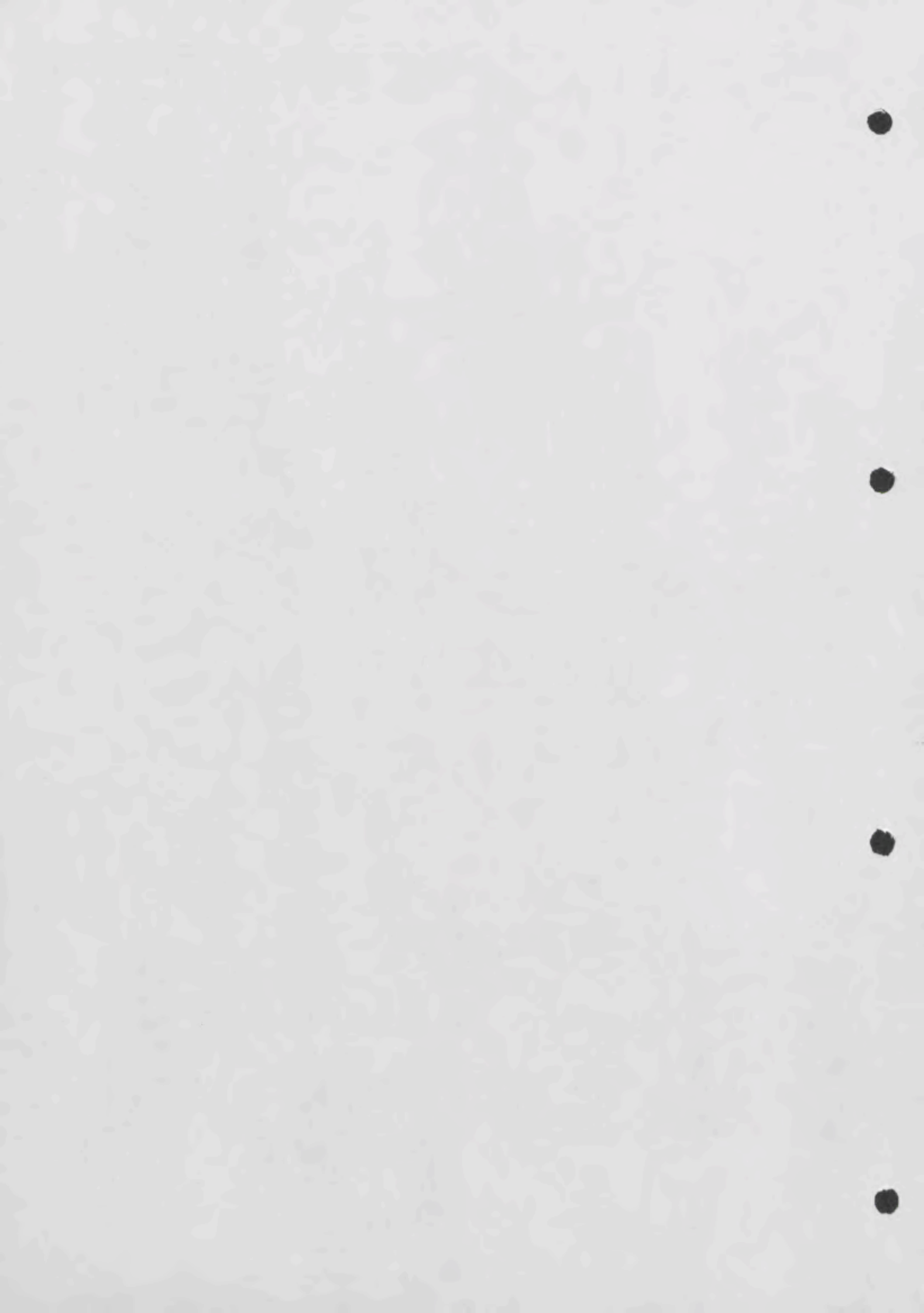

SLEEPMODE

Die JUNGHANS MEGA 1 ist mit einer extrem stromsparenden Schaltung ausgestattet. Dieser sogenannte Sleepmode wird durch gleichzeitiges drücken der Drücker T2 und T3 aktiviert. Dabei wird der Empfänger ausgeschaltet und auf dem Display erscheint ein großes "S".

Um den energiesparenden Mode wieder zu verlassen genügt es, einen der drei Drücker kurz zu betätigen.

GARANTIEANSPRUCH

Um Garantieleistungen für das Armband in Anspruch zu nehmen, ist dieses zur Überprüfung an das Junghans-Service-Center einzusenden.

Generell sollten alle Reparatur- oder Wartungsarbeiten die in dieser Anleitung nicht enthalten sind nur durch das

Junghans-Service-Center
Postfach 308
7230 Schramberg

ausgeführt werden um einen Garantieanspruch zu gewährleisten.

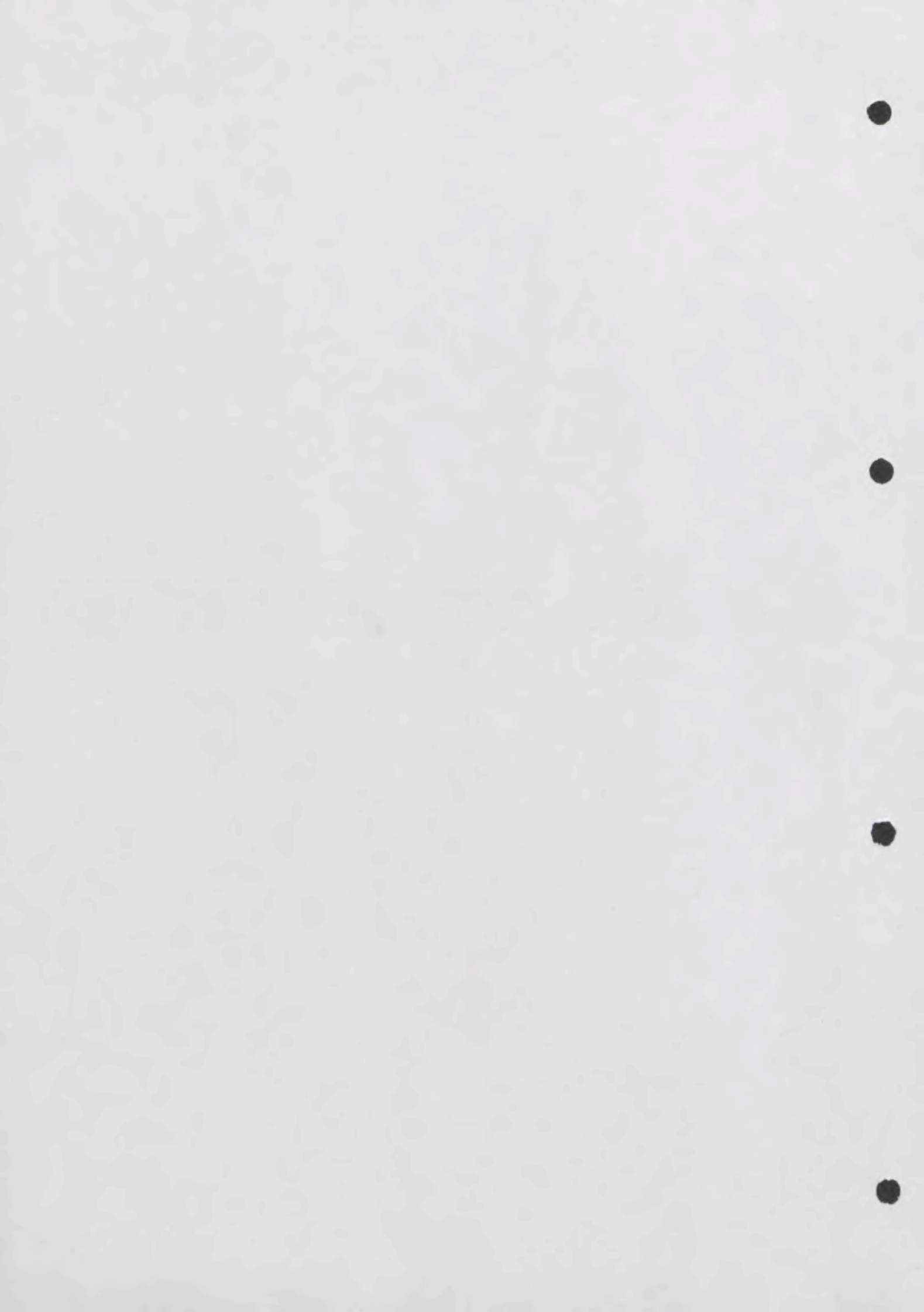

Tips und Tricks

Zeigerwechsel

Zunächst werden die Zeiger in Startposition gebracht. Dies geschieht durch Einlegen der Batterie mit anschließendem Druck auf die Reset-Taste. Sobald die Startposition erreicht ist, wird die Spannungsversorgung unterbrochen (herausnehmen der Batterie). Anschließend werden die Zeiger abgehoben und durch die neuen Zeiger ersetzt. Zur Kontrolle des richtigen Sitzes der Zeiger wird die Batterie erneut eingelegt und die Reset-Taste gedrückt. Beim Erreichen der Zeiterstartposition (12.00 Uhr) wird die Spannungsversorgung unterbrochen und die Zuordnung der Zeiger zur Minute-rie des Zifferblattes überprüft. Bei eventuellen Abweichungen wird dieser Vorgang wiederholt.

Glaswechsel

Ein handelsüblich erhältlicher Saughaken wird auf die Glasmitte aufgedrückt. Durch senkrecht Ziehen an diesem aufgesetzten Haken löst sich das Glas ohne die Rastnasen zu beschädigen.

Gehäuse öffnen

Durch ein keilförmiges Hilfsmittel, das vorsichtig zwischen die beiden Gehäuseteile seitlich eingeschoben wird kann das vordere Gehäuseteil von der hinteren Gehäuseschale getrennt werden. Dieser Vorgang muß sorgfältig erfolgen, damit die Rastnasen nicht brechen.

Eingriff ins Werk

Ein Eingriff ins Werk sollte nicht vorgenommen werden, da die Werke bei der Montage mit elektronischen Meßgeräten justiert wurden. Durch einen Eingriff in das Werk kann die Position der Zahnräder zueinander verändert werden und somit ist der Strahlengang gemäß Bild 6 nicht mehr sichergestellt. Sollte dies einmal notwendig werden, so wenden Sie sich bitte an den Junghans Kundendienst.

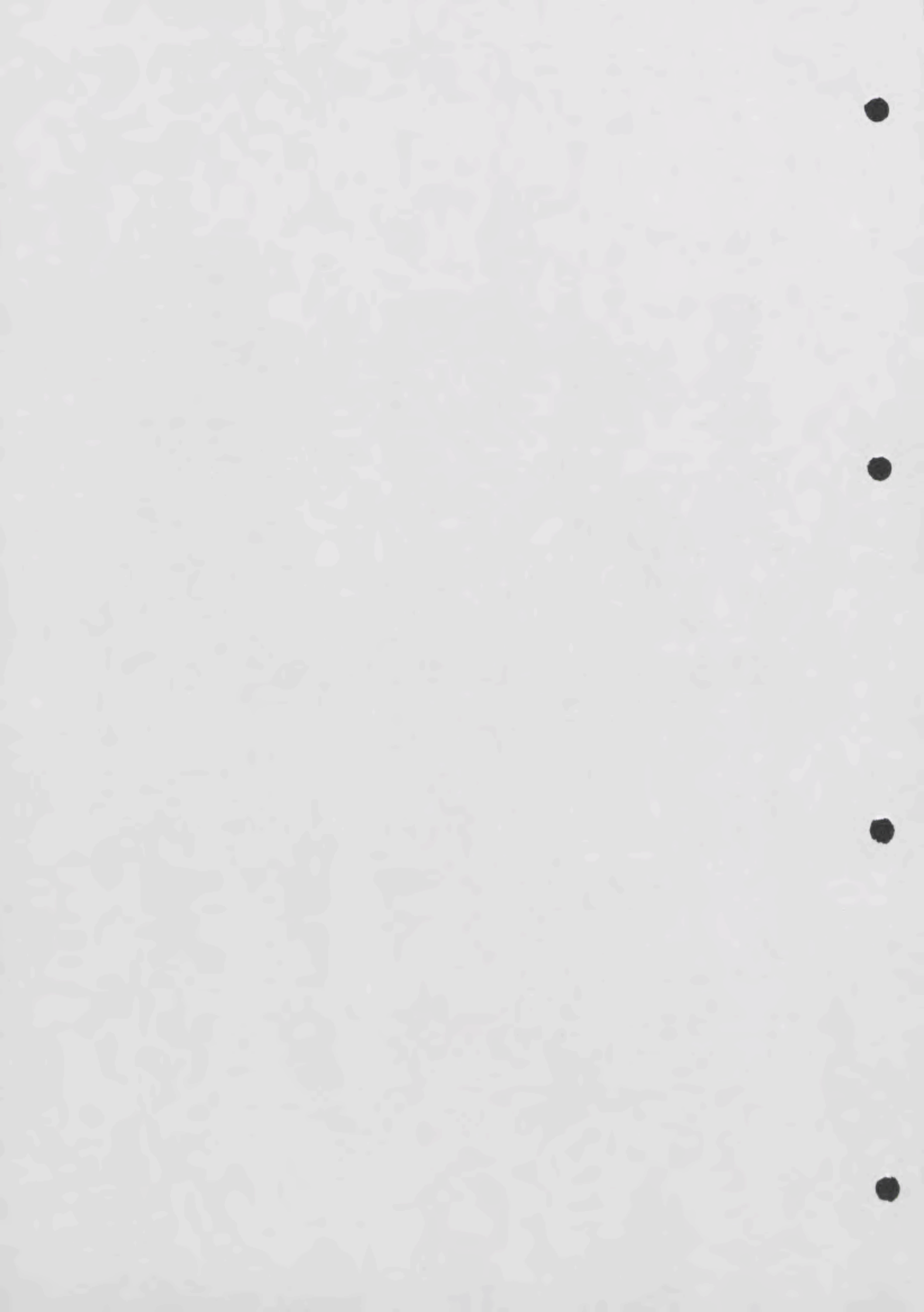

JUNGHANS - SORTIMENTS-DARSTELLUNG KLEINUHREN

Mit dem technisch führenden Produkt "SOLARUHR" wurde man mit dem "blauen Engel" (umweltfreundlich) ausgezeichnet.

Die JUNGHANS SOLAR 1 läuft ohne Batterie, hat 100 Stunden Gangreserve bei Dunkelheit und ist wasserdicht.

Die Preise für Solaruhren liegen zwischen DM 149,- und DM 349,-



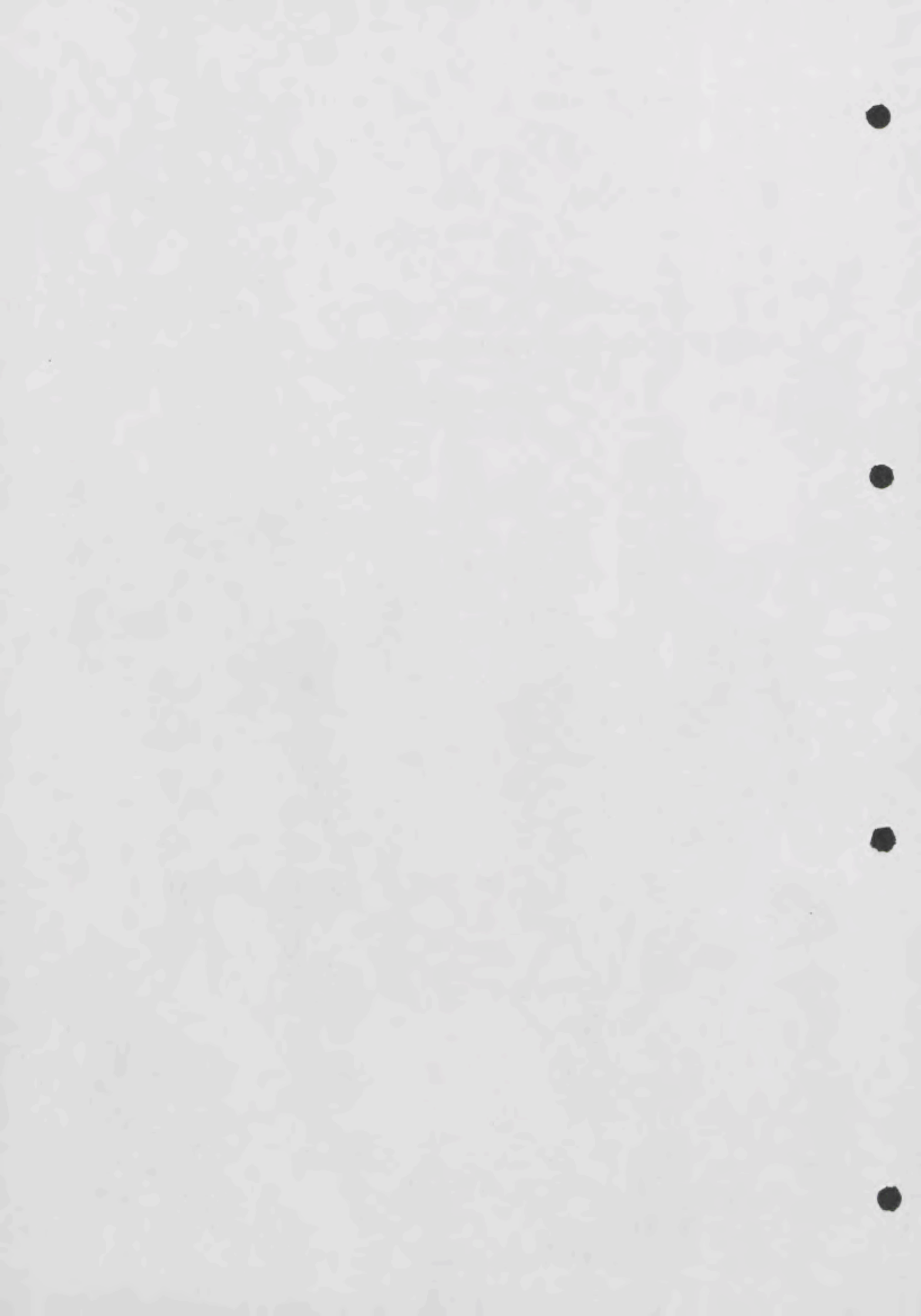

JUNGHANS SOLAR - Armbanduhren

Produktvorteile:

- **keine Batterie**
- **umweltfreundlich weil ohne Batterie**
- **Mineralglas**
- **Leuchtzeichen, -zeiger**
- **Datum - Schnellkorrektur**
- **wasserdicht 30 / 50 m**
- **Gangreserve ca. 100 Stunden**
- **Preis ab DM 99,--**







Vegetabile SOLAR 1 – mit Naturstoffen

- Mit Lederbändern **ohne** chemische **Weichmacher**:
– das beweist das anfangs steife Leder.
- **ohne Batterie** – sie kommen mit Tageslicht aus.
- **nickelfreies** Gehäuse und Boden.
- auch Kronen und Schließen enthalten kein Nickel.
- die vegetabilen Armbänder sind aus **rein pflanzlich gegerbtem** Leder und mit Naturstoffen gefärbt.
- pH-neutral.
- sie erfüllen die vorgeschriebenen Kriterien (wie z.B. für Schweißbänder von Schutzhelmen).

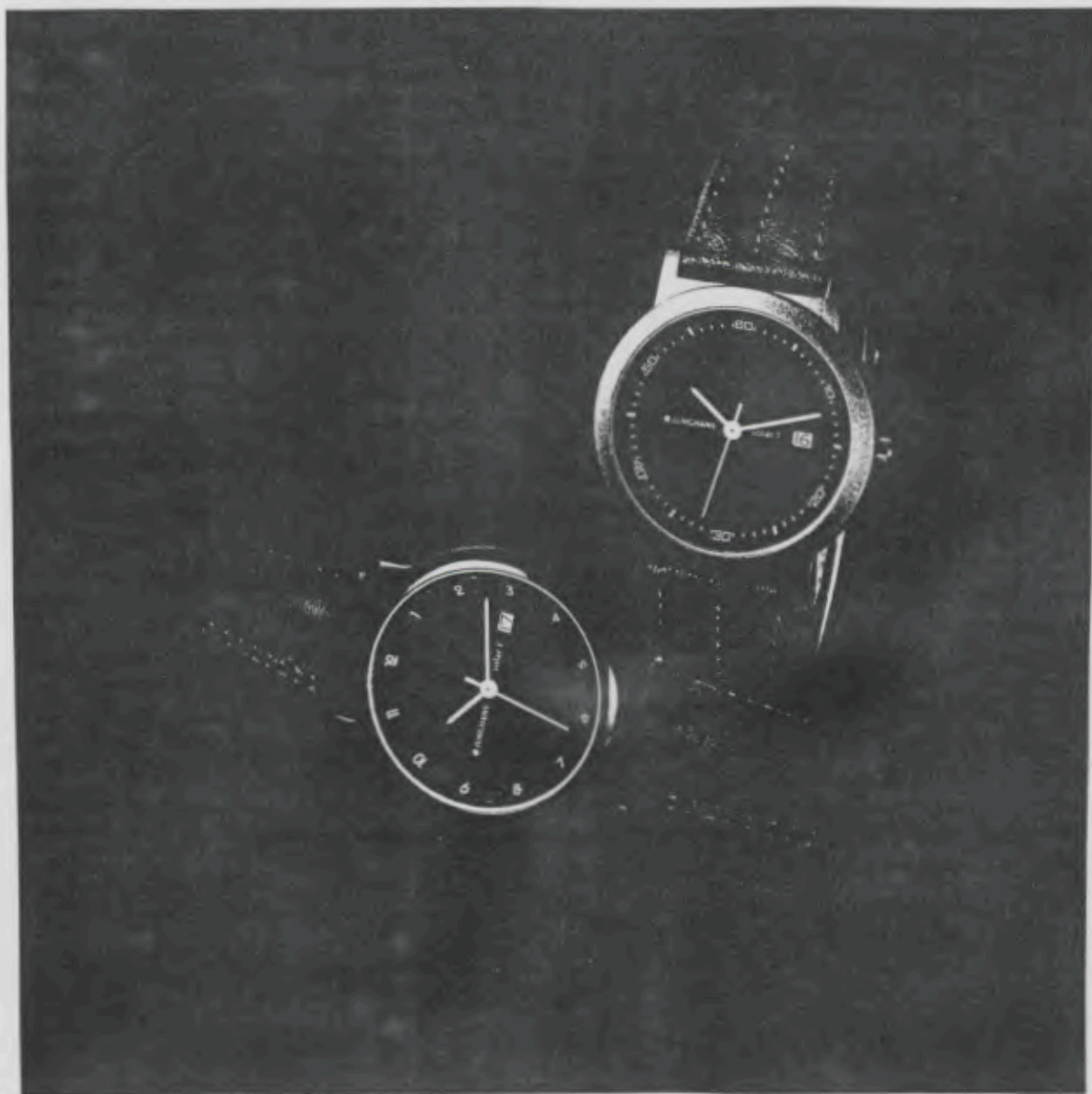

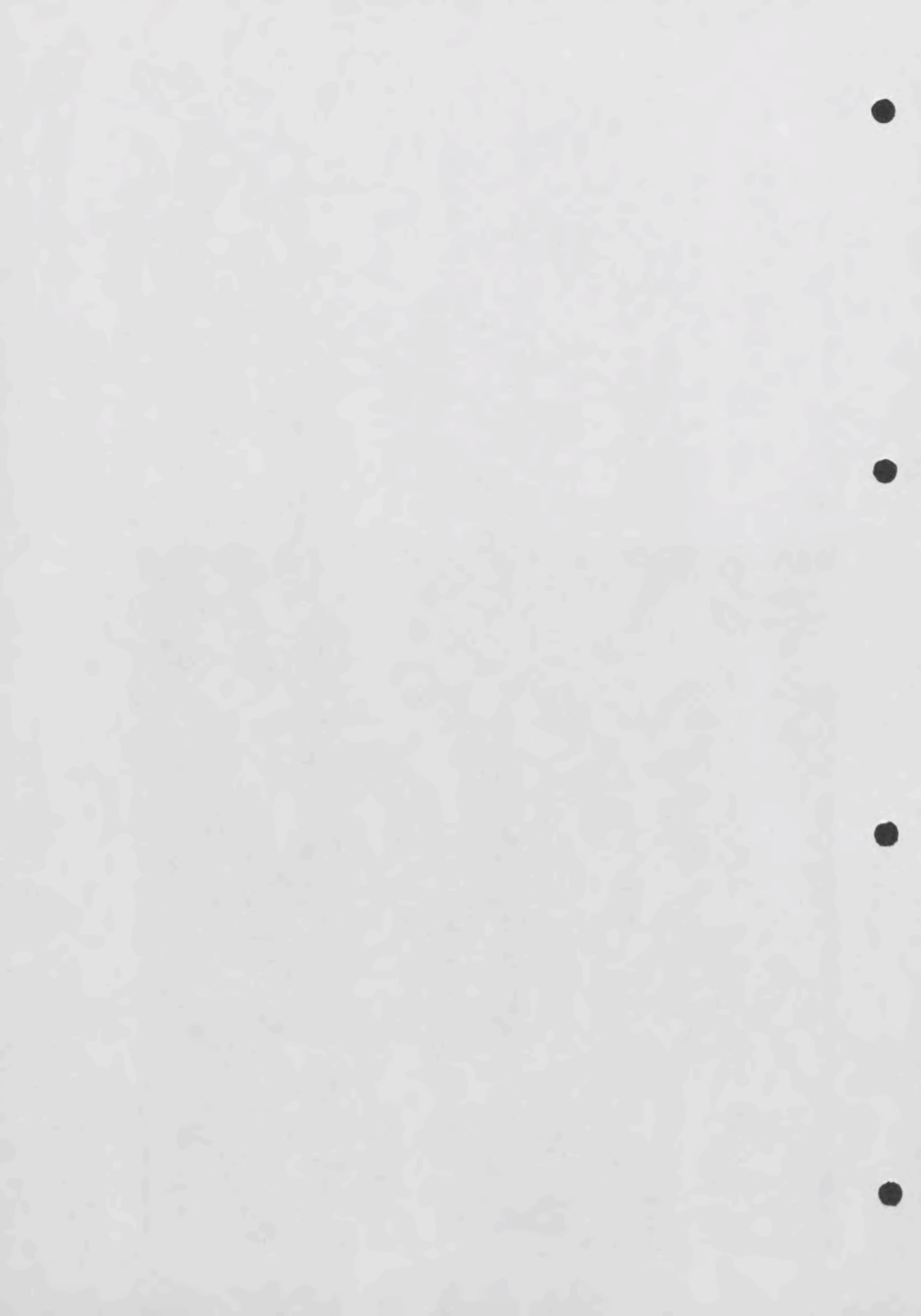

SENSOR CONTROL

Kompetenz der Marke

Ein weiteres innovatives Leadprodukt.

Stellen Sie sich vor, es ist 03.00 Uhr nachts und Sie wollen wissen wie spät es ist. Ein Wink und für ca. 3 sec. geht die Flutlichtzifferblatt-Beleuchtung an. Und das vollkommen unabhängig von der Weckfunktion.

Das kann nur der JUNGHANS SENSOR CONTROL.

Daß Sie mit einer Handbewegung auch die aktive Weckwiederholung einschalten können, versteht sich von selbst.

Dies ist die bequemste Art sich wecken zu lassen!

Und wie funktioniert's?

Der Sensor arbeitet wie ein Bewegungsdetektor. Er reagiert auf sich ändernde Wärmestrahlung im Empfangsbereich bis 30 - 50 cm über der Uhr.

Weitere Pluspunkte:

- optimale Anbringung des Sensors in der Gehäuseoberseite, dadurch kein ungewolltes Betätigen der Funktionen.
- auf konstante oder sich langsam ändernde Wärmeverhältnisse (Heizung oder Klimaanlage) reagiert der Sensor nicht.
- sehr schnelle Änderungen, wie z.B. Einschalten von Licht etc., führen zu keiner Reaktion.

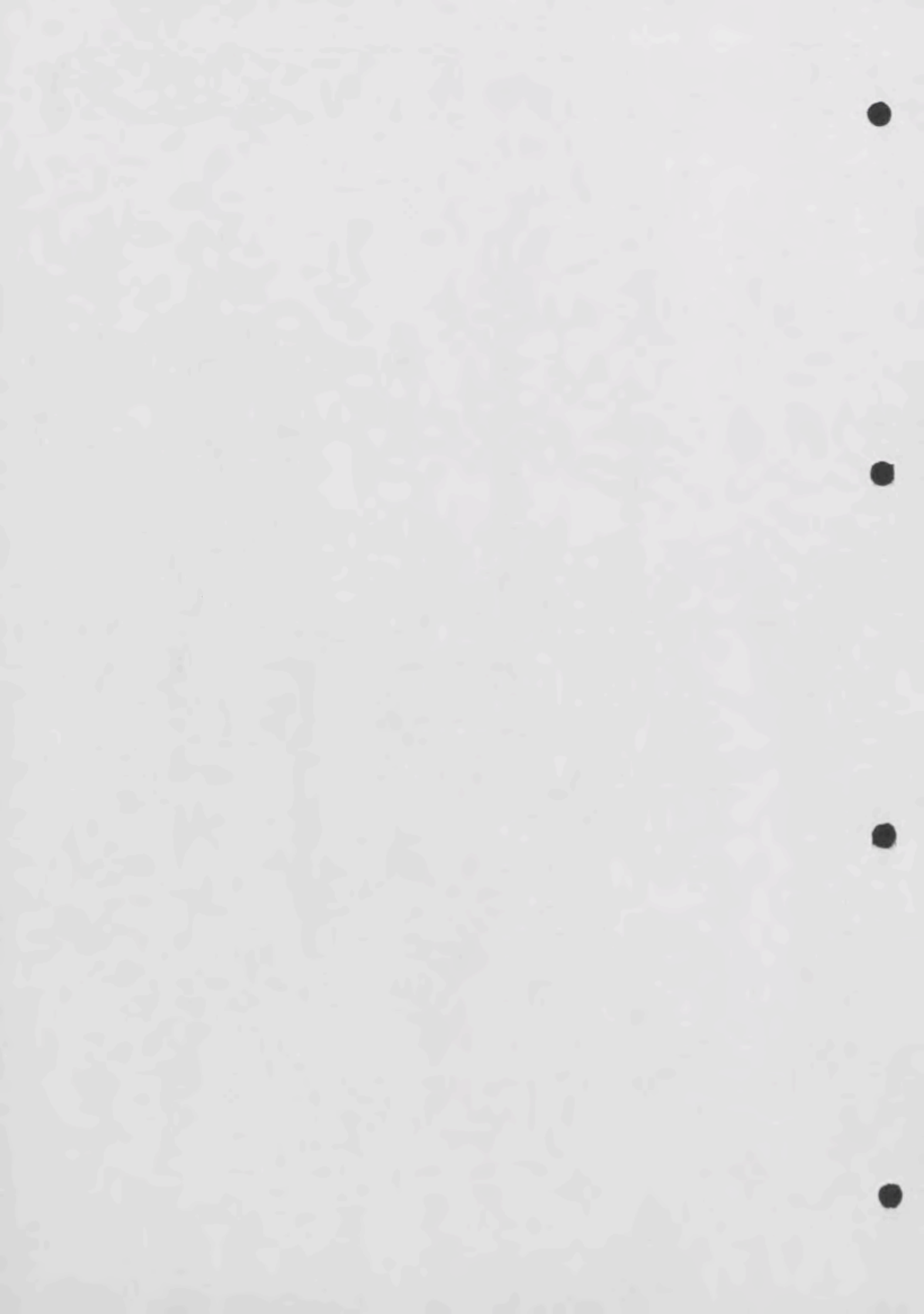

11 Argumente die dafür sprechen:

- Benetton ist eine Markenuhr, die international, in nahezu jedem Land der Welt, getragen wird.
- Durch den globalen Werbeauftritt unter dem Slogan 'United Colors of Benetton' sind Benetton-Uhren stark vorverkauft.
- Benetton-Uhren spiegeln durch abgestimmte Farben von Gehäuse und Zifferblatt den aktuellen Modetrend wieder.
- Benetton-Uhren sind durch klare Formen und durch das unkonventionelle Bulova-Design unverkennbar.
- Sie sprechen unterschiedliche Altersgruppen an. Benetton Uhren werden von den Jungen und den Jung gebliebenen getragen.
- Benetton-Uhren verkörpern einen gewissen Lifestyle, es sind Uhren, mit denen sich der Käufer identifizieren kann.
- Durch die Vielzahl der Modelle findet man für jede Gelegenheit die passende Uhr. Für den Sport, für die Freizeit, für den Tag, für den Abend.
- Benetton-Uhren sind das modische Accessoire, das einfach zum 'outfit' dazugehört. Nebenbei zeigen sie auch noch die Zeit an.
- Benetton-Uhren sind angenehm zu tragen und zeichnen sich durch ausgezeichnete Qualität aus.
- Sie werden ständig aktualisiert.
- Sie sind in einer interessanten Preislage angesiedelt.

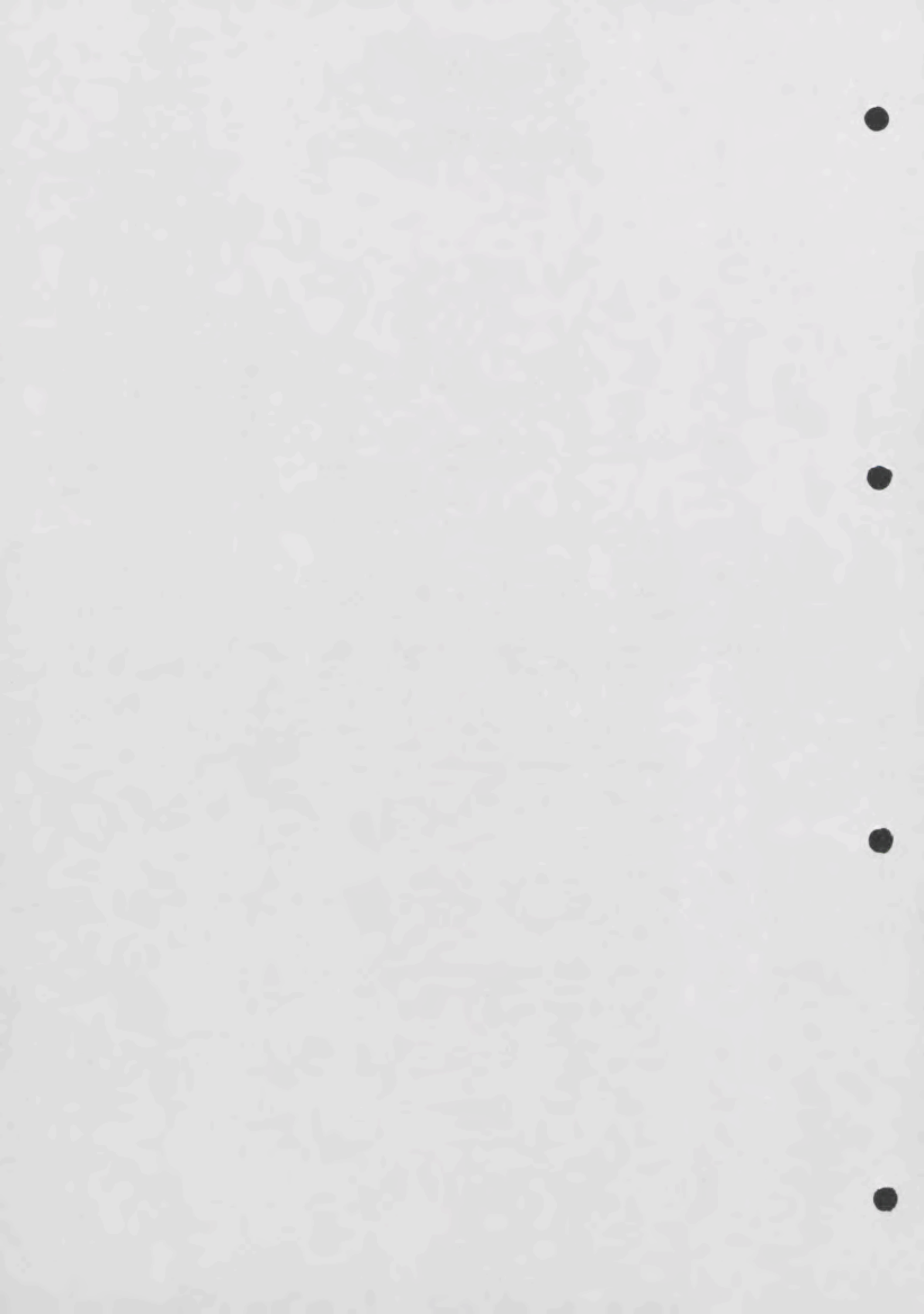

UNITED COLORS
OF BENETTON.

BY BULOVA

B E N E T T O N - A N G E B O T 91

115 TOPMODISCHE UHREN

UNTERTEILT IN 18 MODELLINIEN

X	LUXURY WORLD	5	99,-
X	MECHANICS	6	99,-
X	KLEINE SEKUNDE	4	99,-
X	WORLD	6	79,-
X	FANCY STRAPS	5	79,-
X	COLOR NUMERALS	5	79,-
X	FLORAL HEART	4	79,-
X	FOUR WINDS	3	99,-
X	SLOGAN	2	79,-
X	COLORS	3	79,-
X	UNITED COLORS OF BENETTON	12	79,-
X	FLORAL NUMERALS	5	79,-
X	UNITED FLOWERS	5	79,-
X	FORMULA I	3	299,-
		3	149,-
X	012	14	59,-
X	012/KIDS	12	59,-
X	SISLEY	6	199,-
X	MORNING OF THE WORLD (BENETTON-WECKER)	12	29,90

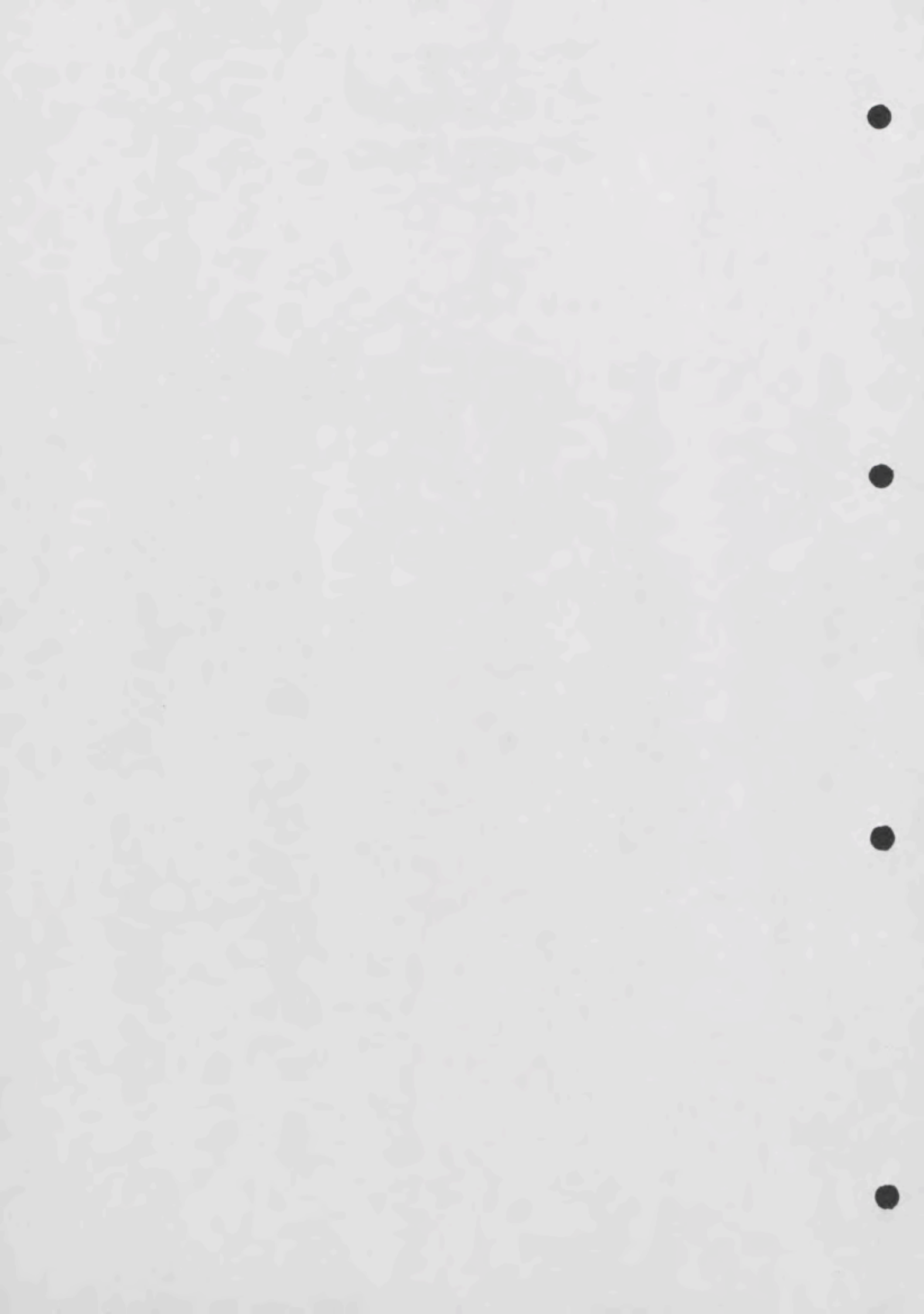

BENETTON ARMBANDUHREN

PRODUKTVORTEILE

- * *Gehäuse aus Metall (Ms oder Al) | Edelstahlboden*
- * *Mineralglas*
- * *Bänder in echt Leder, Kunststoff oder Tessuflex*
- * *Drei verschiedene Gehäusegrößen*
- * *wasserdicht*
- * *1 Jahr internationale Garantie*
- * *Packung mit Zusatznutzen*
- * *reparatur- und servicefreundlich*
- * *Angebot eines Reparatur- und Bändersets*
- * *International hohe Markenbekanntheit*
- * *In Farbe und Design immer hochaktuell und modisch*
- * *Bestandteil eines Vollsortimentes (Wecker/GU)*

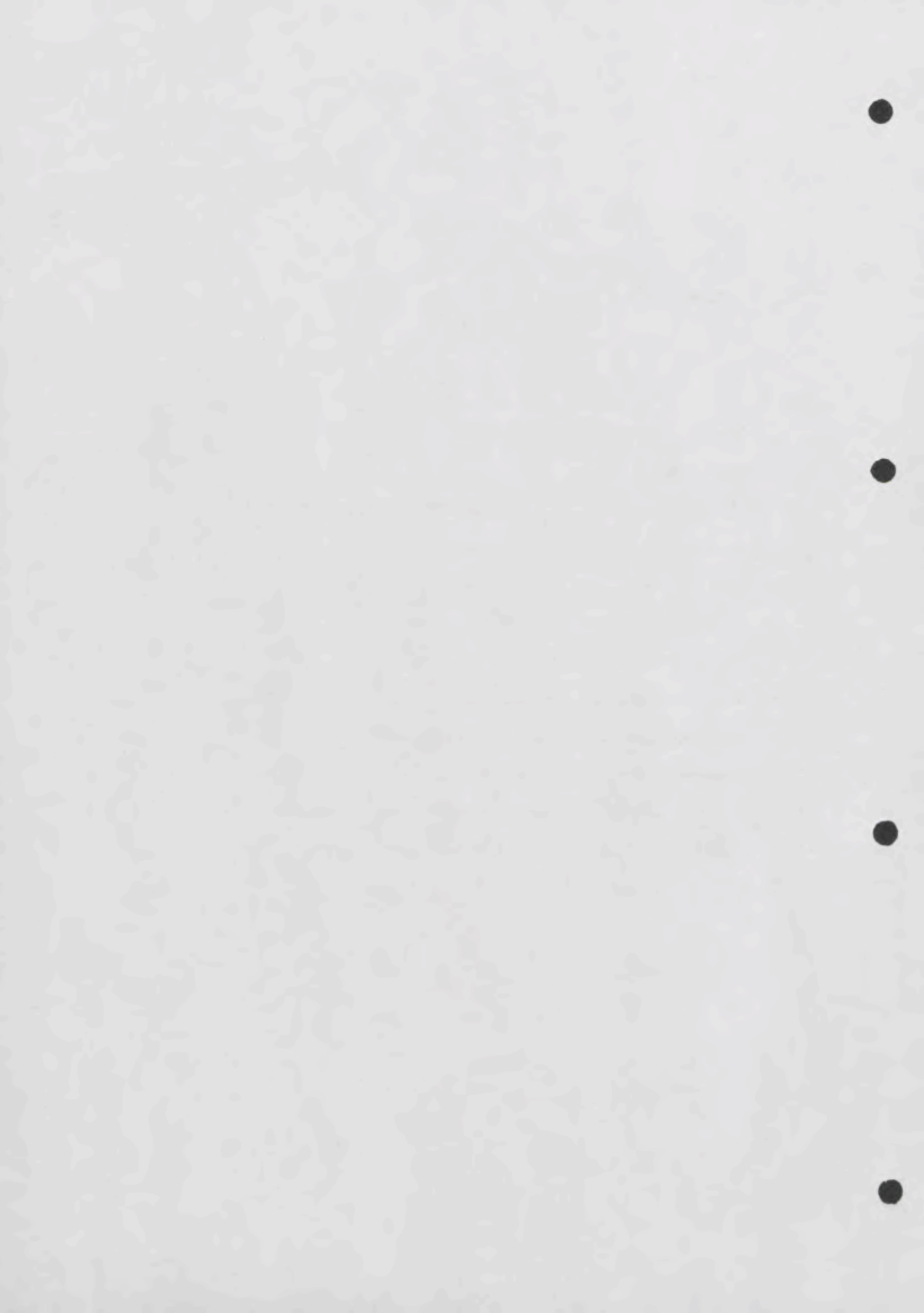

**UNITED COLORS
OF BENETTON.**

BY BULOVA

TOP NEWS

EINFÜHRUNG COLLECTION SPRING/SUMMER '91

Bei Abnahme von 47 Modellen erhalten Ihre Kunden kostenlos ein attraktives

DISPLAY

- Material: Acryl
- Gestaltung:
- 2 Röhren in unterschiedlicher Größe zum Präsentieren von Uhren
 - Granulat
 - 1 A4 Acrylrahmen mit Photo
 - 1 Etalage für 6 Benetton-Armbanduhren, bedruckt mit Benetton Logo
- Dazu passend:
- 1 Satz Preisaufsteller
 - 3 Uhrenspangen

Dieses hochwertige Display ist verkaufsfördernd in Schaufenster und Vitrine. Somit kann eine optimale Präsentation der Benetton by Bulova Uhrenkollektion erzielt werden.

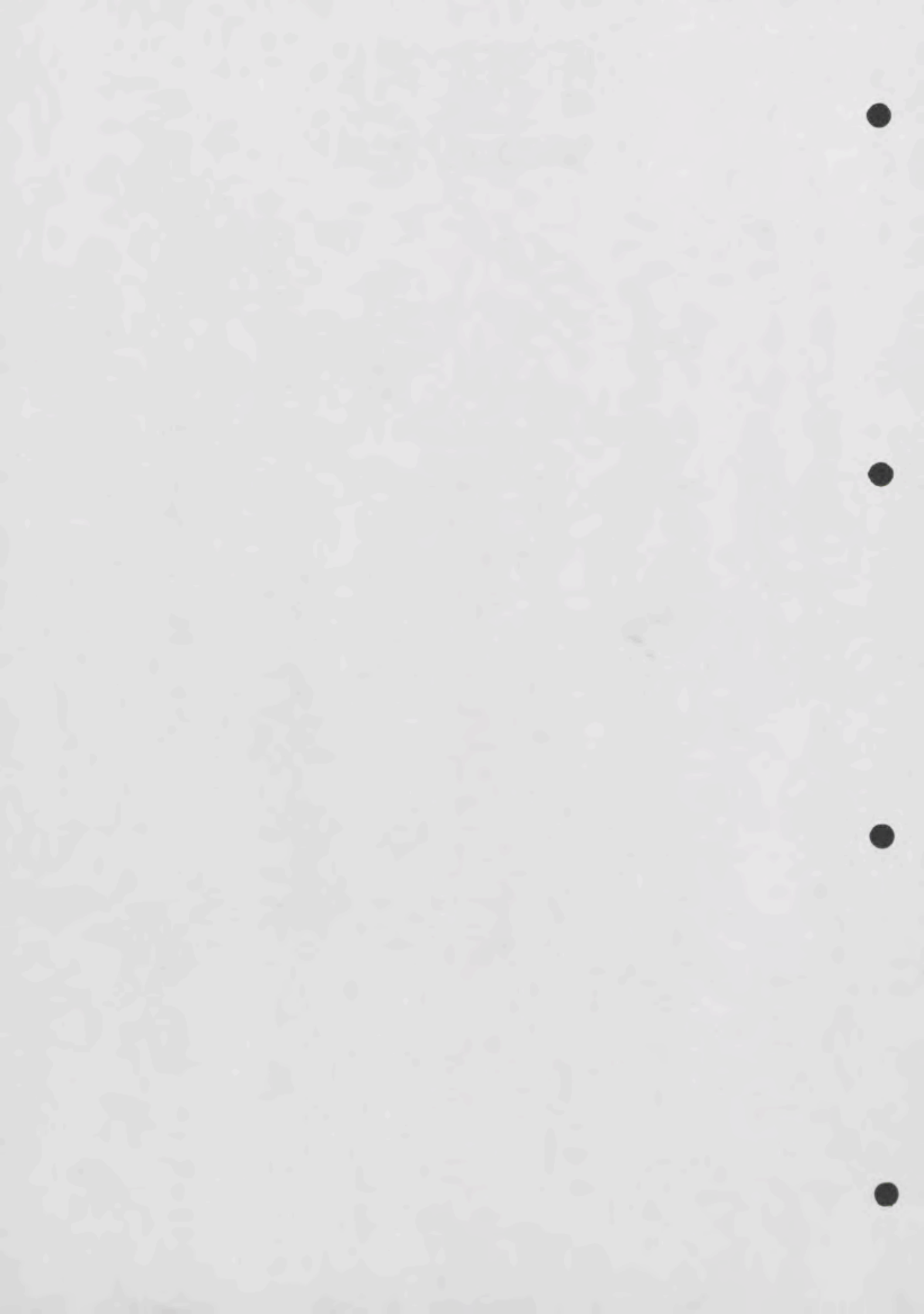

EUROCHRON

EIN UNTERNEHMEN DER JUNGHANS UHREN GMBH

- *Firmengründung am 01.01.91 in Seebach bei Eisenach gemeinsam mit RUHLA-Werke*
- *Mehrheitsbeteiligung der Firma JUNGHANS*
- *vorwiegend JUNGHANS - KNOW - HOW*
- **SORTIMENT:**
 - *Kurzzeitwecker*
 - *mechanischer Wecker*
 - *Quarzwecker*
 - *Funk-Tischuhr*
 - *Werke*

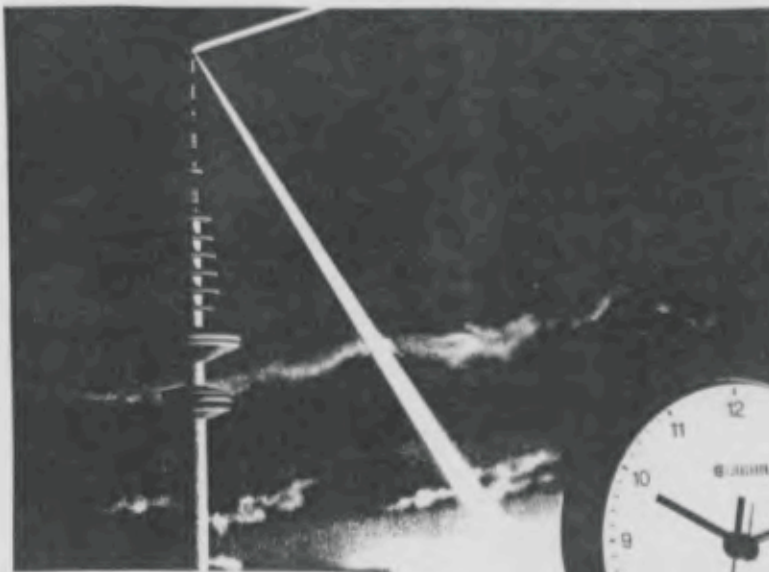

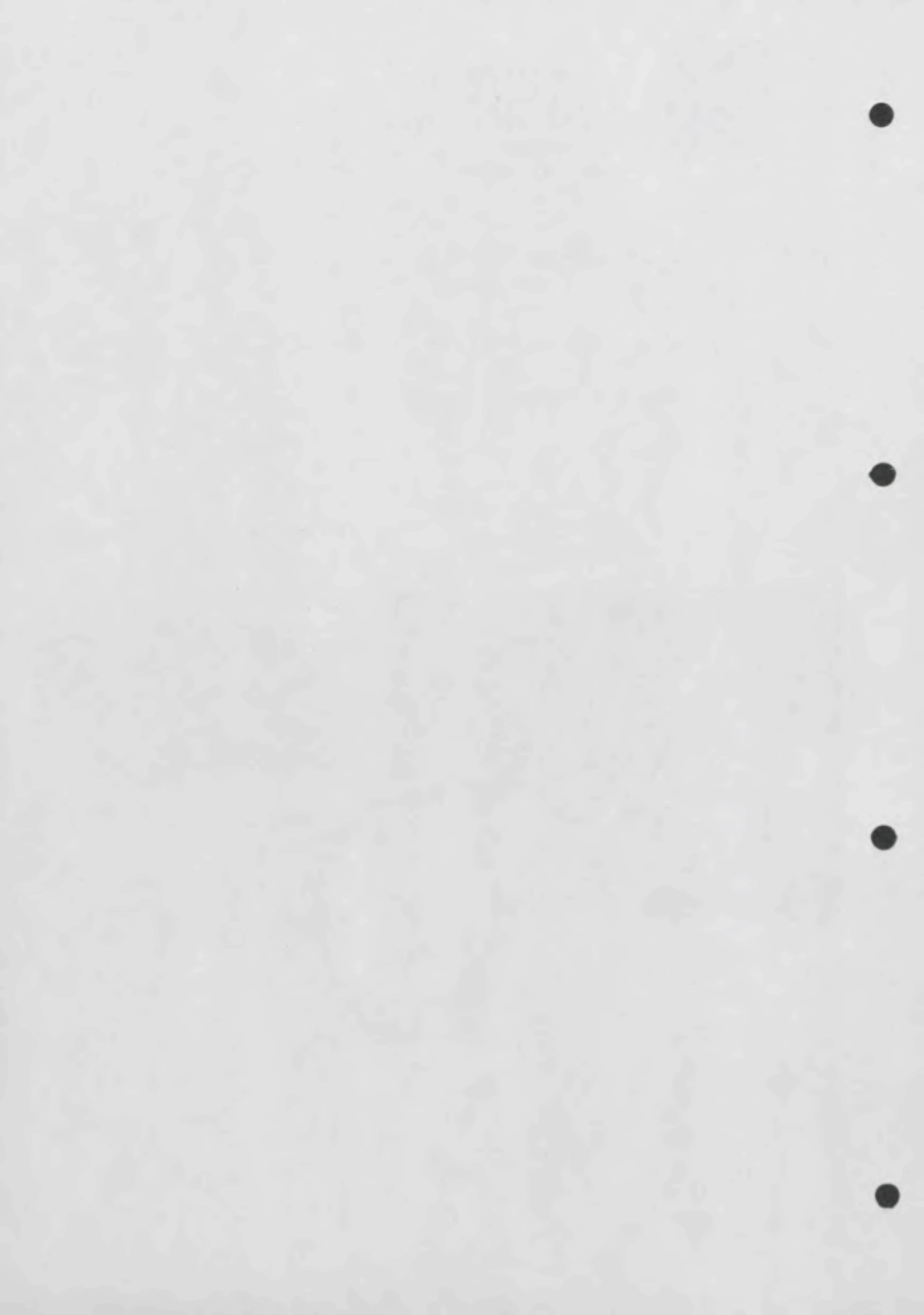

JUNGHANS MEGA FUNKUHREN: DIE GENAUESTEN UHREN DER WELT

EINLEITUNG: JUNGHANS FUNKUHREN

Sie gehen absolut genau und stellen sich automatisch richtig ein.

Sie brauchen eine JUNGHANS MEGA FUNKUHR nie mehr zu stellen. Vollautomatisch stellt sie sich auf das per Funk übertragene Zeitnormal der genauesten Uhr der Welt, der Cäsium-Zeitbasis der Physikalisch-Technischen Bundesanstalt in Braunschweig, ein. So präzise, daß erst in einer Million Jahren eine Gangabweichung von einer Sekunde zu erwarten ist.

JUNGHANS MEGA FUNKUHREN stellen sich auch vollautomatisch um. Von Sommer- auf Winterzeit. Und natürlich umgekehrt.

TECHNIK

Eine Funkuhr empfängt von einem Zeitzeichensender codierte Signale und verwendet diese für die eigene Zeitanzeige.

Der Zeitzeichensender DCF - 77 und der Prinzipaufbau einer Funkuhr

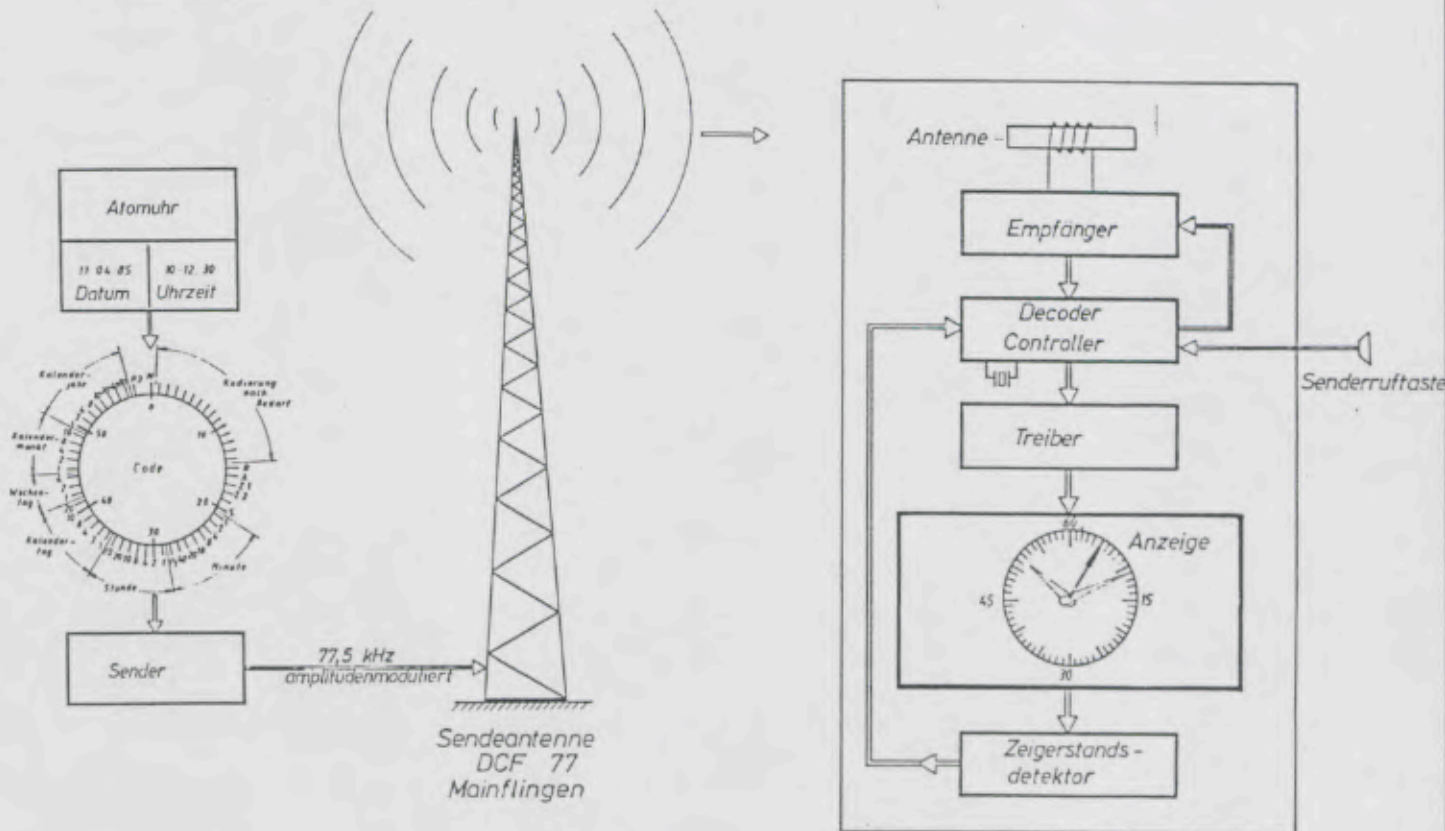

FUNKUHR

Funktionsweise der Funkuhr

Der Zeitzeichensender DCF 77 in Mainflingen bei Frankfurt sendet codierte Zeit-Telegramme über Langwelle 77,5 kHz.

Das Antennensystem der Funkuhr empfängt den Sender überall dort, wo z.B. mit einem guten Kofferradio ein brauchbarer Langwellenempfang möglich ist.

Der eingebaute Mikroprozessor der Funkuhr verarbeitet die empfangenen Zeit-Telegramme und steuert danach die Zeitanzeige.

Bei gestörtem Empfang kann mit der SENDER-RUFTASTE ein Funktionstest durchgeführt werden. Dann stellt sich die JUNGHANS FUNKUHR MEGA wieder automatisch richtig ein.

VORTEILE DER JUNGHANS MEGA FUNKUHREN

- modernste Technologie - problemloses Produkt
- permanenter Empfang im Umkreis von 1500 km um den Sender DCF 77 (außerhalb des Sendegebiets läuft die Funkuhr wie eine normale Quartzuhr)
- Zeitgenauigkeit beträgt 1 Sekunde in 1 Million Jahren
- ständige vollautomatische Zeitkorrektur
- vollautomatische Zeitumstellung von Sommer- auf Winterzeit und umgekehrt
- vollautomatische Zeiteinstellung innerhalb von nur 3 Minuten
- Empfangskontrolle durch die einzigartige JUNGHANS Senderruftaste (z.B. bei gestörtem Empfang)
- minimaler Stromverbrauch (die Batterie läuft über 3 Jahre)
- gebührenfrei
- großes Interesse und überzeugende Akzeptanz beim Verbraucher

JUNGHANS SOLARUHREN: DIE UMWELTFREUNDLICHEN

Wenig Licht genügt und die JUNGHANS SOLARUHREN laufen. Die Solarzellen wandeln die einfallende Lichtenergie direkt in elektrische Energie um. Diese ist dann in der Lage Uhrwerke direkt anzutreiben.

Ein langlebiger Hochleistungsspeicher sorgt dafür, daß sie auch bei absoluter Dunkelheit noch quartzgenau funktionieren. JUNGHANS SOLARUHREN haben eine Gangreserve von mehreren Tagen.

VORTEILE DER JUNGHANS SOLARUHREN

Hinweis auf Umweltengel

- keine Batterie notwendig, kein schädlicher Abfall - deshalb umweltfreundlich
- kein Aufziehen
- kein Stehenbleiben wegen großer Gangreserve (100 Stunden bei Solararmbanduhren; 750 Stunden bei Wand- und Tischuhren)
- Frühwarnsystem (= Zweisekundenschritt des Zeigers) zeigt an, daß die gespeicherte Energie zu Ende geht

INTARSIEN - WANDUHREN

Intarsienwanduhren sind ein Kunsthandwerk.

Die Intarsie entstand mit der Möglichkeit der Furnierherstellung. Das Intarsienhandwerk ist eine Einlegearbeit, bei der in das Holz ein Muster aus andersfarbigem Holz eingelegt wird.

Intarsienarbeit erfordert ein sehr hohes Maß an handwerklichem Geschick. Komplizierte Bilder aus vielen Einzelteilen werden aus dünnen Furnieren ausgesägt, zusammengesetzt und auf eine Holzplatte aufgeleimt. Die einzelnen Intarsienteile bräunt man in erhitztem Sand, um sie an den Rändern dunkel abzusetzen. Man erzielt damit eine weich verlaufende Abschattierung. Zum Schluß wird die Oberfläche des Bildes geschliffen, gebeizt und anschließend lackiert oder poliert.

Weisen Sie bitte Ihre Kunden auf die Echtheit der JUNGHANS Intarsienuhren hin.

INHALT

athetischer Gips, an
ein flüchtig verarbeiteten
Motive geignet.

und, denn es wird nicht
bei der Herstellung
als absolut fest vor-

und ferner:

KERAMIN: ROHSTOFF FÜR DIE JUNGHANS RELIEFUHREN

Keramin ist ein sehr hochwertiger synthetischer Gips. Er läßt sich im Vergleich zu Keramik sehr filigran verarbeiten und ist deshalb ideal für plastische Motive geeignet.

Keramin wird umweltschonend produziert, denn es wird nicht heiß gebrannt und verbraucht deshalb bei der Herstellung kaum Energie. Die Reliefuhr selbst ist absolut frei von umweltbelastenden Inhaltsstoffen.

Alle RelieFUhren sind von Künstlerhand bemalt.



JUNGHANS
MEGA 1

FUNK- ARMBANDUHREN

INFORMATIONEN FÜR IHR VERKAUFSPERSONAL

- Die **erste** Funkarmbanduhr der Welt von JUNGHANS.
- **Neueste**, zukunftsorientierte Funkuhrentechnologie.
- **Zuverlässiges**, problemloses Produkt.
- **Funkgesteuert** über den Sender DCF77 von der genauesten Uhr der Welt – der Cäsium-Zeitbasis der Physikalisch-Technischen Bundesanstalt in Braunschweig.
- **Europaweiter** Empfang im Umkreis von 1.500 km um den Sender DCF77 in Mainflingen bei Frankfurt/Main.
- **Absolute Präzision** – die Zeitgenauigkeit des Senders beträgt 1 Sekunde in 1 Million Jahren.
- **Vollautomatische Zeiteinstellung.**
- **Vollautomatische Zeitumstellung** von Sommer- auf Winterzeit und umgekehrt.



JUNGHANS MEGA 1

- **Zeitzoneneinstellung** vorwärts (+10) und rückwärts (-13).
- **Automatische Zeitsynchronisation** nachts zwischen 2.00 und 6.00 Uhr.
- **Interner Zeitspeicher.**
- **Ewiger Kalender** – Wochentag, Datum, Monat.
- **Einzigartige JUNGHANS Senderruf-taste.**
- **Optische Empfangskontrollanzeige.**
- Typische **Batterielaufzeit über 2 Jahre.**
- **Batteriewechselanzeige.**
- **Gebührenfrei und funkentstört** (FTZ-Zulassung).
- **Kratzfestes Mineralglas.**
- **frog-design** – eines der renommiertesten Design-Studios der Welt.
- **Jahresgarantie.**

Mit freundlichen Grüßen
JUNGHANS UHREN GMBH

 **JUNGHANS FUNKUHREN**

Und plötzlich stimmt die Zeit. Für immer.

INFORMATION FÜR IHR VERKAUFSPERSONAL

- Die erste Funkarmbanduhr der Welt - mit Zeigern.
- Funkgesteuert - über den Sender DCF 77 von der genauesten Uhr der Welt - der Cäsium-Zeitbasis der Physikalisch-Technischen Bundesanstalt in Braunschweig.
- Zeitgenau auf 1 sec in 1 Million Jahren.
- Europaweiter Empfang im Umkreis von mindestens 1.500 km um Frankfurt/Main.
- Zuverlässige, problemlose Uhr.
- Vollautomatische Zeiteinstellung.
- Vollautomatische Zeitumstellung von Sommer- auf Winterzeit und umgekehrt.
- Interner Zeitspeicher.
- Einzigartige Junghans Senderruftaste und Empfangskontrollanzeige.
- Zeitzoneneinstellung.
- Batteriekontrolle.
- Gebührenfrei und funkenstört (FTZ-Zulassung).

 **JUNGHANS MEGA**
EDITION

Das Besondere der JUNGHANS MEGA Edition:

- Das exklusive Modell ist aus massiv Gold 585/000.
- Limitierte Auflage dieses Modells mit 2.500 Exemplaren weltweit.
- Jede Uhr ist einzeln numeriert und hat ein Zertifikat.
- Auf Wunsch des Käufers kann seine Adresse im Junghans Safe verwahrt werden.
- Gravurfähiger Gehäuse-Boden.
- Saphirglas.
- Lederband mit handgearbeiteter Kroko-Prägung (Artenschutz).
- Ewiger Kalender - Datum, Monat, Wochentag in Deutsch.
- frog-design - eines der renommiertesten Design-Studios der Welt.

Mit freundlichen Grüßen
JUNGHANS UHREN GMBH

 **JUNGHANS**
Uhren mit Ideen.

Benetton
Formula 1
RACING TEAM



CHRONOGRAPH

Widerstandsfähiges Edelstahlgehäuse. 30 Meter wasserdicht, kratzfestes Mineralglas. Stunde, Minute, Zentralsekunde. Die Stoppuhr hält die Zeit in Minuten, Sekunden sowie 1/20 Sekunden genau fest, mißt Zwischen- und Additionszeit. **SWISS MADE.** Hochelastisches, zugfestes Kautschuk-Armband mit bruchsicherer Schließe.

Highgrade steel case. 30 meters waterproof, mar-resistant mineral glass. Centralized display of hours, minutes and seconds. The chronograph captures minutes, seconds and 1/20 seconds. It measures lap-times and additive times of 2 or more simultaneous events. **SWISS MADE.** Hypo-allergenic, tensible caoutchouc strap, unbreakable buckle.

Caja de acero fino resistente. Impermeable hasta 30 metros, vidrio mineral. Segundo central. El cronómetro para el tiempo en minutos, segundos y 1/20 segundos. Mide tiempo intermedio y aditivo. **SWISS MADE.** Correa de caucho de gran elasticidad, cierre irrompible.

Baïtier acier inoxydable anti-choc. Etanche 30 mètres, verre minéral irrayable. Heure, minute, trotteuse centrale. Le chronographe décompte les minutes, secondes et 1/20 secondes. Mésure les écarts entre 2 ou plusieurs concurrents et cumule les temps. **SWISS MADE.** Bracelet de haute élasticité, imputrescible, boucle très résistante.



GRAND PRIX

Edelstahlgehäuse mit Rastring und Flankenschutz. 100 Meter wasserdicht, kratzfestes Mineralglas. Datum mit Schnellkorrektur. Edelstahlboden. **SWISS MADE.** Hochelastisches, zugfestes Kautschuk-Armband mit bruchsicherer Schließe.

Highgrade steel case with snap-ring and flank protection. 100 meters waterproof, mar-resistant mineral glass. Date display with quick adjustment. Top-quality steel frame. **SWISS MADE.** Hypo-allergenic, tensible caoutchouc strap, unbreakable buckle.

Caja de acero fino, cobertura de los flancos con anillo de muesca. Impermeable hasta 100 metros, vidrio mineral. Corrección rápida de la fecha. Tapa de acero fino. **SWISS MADE.** Correa de caucho de gran elasticidad, cierre irrompible.

Baïtier acier inoxydable, lunette tournante avec cliquet anti-retour. Etanche 100 mètres, verre minéral irrayable. Dateur avec correction rapide. Fond acier. **SWISS MADE.** Bracelet de haute élasticité, imputrescible, boucle très résistante.



Jacarepaguá



Imola



Monaco



Città del Messico

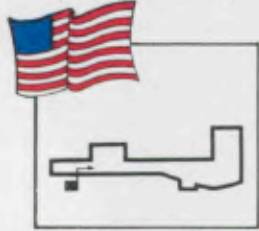

Phoenix



Montreal



Le Castellet



Silverstone



Hockenheim



Budapest



Spa-Francorchamps



Monza



Estoril



Jerez



Suzuka



Adelaide

 **JUNGHANS**

JUNGHANS UHREN GmbH
D-7230 Schramberg

Benetton
Formula 1
RACING TEAM 

PURV



Junghans Kollektion 1991:
Funkuhren.
Tischuhren.
Wanduhren.

 **JUNGHANS**
Uhren mit Ideen.

JUNGHANS – DAS UNTERNEHMEN

Schramberg – erst der Auto-Atlas verrät, wo der Ort zu finden ist. Doch gäbe es eine »Uhrengographie«, so wäre diese Stadt im Kreis Rottweil sicher mit einem Punkt markiert. Für die JUNGHANS Uhren GmbH – einer der bedeutendsten Uhren-Produzenten der Welt. Ein Unternehmen mit Tradition und vielen neuen Ideen.

Mehr als 80.000 Uhren und Werke werden hier pro Tag produziert, ermöglicht durch eine der modernsten automatisierten Uhren-Produktionsstätten. Ultramoderne Elektronik kontrolliert und steuert hochgesteckte Qualitätsnormen bei allen Produktionsvorgängen.

JUNGHANS stellt Solar- und Funkuhren, elektronische Armbanduhren, Wecker, Wohnraumuhren, Quartzwerke mit einem Höchstmaß an Qualität, Präzision und Funktionalität her, ständig orientiert an modernsten, zukunftsgerichteten Technologien. Gerade deshalb genießt JUNGHANS das Image des innovativen Uhrenherstellers.

Funk- und Solaruhren gehören heute zu den gefragtesten Modellen im Markt. Die erste funkgesteuerte Solaruhr der Welt, die JUNGHANS RCS 1, steht als Beweis für die große Innovationskraft und den hohen technischen Anspruch von JUNGHANS, ebenso wie die weltweite Funkarmbanduhr JUNGHANS MEGA 1.

Dabei ist es erst 5 Jahre her, seit JUNGHANS mit der JUNGHANS RCS 1 diesen neuen Technologien eine Perspektive geschaffen hat.

JUNGHANS – DIE MARKE

Die Marke JUNGHANS gilt als die traditionsreichste Uhrenmarke unter Deutschlands Uhrenherstellern. Sie ist in der ganzen Welt bekannt für ihren hohen Qualitätsanspruch, für ihre Zuverlässigkeit und vor allem für ihre Innovationskraft im technischen wie auch im Design-Bereich. Ungezählte Auszeichnungen unterstreichen dies.

JUNGHANS Uhren berücksichtigen in ihrer technologischen Konzeption, in Funktion und Gestaltung, die sich ständig ändernden Einstellungen und Wünsche der Verbraucher. Deshalb können JUNGHANS Uhren in so vielfältiger Weise dem jeweils aktuellen Zeitgeist mit innovativem Design und moderner Technik so beeindruckend gerecht werden. JUNGHANS Uhren – das sind Uhren mit Ideen.



DIE FUNKUHR-IDEE.

Sie brauchen eine JUNGHANS MEGA Funkuhr nie mehr zu stellen. Vollautomatisch stellt sie sich auf das per Funk übertragene Zeitnormal der genauesten Uhr der Welt, der Cäsium-Zeitbasis der Physikalisch-Technischen Bundesanstalt in Braunschweig ein. So präzise, daß erst in einer Million Jahren eine Gangabweichung von einer Sekunde zu erwarten ist.

JUNGHANS MEGA Funkuhren stellen sich auch vollautomatisch um. Von Sommer- auf Winterzeit. Und natürlich umgekehrt. Mit der einzigartigen Sender-Ruftaste können Sie den Empfang überprüfen.



JUNGHANS MEGA TISCHFUNKUHREN

JUNGHANS MEGA Funkuhren. Kompetenz der Spitzenklasse. Klare Linien, Licht und Design. Technik und Funktion. Das Erlebnis, wenn alles zueinander paßt. Lebensstil.

JUNGHANS MEGA Funkuhren

- Netzunabhängig
Typische Laufzeit mit 1 Batterie 11,5 V Babyzelle (IEC LR 14) ≥ 3 Jahre
- Integrierter Funkempfänger zum Empfang des Zeitzeichensenders: DCF77 auf 77,5 kHz
- Ferritantenne
- Senderruffaste für optimale Empfangskontrolle
- Einstellzeit bei ungestörtem Empfang: 2 - 6 Minuten
- Umstellzeit (Sommer-/Winterzeit) 3 bzw. 33 Sekunden
- Zeitvergleich mit Sender: jeweils zur vollen Stunde 32 kHz
- Quartzzeitbasis: 1,3 - 1,7 V
- Betriebsspannungsbereich: -10 °C bis +50 °C
- Betriebstemperatur: Typ 85 µA
- Mittlere Stromaufnahme: Gebührenfrei
- Gebührenfrei



364/6101 00
unverbindliche Preisempfehlung 199.--*
36412400
4 000897 104054
364/6101



364/6200
364/6200 00
unverbindliche Preisempfehlung 229.--*
36412400
4 000897 157401

364/6104
364/6104 00
unverbindliche Preisempfehlung 299.--*
36412400
4 000897 113629



364/6201
364/6201 00
unverbindliche Preisempfehlung 229.--*
36412400
4 000897 157333

364/6100 Tisch-Funkuhr
15,0 x 20,0 cm.
ABS-Gehäuse, weiß.
Verglast. W 733.

364/6101 Tisch-Funkuhr
15,0 x 20,0 cm.
ABS-Gehäuse, anthrazit.
Verglast. W 733.

364/6102 Tisch-Funkuhr
15,0 x 20,0 cm.
ABS-Gehäuse, bronce-metallic.
Verglast. W 733.

364/6103 Tisch-Funkuhr
15,0 x 20,0 cm.
Kalender mit Tag-, Datum-, und Monat.
Empfangskontroll-Anzeige. ABS-Gehäuse, titan-farben.
Verglast. W 733.

364/6104 Tisch-Funkuhr
15,0 x 20,0 cm.
Kalender mit Tag-, Datum-, und Monat.
Empfangskontroll-Anzeige. ABS-Gehäuse, anthrazit.
Verglast. W 733.

364/6200 Tisch-Funkuhr
15,0 x 20,0 cm.
ABS-Gehäuse, schwarz hochglanzlackiert.
Verglast. W 733.

*unverbindliche Preisempfehlung



Milieu: Interlücke

JUNGHANS MEGA



364/6102
364/6102 00
unverbindliche Preisempfehlung 229.--*
36412400
4 000897 104078



364/6100
364/6100 00
unverbindliche Preisempfehlung 199.--*
36412400
4 000897 104061



364/6103
364/6103 00
unverbindliche Preisempfehlung 299.--*
36412400
4 000897 113612



 **JUNGHANS**



**JUNGHANS
MEGA**



364/6131
364/6131.00
unverbindliche Preisempfehlung 449 --*
36424300
4 000897 144890



364/6134
364/6134.00
unverbindliche Preisempfehlung 449 --*
36424300
4 000897 145002



364/6132
364/6132.00
unverbindliche Preisempfehlung 449 --*
36424300
4 000897 145019



364/6220
364/6220.00
unverbindliche Preisempfehlung 499 --*
36427000
4 000897 156787



364/6221
364/6221.00
unverbindliche Preisempfehlung 499 --*
36427000
4 000897 156909

JUNGHANS MEGA TISCHFUNKUHREN.

JUNGHANS MEGA Funkuhren. Kompetenz der Spitzenklasse. Funkuhren müssen auch zum Wohnstil des Käufers passen. Deshalb bietet JUNGHANS Funkuhren in edlen Hölzern, exklusiver Verarbeitung und außergewöhnlichem Design. Für alle Wohnstile.

- JUNGHANS MEGA Funkuhren**
- Netzunabhängig
Typische Laufzeit mit 1 Batterie
11,5 V Babyzelle IEC LR 141 ≥ 3 Jahre
 - Integrierter Funkempfänger zum Empfang des Zeitzeichensenders: DCF77 auf 77,5 kHz
 - Ferritantenne
 - Senderruftaste für optimale Empfangskontrolle
 - Einstellzeit bei ungestörtem Empfang: 2 - 6 Minuten
 - Umstellzeit (Sommer-/Winterzeit): 3 bzw. 33 Sekunden
 - Zeitvergleich mit Sender: jeweils zur vollen Stunde
 - Quarzzeitbasis: 32 kHz
 - Betriebsspannungsbereich: 1,3 - 1,7 V
 - Betriebstemperatur: -10 °C bis +50 °C
 - Mittlere Stromaufnahme: Typ 85 µA
 - Gebührenfrei

364/6131 Tisch-Funkuhr
16,0 x 21,0 cm.
Holz-Gehäuse massiv, Vogelaugenahorn rotbraun. Oberfläche hochglanzlackiert. Mineralglas. W 733.

364/6132 Tisch-Funkuhr
16,0 x 21,0 cm.
Holz-Gehäuse massiv, Nußbaum-Wurzelmaser dunkel. Oberfläche hochglanzlackiert. Mineralglas. W 733.

364/6134 Tisch-Funkuhr
16,0 x 21,0 cm.
Holz-Gehäuse massiv, Nußbaum-Wurzelmaser dunkel. Oberfläche hochglanzlackiert. Mineralglas. W 733.

364/6220 Tisch-Funkuhr
18,0 x 18,0 cm.
Gehäuse aus Messing/Metall, geschliffen und diamantiert. Mineralglas. W 733.

364/6221 Tisch-Funkuhr
18,0 x 18,0 cm.
Gehäuse aus Messing/Metall, geschliffen und diamantiert. Mineralglas. W 733.



*unverbindliche Preisempfehlung

JUNGHANS MEGA TISCHFUNKUHREN.

JUNGHANS MEGA Funkuhren. Kompetenz der Spitzenklasse. Funkuhren faszinieren wegen ihrer besonderen Technologie und Präzision. Aber sie müssen auch zum Wohnstil des Käufers passen. Deshalb bietet JUNGHANS auf der Basis aktueller Marktinformationen ein Funkuhrenprogramm für die bevorzugten Wohnstile. Hochwertige edle Hölzer und exklusive Verarbeitung unterstreichen das außergewöhnliche Design aller JUNGHANS Funkuhren.

JUNGHANS MEGA Funkuhren

- Netzunabhängig
Typische Laufzeit mit 1 Batterie ≈ 3 Jahre
- Integrierter Funkempfänger zum Empfang des Zeitzeichensenders: DCF77 auf 77,5 kHz
- Ferritantenne
- Senderruffaste für optimale Empfangskontrolle
- Einstellzeit bei ungestörtem Empfang: 2 - 6 Minuten
- Umstellzeit (Sommer-/Winterzeit) 3 bzw. 33 Sekunden
- Zeitvergleich mit Sender: jeweils zur vollen Stunde 32 kHz
- Quartzzeitbasis: 1,3 - 1,7 V
- Betriebsspannungsbereich: -10 °C bis +50 °C
- Betriebstemperatur: Typ 85 µA
- Mittlere Stromaufnahme: Gebührenfrei



364/6130 00 399 --*
unverbindliche Preisempfehlung 36421600
4 000897 144982
364/6130



364/6116
364/6116 00 499 --*
unverbindliche Preisempfehlung 36427000
4 000897 122614



364/6115
364/6115 00 499 --*
unverbindliche Preisempfehlung 36427000
4 000897 122522



364/6122
364/6122 00 399 --*
unverbindliche Preisempfehlung 36421600
4 000897 131760



Milieu: Interföbke



JUNGHANS MEGA



364/6121 364/6121 00 399 --*
unverbindliche Preisempfehlung 36421600
4 000897 131364



364/6120 364/6120 00 399 --*
unverbindliche Preisempfehlung 36421600
4 000897 131357

- 364/6115 Tisch-Funkuhr**
17,2 x 19,7 cm.
Holz-Gehäuse massiv, nußbaumfarben.
Bombiertes Mineralglas. W 733.
- 364/6116 Tisch-Funkuhr**
17,2 x 19,7 cm.
Holz-Gehäuse massiv, kirschbaumfarben.
Bombiertes Mineralglas. W 733.
- 364/6120 Tisch-Funkuhr**
16,0 x 21,0 cm.
Holz-Gehäuse massiv, nußbaumfarben.
Mineralglas. W 733.
- 364/6121 Tisch-Funkuhr**
16,0 x 21,0 cm.
Holz-Gehäuse massiv, eichenfarben, dunkel.
Mineralglas. W 733.
- 364/6122 Tisch-Funkuhr**
16,0 x 21,0 cm.
Holz-Gehäuse massiv, schwarz-offenporig.
Mineralglas. W 733.
- 364/6130 Tisch-Funkuhr**
16,0 x 21,0 cm.
Holz-Gehäuse massiv, Eiche hell naturl.
Mineralglas. W 733.

*unverbindliche Preisempfehlung





364/6135
364/6135.00
unverbindliche Preisempfehlung 399 --*
36421600
4 000897 144906



364/6137
364/6137.00
unverbindliche Preisempfehlung 399 --*
36421600
4 000897 144913



364/6138
364/6138.00
unverbindliche Preisempfehlung 399 --*
36421600
4 000897 144999

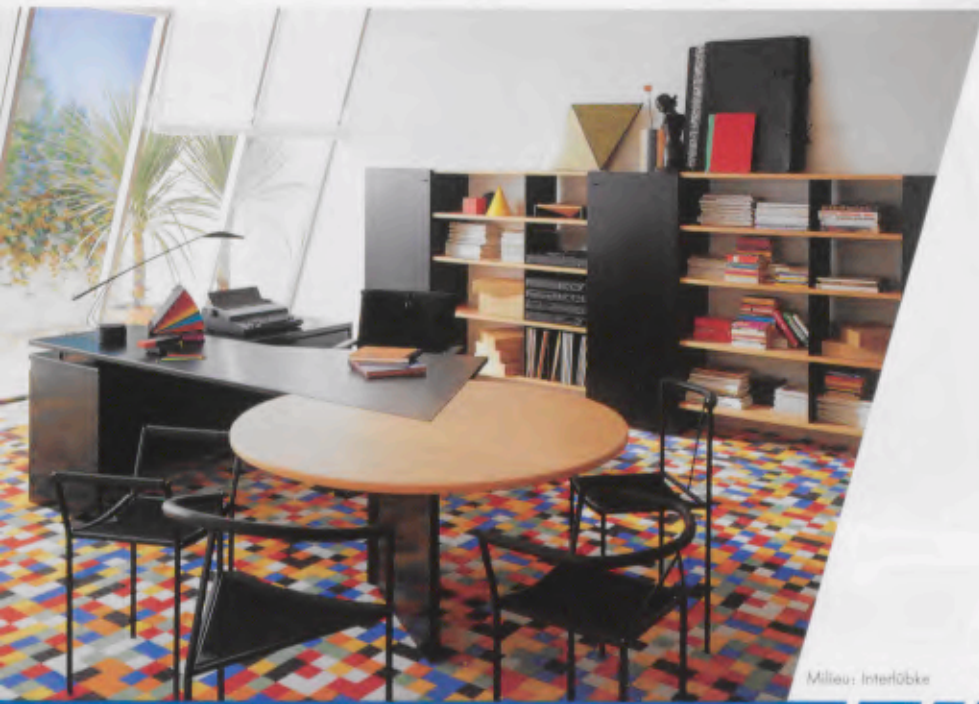

Milieu: Interföbke

JUNGHANS
MEGA



364/6136
364/6136.00
unverbindliche Preisempfehlung 399 --*
36421600
4 000897 145026



Milieu: Knoll International

JUNGHANS MEGA TISCHFUNKUHREN.

JUNGHANS MEGA Funkuhren. Kompetenz der Spitzenklasse. JUNGHANS Funkuhren sind in ihrer außergewöhnlichen Vielfalt von Design, Material und Farbe als Raumschmuck besonderer Ausdruck individueller Wohnkultur. Sie sind aber auch hochpräzise Zeitmesser, Uhren, die man nie ein- oder umstellen muß – die immer sekundengenaue gehen. Deshalb haben sie als Wohn- und Bürouhren ganz besondere Vorteile.

JUNGHANS MEGA Funkuhren

- Netzunabhängig
Typische Laufzeit mit 1 Batterie ≥ 3 Jahre
1,5 V Babyzelle IEC LR 141
- Integrierter Funkempfänger zum Empfang des Zeitzeichensenders: DCF77 auf 77,5 kHz
- Ferritantenne
- Senderruffaste für optimale Empfangskontrolle
- Einstellzeit bei ungestörtem Empfang: 2 - 6 Minuten
- Umstellzeit (Sommer-/Winterzeit): 3 bzw. 33 Sekunden
- Zeitvergleich mit Sender: jeweils zur vollen Stunde
- Quartzeitbasis: 32 kHz
- Betriebsspannungsbereich: 1,3 - 1,7 V
- Betriebstemperatur: -10 °C bis +50 °C
- Mittlere Stromaufnahme: Typ 85 μ A
- Gebührenfrei

364/6135
Tisch-Funkuhr
22,0 x 12,0 x 6,0 cm.
Kalender mit Tag-Datum-Monat, Empfangskontrolle. Holz-Gehäuse massiv Nußbaum, hell seidenglänzend lackiert. Mineralglas. W 733.

364/6136
Tisch-Funkuhr
22,0 x 12,0 x 6,0 cm.
Kalender mit Tag-Datum-Monat, Empfangskontrolle. Holz-Gehäuse massiv Eiche, hell/natur seidenglänzend lackiert. Mineralglas. W 733.

364/6137
Tisch-Funkuhr
22,0 x 12,0 x 6,0 cm.
Kalender mit Tag-Datum-Monat, Empfangskontrolle. Holz-Gehäuse massiv Mahagoni, hell seidenglänzend lackiert. Mineralglas. W 733.

364/6138
Tisch-Funkuhr
22,0 x 12,0 x 6,0 cm.
Kalender mit Tag-Datum-Monat, Empfangskontrolle. Holz-Gehäuse massiv Esche, schwarz gebeizt, seidenglänzend lackiert. Holzmaserung sichtbar. Mineralglas. W 733.

*unverbindliche Preisempfehlung

 JUNGHANS

JUNGHANS MEGA TISCHFUNKUHREN.

JUNGHANS MEGA alarm 2 – die klügste Funkterminuhr der Welt. Eine JUNGHANS MEGA Funkuhr der neuen Generation. Exklusiv das Design. Multifunktions-fähig der Einsatz als funkgesteuerte Tisch-, Alarm- oder Weckuhr. Optimaler Komfort durch Technik, Ausstattung und Bedienung. Kompetenz der Spitzenklasse.

Funktionen der JUNGHANS MEGA alarm 2

- Funkgesteuerte Weck- und Terminuhr mit kombinierter Multifunktions-Anzeige für
 - Stunde, Minute, Sekunde
 - Weck- und Alarmzeit
 - Ewigem Kalender (Wochentag, Tag, Monat).
- Optische Empfangskontrolle.
- Batteriewechsel-Anzeige.
- Komfortable Weck-/Alarmzeit-Schnelleinstellung, vorwärts und rückwärts.
- Vollautomatische Zeitschnelleinstellung und Zeitumstellung auf Sommer-/Winterzeit.
- Interner Zeitspeicher.
- Flutlichtbeleuchtung.
- 24-Stunden Weckautomatik
- Nachweckautomatik (Snooze) alle 4 Minuten
- Wochenendabschaltung.
- Alarmzeit 60 Sekunden.
- Einzigartige Sender-Ruftaste.
- Netzunabhängig.
- Gebührenfrei.
- Laufzeit mit 1 Batterie (IEC LR 6) mindestens 2 Jahre.
- Gehäuse aus antistatischem, schlagfestem ABS-Material.
- Maße: 11,5 x 12,8 x 2,3 cm.

151/1005
JUNGHANS MEGA alarm 2
 11,5 x 12,8 x 2,3 cm.
 Gehäuse aus antistatischem, schlagfestem ABS-Material, Anthrazit.

JUNGHANS MEGA alarm 2
 Uhrenteil aufgestellt,
 Bedienteil flach liegend.

JUNGHANS MEGA alarm 2
 Funktion der 3fach-Aufstellmechanik
 für optimale Ablesbarkeit.

JUNGHANS MEGA alarm 2
 in ihrer attraktiven Verpackung.



151/1005
 151/1005 00 249 -- *
 unverbindliche Preisempfehlung 15113500
 4 000897 131876



- Analoganzeige für die immer exakte Zeit von Stunden/Minuten
- Flutlichtbeleuchtung
- Digitalanzeige für Sekunde und ewigen Kalender (Wochentag, Datum und Monat) sowie Alarm- bzw. Weckzeit
- Weckbereitschaftsanzeige
- Optische Empfangskontrolle
- Batteriewechselanzeige
- Vollautomatische Schnelleinstellung von Zeit und ewigem Kalender
- Alarmdauer 60 Sekunden für Weck- oder Alarmzeit
- Laufzeit mit einer Batterie mindestens 2 Jahre
- Interner Zeitspeicher
- Dreifache Aufstellrastung für optimale Ablesbarkeit als Tisch- oder Weckuhr
- Antistatisches, schlagfestes ABS-Gehäuse
- Wochenendabschaltung, 24-Stunden-Weckautomatik
- Weck- und Alarmzeiteinstellung – vorwärts und rückwärts
- Einzigartige Sender-Ruftaste
- Nachweckautomatik mit praktischer großflächiger Schlummer-Taste



Milieu: Interlücke



JUNGHANS
MEGA
 alarm 2



*unverbindliche Preisempfehlung

JUNGHANS

**JUNGHANS
MEGA**



368/6560

368/6560 00
unverbindliche Preisempfehlung 299 --*
34812400
4 000897 122478



Milieu:
Interlücke



368/6528

368/6528 00
unverbindliche Preisempfehlung 229 --*
34812400
4 000897 115562



368/6546 00
unverbindliche Preisempfehlung 229 --*
34812400
4 000897 157319



368/6547

368/6547 00
unverbindliche Preisempfehlung 229 --*
34812400
4 000897 157326



368/6562

368/6562 00
unverbindliche Preisempfehlung 299 --*
34812400
4 000897 157289



368/6561

368/6561 00
unverbindliche Preisempfehlung 299 --*
34812400
4 000897 123314



368/6527

368/6527 00
unverbindliche Preisempfehlung 199 --*
34812400
4 000897 115586

**JUNGHANS MEGA
WANDFUNKUHREN.**

JUNGHANS MEGA Funkuhren. Kompetenz der Spitzenklasse. Moderne Wohnphilosophie muß sich eindeutig auch in den zum Stil passenden Uhren ausdrücken. Die Elemente: Klare Linien, Licht und Design. Technik und Funktion. Das Erlebnis, wenn alles zu-einander paßt. Lebensstil.

JUNGHANS MEGA Funkuhren

- Netzunabhängig
Typische Laufzeit mit 1 Batterie
11,5 V Babyzelle IEC LR 141 ≥ 3 Jahre
- Integrierter Funkempfänger zum Empfang des Zeitzeichensenders: DCF77 auf 77,5 kHz
- Ferritantenne mit Rundumcharakteristik
- Senderrufaste für optimale Empfangskontrolle
- Einstellzeit bei ungestörtem Empfang: 2 - 6 Minuten
- Umstellzeit (Sommer-/Winterzeit): 3 bzw. 33 Sekunden
- Zeitvergleich mit Sender: jeweils zur vollen Stunde 32 kHz
- Quartzeitbasis:
- Betriebsspannungsbereich: 1,3 - 1,7 V
- Betriebstemperatur: -10 °C bis +50 °C
- Mittlere Stromaufnahme: Typ 85 µA
- Gebührenfrei

368/6527

Wand-Funkuhr
ø 22,0 cm.
ABS-Gehäuse, anthrazit.
Verglast. W 733.

368/6528

Wand-Funkuhr
ø 22,0 cm.
ABS-Gehäuse, bronce-metallic. Verglast. W 733.

368/6546

Wand-Funkuhr
ø 22,0 cm.
ABS-Gehäuse, schwarz hochglanzlackiert.
Verglast. W 733.

368/6547

Wand-Funkuhr
ø 22,0 cm.
ABS-Gehäuse, grau hochglanzlackiert.
Verglast. W 733.

368/6560

Wand-Funkuhr
ø 29,0 cm.
Kalender mit Tag-, Datum-, und Monat. Empfangskontroll-Anzeige. ABS-Gehäuse, anthrazit. Verglast. W 733.

368/6561

Wand-Funkuhr
ø 29,0 cm.
Kalender mit Tag-, Datum-, und Monat. Empfangskontroll-Anzeige. ABS-Gehäuse, titanfarben. Verglast. W 733.

*unverbindliche Preisempfehlung

JUNGHANS



Milieu: Interlökke

**JUNGHANS
MEGA**



368/6543

368/6543 00
unverbindliche Preisempfehlung 199 --*
36810700
4 000897 115654



368/6544

368/6544 00
unverbindliche Preisempfehlung 199 --*
36810700
4 000897 115555



368/6648

368/6648 00
unverbindliche Preisempfehlung 299 --*
36816200
4 000897 131975



368/6647

368/6647 00
unverbindliche Preisempfehlung 299 --*
36816200
4 000897 131982



368/6575

368/6575 00
unverbindliche Preisempfehlung 199 --*
36810700
4 000897 157296



368/6576

368/6576 00
unverbindliche Preisempfehlung 199 --*
36810700
4 000897 157425



368/6577

368/6577 00
unverbindliche Preisempfehlung 199 --*
36810700
4 000897 157302

**JUNGHANS MEGA
WANDFUNKUHREN.**

JUNGHANS MEGA Funkuhren.
Kompetenz der Spitzenklasse.
Die »Zeit« als Raum-Accessoire. Sachlich.
Klassisch. Streng. Funktional. In Farbe
und Material. Immer aber präzise.

JUNGHANS MEGA Funkuhren

- Netzunabhängig
Typische Laufzeit mit
1 Batterie ≥ 3 Jahre
- Integrierter Funk-
empfänger zum
Empfang des Zeit-
zeichensenders: DCF77 auf 77,5 kHz
- Ferritantenne
mit Rundumcharakteristik
- Senderrufaste für
optimale Empfangs-
kontrolle
- Einstellzeit bei
ungestörtem Empfang: 2 - 6 Minuten
- Umstellzeit
Sommer-/Winterzeit 3 bzw. 33 Sekunden
- Zeitvergleich mit
Sender: jeweils zur vollen Stunde
- Quartzzeitbasis: 32 kHz
- Betriebsspannung-
bereich 1,3 - 1,7 V
- Betriebstemperatur: -10 °C bis +50 °C
- Mittlere
Stromaufnahme: Typ 85 µA
- Gebührenfrei

368/6543

Wand-Funkuhr
Ø 22,0 cm.
ABS-Gehäuse, anthrazit.
Verglast. W 733.

368/6544

Wand-Funkuhr
Ø 22,0 cm.
ABS-Gehäuse, weiß.
Verglast. W 733.

368/6647

Wand-Funkuhr
Ø 32,0 cm.
ABS-Gehäuse, weiß.
Verglast. W 733.

368/6648

Wand-Funkuhr
Ø 32,0 cm.
ABS-Gehäuse, titan-
farben. Verglast. W 733.

368/6575

Wand-Funkuhr
Ø 22,0 cm.
ABS-Gehäuse, weiß,
Pflirschmotiv. Verglast. W
733.

368/6576

Wand-Funkuhr
Ø 22,0 cm.
ABS-Gehäuse, grün,
Gemüsemotiv. Verglast.
W 733.

368/6577

Wand-Funkuhr
Ø 22,0 cm.
ABS-Gehäuse, braun,
Hahn-Hennemotiv.
Verglast. W 733.

*unverbindliche Preisempfehlung

JUNGHANS MEGA WANDFUNKUHREN.

JUNGHANS MEGA Funkuhren. Kompetenz der Spitzenklasse. JUNGHANS Funkuhren faszinieren wegen ihrer besonderen Technologie und außergewöhnlichen Vielfalt von Design, Material und Farbe. Damit passen sie zu den unterschiedlichsten Wohnstilen der Verbraucher. Sie sind Raumschmuck als besonderer Ausdruck individueller Wohnkultur. Hochwertige edle Hölzer und exklusive Verarbeitung unterstreichen das außergewöhnliche Ambiente, das JUNGHANS Funkuhren vermitteln.

JUNGHANS MEGA Funkuhren

- Netzunabhängig
Typische Laufzeit mit 1 Batterie (1,5 V Babyzelle IEC LR 14) ≥ 3 Jahre
- Integrierter Funkempfänger zum Empfang des Zeitzeichensenders: DCF77 auf 77,5 kHz
- Ferritantenne mit Rundumcharakteristik
- Senderrufweite für optimale Empfangskontrolle
- Einstellzeit bei ungestörtem Empfang: 2 - 6 Minuten
- Umstellzeit (Sommer-/Winterzeit) 3 bzw. 33 Sekunden
- Zeitvergleich mit Sender: jeweils zur vollen Stunde 32 kHz
- Quarzzellbasis: 1,3 - 1,7 V
- Betriebsspannungsbereich: -10 °C bis +50 °C
- Betriebstemperatur: Mittlere
- Stromaufnahme: Typ 85 µA
- Gebührenfrei



368/6784 00
unverbindliche Preisempfehlung 349,-**
36818900
4 000897 145088



368/6783 00
unverbindliche Preisempfehlung 349,-**
36818900
4 000897 145194



368/6781 00
unverbindliche Preisempfehlung 349,-**
36818900
4 000897 145248



368/6782 00
unverbindliche Preisempfehlung 349,-**
36818900
4 000897 144845



368/6780
Wand-Funkuhr
Ø 27,5 cm.
Holz-Gehäuse massiv Esche, schwarz gebeizt und lackiert, Holzmaserung sichtbar, Mineralglas. W 733.

368/6783
Wand-Funkuhr
Ø 27,5 cm.
Holz-Gehäuse mit echtem Ebenholz, Außenkante schräg und schwarz abgesetzt, Oberfläche hochglanzpoliert, Mineralglas. W 733.

368/6781
Wand-Funkuhr
Ø 27,5 cm.
Holz-Gehäuse mit echtem Nußbaum Wurzelmaser, Außenkante schräg und schwarz abgesetzt, Oberfläche hochglanzpoliert, Mineralglas. W 733.

368/6782
Wand-Funkuhr
Ø 27,5 cm.
Holz-Gehäuse mit echtem Ulmen-Wurzelmaser, Außenkante schräg und schwarz abgesetzt, Oberfläche hochglanzpoliert, Mineralglas. W 733.

*unverbindliche Preisempfehlung



JUNGHANS



Milieu: Interlücke

**JUNGHANS
MEGA**



368/6780 00
unverbindliche Preisempfehlung 329,-**
36817600
4 000897 144821

**JUNGHANS
MEGA**



368/6652.00
unverbindliche Preisempfehlung 299 --*
3681200
4 000897 131241

368/6652



368/6657.00
unverbindliche Preisempfehlung 329 --*
36817900
4 000897 136826



368/6656.00
unverbindliche Preisempfehlung 329 --*
36817900
4 000897 137359



368/6650.00
unverbindliche Preisempfehlung 299 --*
3681200
4 000897 131180



368/6651.00
unverbindliche Preisempfehlung 299 --*
3681200
4 000897 131289

368/6651

**JUNGHANS MEGA
WANDFUNKUHREN.**

JUNGHANS MEGA Funkuhren. Kompetenz der Spitzenklasse. Funkuhren faszinieren wegen ihrer besonderen Technologie und Präzision. Aber sie müssen auch zum Wohnstil des Käufers passen. Deshalb bietet JUNGHANS auf der Basis aktueller Marktinformationen ein Funkuhrenprogramm für die bevorzugten Wohnstile. Hochwertige edle Hölzer und exklusive Verarbeitung unterstreichen das außergewöhnliche Design aller JUNGHANS MEGA Funkuhren.

JUNGHANS MEGA Funkuhren

- Netzunabhängig
Typische Laufzeit mit 1 Batterie (1,5 V Babyzelle IEC LR 14) ≥ 3 Jahre
- Integrierter Funkempfänger zum Empfang des Zeitzeichensenders: DCF77 auf 77,5 kHz
- Ferritantenne mit Rundumcharakteristik
- Senderruftaste für optimale Empfangskontrolle
- Einstellzeit bei ungestörtem Empfang: 2 - 6 Minuten
- Umstellzeit (Sommer-/Winterzeit) 3 bzw. 33 Sekunden
- Zeitvergleich mit Sender: jeweils zur vollen Stunde 32 kHz
- Quarzzeitbasis: 1,3 - 1,7 V
- Betriebsspannungsbereich: -10 °C bis +50 °C
- Betriebstemperatur: Typ 85 µA
- Mittlere Stromaufnahme: Typ 85 µA
- Gebührenfrei

368/6650
Wand-Funkuhr
Ø 26,5 cm.
Holz-Gehäuse massiv, nußbaumfarben.
Mineralglas. W 733.

368/6651
Wand-Funkuhr
Ø 26,5 cm.
Holz-Gehäuse massiv, eichfarben.
Mineralglas. W 733.

368/6652
Wand-Funkuhr
Ø 26,5 cm.
Holz-Gehäuse massiv, eichfarben, hell.
Mineralglas. W 733.

368/6656
Wand-Funkuhr
Ø 26,5 cm.
Holz-Gehäuse, massiv, Effektlack schwarz, sichtbare Maserung. Mineralglas. W 733.

368/6657
Wand-Funkuhr
Ø 26,5 cm.
Holz-Gehäuse, massiv, Effektlack grau, sichtbare Maserung. Mineralglas. W 733.

*unverbindliche Preisempfehlung



Milieu; Interlücke





Milieu: Interlücke

**JUNGHANS
MEGA**



368/6523

368/6523 00
unverbindliche Preisempfehlung 399,-**
36821600
4 000897 115623



368/6653

368/6653 00
unverbindliche Preisempfehlung 329,-**
36817900
4 000897 131166



368/6524

368/6524 00
unverbindliche Preisempfehlung 399,-**
36821600
4 000897 115548



368/6654

368/6654 00
unverbindliche Preisempfehlung 329,-**
36817900
4 000897 131319



368/6655

368/6655 00
unverbindliche Preisempfehlung 329,-**
36817900
4 000897 131173



368/6525

368/6525 00
unverbindliche Preisempfehlung 399,-**
36821600
4 000897 115579



**JUNGHANS MEGA
WANDFUNKUHREN.**

JUNGHANS MEGA Funkuhren.
Kompetenz der Spitzenklasse.
Klare Linien, Licht und Design.
Technik und Funktion. Das Erlebnis,
wenn alles zueinander paßt. Lebensstil.

JUNGHANS MEGA Funkuhren

- Netzunabhängig
Typische Laufzeit mit
1 Batterie 0,5 V Babyzelle
IEC LR 141 ≥ 3 Jahre
- Integrierter Funk-
empfänger zum
Empfang des Zeit-
zeichensenders: DCF77 auf 77,5 kHz
- Ferritantenne
mit Rundumcharakteristik
- Senderrufaste für
optimale Empfangs-
kontrolle
- Einstellzeit bei
ungestörtem Empfang: 2 - 6 Minuten
- Umstellzeit
(Sommer-/Winterzeit) 3 bzw. 33 Sekunden
- Zeitvergleich mit
Sender: jeweils zur vollen Stunde
- Quartzeitbasis: 32 kHz
- Betriebsspannung-
bereich 1,3 - 1,7 V
- Betriebstemperatur -10 °C bis +50 °C
- Mittlere
Stromaufnahme: Typ 85 µA
- Gebührenfrei

368/6523

Wand-Funkuhr
27,6 x 27,6 cm.
Holz-Gehäuse, schwarz,
hochglanzlackiert.
Mineralglas. W 733.

368/6524

Wand-Funkuhr
27,6 x 27,6 cm.
Holz-Gehäuse,
nußbaumfarben.
Mineralglas. W 733.

368/6525

Wand-Funkuhr
27,6 x 27,6 cm.
Gehäuse Eiche, massiv.
Mineralglas. W 733.

368/6653

Wand-Funkuhr
26,5 x 26,5 cm.
Holz-Gehäuse massiv,
nußbaumfarben.
Mineralglas. W 733.

368/6654

Wand-Funkuhr
26,5 x 26,5 cm.
Holz-Gehäuse massiv,
eichefarben, dunkel.
Mineralglas. W 733.

368/6655

Wand-Funkuhr
26,5 x 26,5 cm.
Holz-Gehäuse massiv,
kirschbaumfarben.
Mineralglas. W 733.



*unverbindliche Preisempfehlung

VERKAUFS- INFORMATIONEN

JUNGHANS MEGA FUNKUHREN

- Neueste, zukunftsorientierte Funkuhren-Technologie.
- Zuverlässiges, problemloses Produkt.
- Permanenter Empfang der Zeit-Telegramme vom deutschen Zeitzeichensender DCF 77 in Mainflingen (bei Frankfurt/Main).
- Ständige Verbindung der JUNGHANS MEGA FUNKUHREN über den Sender DCF 77 mit der genauesten Uhr der Welt – der Cäsium-Zeitbasis der Physikalisch-Technischen Bundesanstalt in Braunschweig (PTB).
- Europaweiter Empfang im Umkreis von 1.500 km um den Sender DCF 77 (z.B. Madrid, Helsinki, Istanbul, Budapest).
- Hochsensibles, neuartiges Antennensystem. Kein Nach- oder Umstellen der Uhr erforderlich.
- Absolute Präzision.
- Die Zeitgenauigkeit der JUNGHANS MEGA FUNKUHREN beträgt 1 Sekunde in 1 Million Jahren.
- Vollautomatische Zeiteinstellung innerhalb von nur 3 Minuten.
- Vollautomatische Zeitkorrektur zu jeder vollen Stunde.
- Vollautomatische Zeiteinstellung von Sommer- auf Winterzeit und natürlich auch wieder zurück.
- Z. Teil mit optischer Empfangskontroll-Anzeige.
- Empfangskontrolle und Demonstration durch die einzigartige Original JUNGHANS Senderruftaste.
- Kein Entnehmen und Wiedereinsetzen der Batterie bei der Vorführung durch die Senderruftaste.
- Netzunabhängig.
- Minimaler Stromverbrauch. Nur 1 Batterie erforderlich.
- Laufzeit mit 1 Batterie über 3 Jahre.
- Gebührenfrei.
- Funkentstört.
- Geschmacksmusterschutz.
- Komplettangebot - JUNGHANS MEGA FUNKUHREN gibt es als Armbanduhren, Tisch-, Wand- und Terminuhren in hochwertigen Kunststoffausführungen mit Metall-Lackierungen und Metallgehäusen in edlen, wohnstilgerechten Hölzern mit Analog- und Digitalanzeigen mit und ohne Datumsanzeigen (Ewiger Kalender)

MODERNE WOHN- RAUMUHREN.

Moderne Wohn-Philosophie muß sich eindeutig auch in der zum Stil passenden Uhr ausdrücken. Die Elemente: klare Linien. Licht und Design. Technik und Funktion. Das Erlebnis, wenn alles zueinander paßt. Lebensstil. In der neuen Kollektion moderner Wohnraumuhren findet der Käufer diese Elemente in überzeugender Weise wieder.





368/6533

368/6533.00
unverbindliche Preisempfehlung 199 --*
36810700
4 000897 115647



368/6534

368/6534.00
unverbindliche Preisempfehlung 149 --*
36808050
4 000897 115494



368/6535

368/6535.00
unverbindliche Preisempfehlung 119 --*
36806430
4 000897 115449

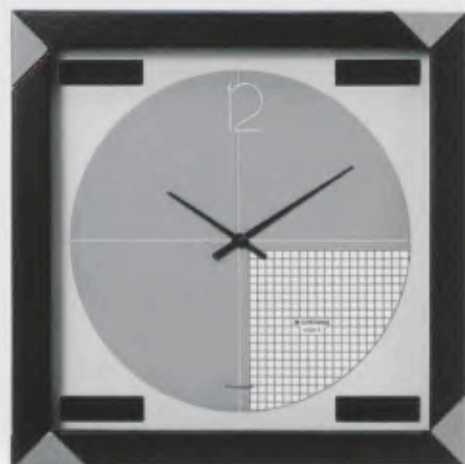

368/6419

368/6419.00
unverbindliche Preisempfehlung 268 --*
36814400
4 000897 095277

JUNGHANS
MEGA
Solar 1



364/6069

364/6069.00
netto 36426900
4 000897 069513



364/6080

364/6080.00
netto 36413000
4 000897 095321

DIE SOLAR- UHREN-IDEE.

JUNGHANS »Solar 1«:
Faszination einer umweltfreundlichen Technik.

Die JUNGHANS »Solar 1« Quartzuhr bezieht ihre Energie dauerhaft und kostenlos aus dem Licht. Mit ihrem Hochleistungs-Energiespeicher kann sie – bei voller Aufladung – problemlos 750 Stunden in Dunkelheit überbrücken. Ein Start/Stop-Schalter sichert diese hohe Gangreserve beim Verkauf. JUNGHANS Solaruhren sind quartzgenau, problemlos und zuverlässig.

364/6069 quartz
»Solar 1«

26,5 x 34,2 cm.
Gehäuse Buchenholz, seidenweiß und platin-grau lackiert. Matt-glänzendes Messing-Zifferblatt, weiß und schwarz dekoriert. Mineralglas. Diamantier-te Stundenzeichen. 750 Std. Gangreserve. W 740,90

364/6080 quartz
»Solar 1«

28,0 x 15,3 cm.
Holz-Gehäuse, weiß. Schlieflack. Aufgelegte Messingverzierungen, geschliffen. Mineralglas. 750 Std. Gangreserve. W 740,90

368/6419 quartz
»Solar 1«

28,5 x 28,5 cm.
Holz-Gehäuse, lackiert. Mineralglas. 750 Std. Gangreserve. W 740,90

368/6533 quartz
»Solar 1«

ø 25,5 cm.
ABS-Gehäuse, gold-farben. Mineralglas. 750 Std. Gangreserve. W 740,90

368/6534 quartz
»Solar 1«

23,5 x 23,5 cm.
ABS-Gehäuse, braun-metallic. Verglast. 750 Std. Gangreserve. W 740,90

368/6535 quartz
»Solar 1«

23,5 x 23,5 cm.
ABS-Gehäuse, antrazit-metallic. Verglast. 750 Std. Gangreserve. W 740,90

*unverbindliche Preisempfehlung

 **JUNGHANS**



Milieu Interlücke



MODERNE WOHN- RAUMUHREN.



368/6531

368/6531 00
unverbindliche Preisempfehlung 199 --*
36810700
4 000897 115678



368/6530

368/6530 00

netto 368/6530
4 000897 115531



368/6706

368/6706 00
unverbindliche Preisempfehlung 169 --*
36809150
4 000897 137298



368/6746

368/6746 00
unverbindliche Preisempfehlung 249 --*
36812500
4 000897 145101



368/6530 quartz
ø 28,0 cm.
Kalender-Anzeige.
Holz-Gehäuse, weiß,
Schleiflack. Glas-Ziffer-
blatt. W 738.

368/6531 quartz
ø 28,0 cm.
Kalender-Anzeige bei 6.
Holz-Gehäuse, schwarz,
Schleiflack. Glas-Ziffer-
blatt. W 738.

368/6555 quartz
ø 25,4 cm.
Wanduhr »Design«.
Datums-Anzeige. Holz-
Gehäuse, schwarz
glänzend poliert.
Mineralglas. W 738.

368/6556 quartz
ø 25,4 cm.
Wanduhr »Design«.
Exzentrische Sekunde.
Holz-Gehäuse, schwarz
glänzend poliert.
Mineralglas. W 738.

368/6557 quartz
ø 25,4 cm.
Wanduhr »Design«.
Exzentrische Sekunde.
Holz-Gehäuse, schwarz
glänzend, poliert.
Mineralglas. W 738.

368/6701 quartz
ø 27,0 cm.
Holz-Gehäuse, massiv,
Effektlack schwarz,
sichtbare Maserung.
Mineralglas. W 738.

368/6706 quartz
ø 30,5 cm.
Holz-Gehäuse, massiv,
schwarz, Schleiflack.
Mineralglas. W 738.

368/6707 quartz
ø 36,5 cm.
Holz-Gehäuse, massiv,
schwarz, Schleiflack.
Mineralglas. W 738.

368/6746 quartz
ø 36,5 cm.
Holz-Gehäuse, Schleif-
lack schwarz matt.
Metall-Zifferblatt lackiert.
Mineralglas.
W 738 + 739.

368/6747 quartz
ø 36,5 cm.
Holz-Gehäuse, Schleif-
lack schwarz matt.
Metall-Zifferblatt lackiert.
Mineralglas. Exzentrische
Sekunde. W 738 + 739.

*unverbindliche Preisempfehlung

JUNGHANS



368/6707

368/6707 00
unverbindliche Preisempfehlung 249 --*
36812500
4 000897 136895



368/6701

368/6701 00
unverbindliche Preisempfehlung 169 --*
36809150
4 000897 136789

368/6747

368/6747 00
unverbindliche Preisempfehlung 249 --*
36812500
4 000897 145132



368/6556

368/6556 00
unverbindliche Preisempfehlung 199 --*
36810700
4 000897 123307



368/6555

368/6555 00
unverbindliche Preisempfehlung 199 --*
36810700
4 000897 122560



368/6557

368/6557 00
unverbindliche Preisempfehlung 199 --*
36810700
4 000897 122539





368/6741
368/6741 00
unverbindliche Preisempfehlung 169 --*
36809150
4 000897 145231



368/6736
368/6736 00
unverbindliche Preisempfehlung 169 --*
36809150
4 000897 144951



380/6323
380/6323 00
unverbindliche Preisempfehlung 249 --*
38013500
4 000897 157265



380/6324
380/6324 00
unverbindliche Preisempfehlung 249 --*
38013500
4 000897 156992



380/6319
380/6319 00
unverbindliche Preisempfehlung 239 --*
38014000
4 000897 146788



368/6774
368/6774 00
unverbindliche Preisempfehlung 99 --*
36809150
4 000897 157104



368/6775
368/6775 00
unverbindliche Preisempfehlung 99 --*
36809150
4 000897 156763

MODERNE WOHN- RAUMUHREN.

Über Design läßt sich streiten. Nicht aber, wenn Erfolg der Maßstab für gutes Design ist. Mit neuen Designs für moderne Wohnraumuhren setzt JUNGHANS konsequent fort, was sich bisher so erfolgreich verkaufen ließ. Klare Linien. Licht und Design. Technik und Funktion. Das Erlebnis, wenn alles zueinander paßt. Lebensstil.

368/6736 quartz
ø 30,5 cm.
Holz-Gehäuse furniert mit Vogelauge-Ahornholz, silbergrau gebeizt.
Metall-Zifferblatt lackiert.
Mineralglas. W 738.

368/6741 quartz
27,0 x 27,0 cm.
Holz-Gehäuse massiv Esche, schwarz gebeizt und lackiert. Holzmaserung sichtbar. Metall-Zifferblatt. Mineralglas. W 738.

368/6774 quartz
25,0 x 25,0 cm.
Holz-Gehäuse, Schließlock matt-schwarz.
Metall-Zifferblatt.
Mineralglas. W 738.

368/6775 quartz
ø 25,0 cm.
Holz-Gehäuse, Schließlock matt-schwarz.
Metall-Zifferblatt.
Mineralglas. W 738.

380/6319 quartz
81,5 x 27,5 cm.
Holz-Gehäuse massiv Esche, schwarz gebeizt und lackiert. Holzmaserung sichtbar. Metall-Zifferblatt lackiert.
Mineralglas. W 717.

380/6323 quartz
70,0 x 24,0 cm.
Holzgehäuse, Schließlock matt-schwarz. Metall-Zifferblatt. Mineralglas. W 717.

380/6324 quartz
70,0 x 24,0 cm.
Holz-Gehäuse, Front in Ulmen-Wurzelmaser. Kanten in Schließlock schwarz-matt. Metall-Zifferblatt. Mineralglas. W 717.

*unverbindliche Preisempfehlung



Milano Interlobke

MODERNE WOHN- RAUMUHRENNEN.

Moderne Wohn-Philosophie muß sich eindeutig auch in der zum Stil passenden Uhr ausdrücken. Die Elemente: klare Linien, Licht und Design. Technik und Funktion. Das Erlebnis, wenn alles zueinander paßt. Lebensstil.



390/1052 00
netto 39010500
4 000897 095468
390/1052



390/1051 00
unverbindliche Preisempfehlung 348 --*
39018700
4 000897 095475
390/1051



368/6700
368/6700 00
unverbindliche Preisempfehlung 169 --*
36809150
4 000897 136796



368/6702
368/6702 00
unverbindliche Preisempfehlung 169 --*
36809150
4 000897 136802



368/6703
368/6703 00
unverbindliche Preisempfehlung 169 --*
36809150
4 000897 137052



390/1046
390/1046 00
unverbindliche Preisempfehlung 448 --*
39024100
4 000897 090982



394/5041 394/5041 00
netto 39419000
4 000897 090944

368/6484 quartz
ø 28,0 cm.
Wanduhr mit Mondphase. Holz-Gehäuse, weiß, Schleiflack. Glas-Zifferblatt. W 738.

368/6485 quartz
ø 28,0 cm.
Wanduhr mit Mondphase. Holz-Gehäuse, schwarz, Schleiflack. Glas-Zifferblatt. W 738.

368/6700 quartz
28,0 x 22,4 cm.
Holz-Gehäuse, massiv, braun, sichtbare Maserung. Effektlack. Mineralglas. W 738.

368/6702 quartz
ø 27,0 cm.
Holz-Gehäuse, massiv, silber-weiß, sichtbare Maserung. Effektlack. Mineralglas. W 738.

368/6703 quartz
26,0 x 26,0 cm.
Holz-Gehäuse, massiv, grau, sichtbare Maserung. Effektlack. Mineralglas. W 738.

390/1046 quartz
=4/4 Westminster/
Bim-Bam
20,7 x 38,0 cm.
Holz-Gehäuse, weiß, Schleiflack. Zifferblatt Messing, lackiert. W 780.

390/1051 quartz
30,0 x 30,0 cm.
Glas-Uhr, weißes Zifferblatt. Schwarze Zahlen. W 717.

390/1052 quartz
20,5 x 52,0 cm.
Holz-Gehäuse, weiß, Schleiflack. Mineralglas. W 717.

394/5041 quartz
=4/4 Westminster/
Bim-Bam
23,6 x 35,5 cm.
Holz-Gehäuse, schwarz lackiert. Messing-Zifferblatt, lackiert. W 780.



Milieu: Interlübke



368/6485
368/6485 00
netto 36825900
4 000897 110529



368/6484
368/6484 00
netto 36825900
4 000897 109943



394/5042 00
netto 39419000
4 000897 091071
394/5042

*unverbindliche Preisempfehlung

MODERNE WOHN- RAUMUHRENEEN.

Klare Linien. Licht und Design.
Technik und Funktion. Das Erlebnis,
wenn alles zueinander paßt.
Lebensstil.

320/1029 »Bim-Bam«
31,0 x 31,0 cm.
Holz-Gehäuse, weiß,
Schleiflack. Aufgelegter
Messing-Zahlenreif, dia-
mantiert, lackiert. W 749.

368/6537 quartz
28,0 x 28,0 cm.
Holzrahmen mit
aufgesetztem, silber-
farbenem Profil.
Goldfarbene Eck-Ver-
zierungen. Mineralglas.
W 738.

390/1029 quartz
»4/4 Westminster/
Bim-Bam«
Gleiches Modell, jedoch
mit elektronischem
Schlagwerk. W 780.

380/1017 quartz
34,0 x 20,0 cm.
Holz-Gehäuse, weiß,
Schleiflack. Fronttür
und
Seitenteile verglast.
Zifferblatt Messing.
W 717.

390/1030 quartz
»4/4 Westminster/
Bim-Bam«
Holz-Gehäuse, weiß,
Schleiflack. Aufgelegter
Messing-Zahlenreif, dia-
mantiert, lackiert. W 749.

320/4030 »Bim-Bam«
ø 32,0 cm.
Gehäuse Messing, hoch-
glanzpoliert. Gewölbes,
weißes Zifferblatt.
Kannengewichte mit fei-
nen Ziermilen. Mechanis-
ches Schlagwerk.
W 749.

320/4084 »Bim-Bam«
ø 34,0 cm.
Holz-Gehäuse, weiß,
Schleiflack. Glas-Ziffer-
blatt. Mechanisches
Schlagwerk. W 749.

364/6112 quartz
ø 18,0 cm.
Mondphase. Gehäuse
Messing, poliert.
Mineralglas. W 738.

365/4077 quartz
13,0 x 15,8 cm.
Tischuhr mit Skelettwerk.
Metall-Gehäuse,
messingfarben.
Mineralglas.

365/4101 quartz
»Swingtime«
ø 10,0 x 27,0 cm.
Tischuhr mit Pendel.
Holzsockel schwarz.
Gehäuse goldfarben.
Rundbogen und Pendel
verchromt.

365/4102 quartz
»Swingtime«
ø 10,0 x 27,0 cm.
Tischuhr mit Pendel.
Holzsockel weiß.
Gehäuse, Rundbogen
und Pendel goldfarben.

*unverbindliche Preisempfehlung

JUNGHANS



Milieu: Interlücke

380/1017.00
netto 38012000
4 000897 044596
380/1017



320/4084
320/4084 00
netto 32024000
4 000897 012410

368/6537
368/6537 00
unverbindliche 169 --*
Preisempfehlung 36809150
4 000897 115456



320/4030
320/4030 00
unverbindliche 458 --*
Preisempfehlung 32026700
4 000897 006853



390/1030
390/1030 00
unverbindliche 458 --*
Preisempfehlung 39026700
4 000897 081737



320/1029
320/1029 00
unverbindliche 458 --*
Preisempfehlung 32025100
4 000897 090920

390/1029
390/1029 00
unverbindliche 436 --*
Preisempfehlung 39025500
4 000897 088651



365/4077
365/4077 00
unverbindliche 168 --*
Preisempfehlung 36509050
4 000897 091350
365/4077



364/6112
364/6112 00
unverbindliche 229 --*
Preisempfehlung 36412400
4 000897 115524
364/6112

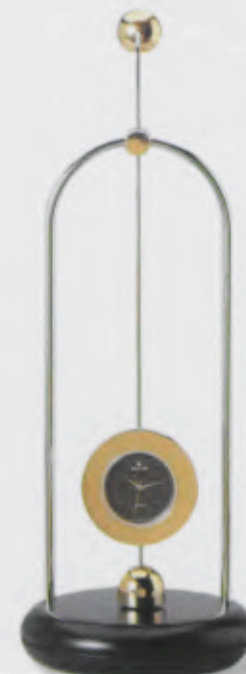

365/4101
365/4101 00
unverbindliche 249 --*
Preisempfehlung 36512500
4 000897 113452
365/4101



365/4102
365/4102 00
unverbindliche 249 --*
Preisempfehlung 36512500
4 000897 113469
365/4102

EXKLUSIVE WOHNRAUMUHREN.

Einen besonderen Stil zu pflegen ist Ausdruck ganz individueller Lebensart. Denn die Dinge, die mich umgeben, leben mit mir, müssen zu mir passen, Teil meiner Persönlichkeit, meiner Philosophie sein. Originalgetreue Replik. Oder moderner Klassiker. Uhrenpersönlichkeiten sind sie alle. Kontrapunkt oder exklusives Accessoire eines sehr individuellen Wohnstils.



380/6317

380/6317 00
unverbindliche Preisempfehlung 299 --*
3901A200
4 000897 146771



380/6318

380/6318 00
unverbindliche Preisempfehlung 299 --*
3901A200
4 000897 146849



368/6735

368/6735 00
unverbindliche Preisempfehlung 159 --*
36809150
4 000897 144852



*unverbindliche Preisempfehlung

Milieu: Interlücke

368/6735 quartz
ø 30,5 cm.
Holz-Gehäuse furniert mit
Vogelaugen-Ahornholz,
bordeauxrot gebeizt.
Metall-Zifferblatt lackiert.
Mineralglas. W 738.

380/6317 quartz
81,5 x 27,5 cm.
Holz-Gehäuse massiv
Esche, Nußbaum hell
gebeizt und lackiert.
Metall-Zifferblatt.
Mineralglas. W 717.

380/6318 quartz
81,5 x 27,5 cm.
Holz-Gehäuse massiv
Esche, Eiche hell gebeizt
und lackiert. Metall-
Zifferblatt.
Mineralglas. W 717.

 JUNGHANS

EXKLUSIVE WOHNRAUMUHREN.

Originalgetreue Replik. Oder moderner Klassiker. Uhrenpersönlichkeiten sind sie alle. Kontrapunkt oder exklusives Accessoire eines sehr individuellen Wohnstils.

324/1028 »Comtoise«
12,2 x 24,5 cm.
»Comtoise« Uhr mit Messinggußfront. Schlag auf Glocke und Tonfeder. Schlagabstellung. Klassisches Rost-Lyra-Pendel. Emaille-Zifferblatt.

324/1029 »Comtoise«
14,2 x 30,0 cm.
»Comtoise« Uhr mit Mondphase und Datum. Schlag auf Glocke und Tonfeder. Schlagabstellung. Klassisches Rost-Lyra-Pendel, Messing poliert. Massive Eisengewichte. Emaille-Zifferblatt.

320/4092
»4/4 Westminster«
30,0 x 170,0 cm.
Traditionelle Bildstückeruhr. Gehäuse in Nußbaum und Wurzelholz patiniert. Ornamentiertes Zifferblatt mit aufgelegtem Zahlenreif. Mineralglas. Mechanisches Werk.



324/1029
324/1029 00
unverbindliche 1800 --*
Preiseempfehlung 32496000
4 000897 110093



324/1028
324/1028 00
unverbindliche 1700 --*
Preiseempfehlung 32492000
4 000897 110543



320/4092
320/4092 00
netto 32090000
4 000897 075156



*unverbindliche Preiseempfehlung

JUNGHANS

EXKLUSIVE WOHNRAUMUHREN.



368/6743 00
unverbindliche 399 --
Preiseempfehlung 36821600
368/6743 4 000897 145187



368/6773
368/6773 00
unverbindliche 399 --
Preiseempfehlung 36821600
4 000897 157722



368/6772
368/6772 00
unverbindliche 399 --
Preiseempfehlung 36821600
4 000897 157791



368/6742
368/6742 00
unverbindliche 399 --
Preiseempfehlung 36821600
4 000897 144836



368/6744
368/6744 00
unverbindliche 399 --
Preiseempfehlung 36821600
368/6744 4 000897 145071

Intarsienwanduhren sind ein Kunsthandwerk.

Die Intarsie entstand mit der Möglichkeit der Furnierherstellung.

Das Intarsienhandwerk ist eine Einlegearbeit, bei der in das Holz ein Muster aus anderfarbigem Holz eingelegt wird (z.B. rot = Rosenholz, gelb = Ahorn, Eiche, weiß = Birke, Esche, violett = Palisander).

Komplizierte Bilder aus vielen Einzelteilen werden aus dünnen Furnieren ausgesägt, zusammengesetzt und auf eine Holzplatte aufgeleimt.

Um die einzelnen Intarsienteile an den Rändern dunkel abzusetzen, bräunt man sie in erhitztem Sand. Man erzielt damit eine weich verlaufende Abschattierung. Zum Schluß wird die Oberfläche des Bildes mit einem ganz feinen Hobel geebnet, dann mit feinstem Sandpapier nachgearbeitet und abschließend gebeizt, lackiert oder poliert.

Intarsienarbeit erfordert ein sehr hohes Maß an handwerklichem Geschick. Das Fertigungsverfahren ist sehr zeitaufwendig, die Verarbeitungstechnik sehr arbeitsintensiv.

368/6742 quartz
36,5 x 32,0 cm.
Holz-Gehäuse in Vogel-
augen-Ahorn natur mit
echter Intarsie, Ober-
fläche holzfarben natur
und hochglanzpoliert.
Außenkante schwarz.
Metall-Zifferblatt lackiert.
Mineralglas. W 738.

368/6773 quartz
ø 34,0 x 29,0 cm.
Holz-Gehäuse in Nuß-
baum natur. Oberfläche
hochglanzpoliert in echter
Intarsie. Mineralglas.
Metallzifferblatt lackiert.
W 738.

368/6743 quartz
36,5 x 32,0 cm.
Holz-Gehäuse in Vogel-
augen-Ahorn natur mit
echter Intarsie, Ober-
fläche holzfarben natur
und hochglanzpoliert.
Außenkante schwarz.
Metall-Zifferblatt lackiert.
Mineralglas. W 738.

368/6744 quartz
ø 40,0 cm.
Holz-Gehäuse in Vogel-
augen-Ahorn natur mit
echter Intarsie, Ober-
fläche holzfarben natur
und hochglanzpoliert.
Außenkante schwarz.
Metall-Zifferblatt lackiert.
Mineralglas. W 738.

368/6772 quartz
ø 32,0 cm.
Holz-Gehäuse Nußbaum
natur, Sternedekor in echter
Intarsie, Oberfläche
hochglanzpoliert, Mine-
ralglas. Metallzifferblatt
lackiert. W 738.

*unverbindliche Preiseempfehlung

JUNGHANS



EXKLUSIVE WOHNRAUMUHREN.

Moderne Klassiker. Uhrenpersönlichkeiten sind sie alle. Kontrapunkt oder exklusives Accessoire eines sehr individuellen Wohnstils.



Westminster



390/1056 00 390/1056

390/1055 390/1055 00

380/1015 380/1015 00

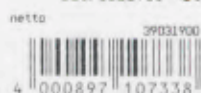

368/6734

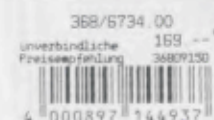

368/6486 quartz
Ø 28,0 cm.
Wanduhr mit Mondphase. Buchenholz-Gehäuse. Glas-Zifferblatt. W 738.

390/1056 quartz
=4/4 Westminster/
Bim-Bam
23,0 x 50,0 cm.
Gehäuse Kirschbaum.
Metall-Zifferblatt,
lackiert. Mineralglas.
W 780.

368/6497 quartz
Ø 28,0 cm.
Tierkreiszeichen. Holz-Gehäuse, nußbaumfarben. Glas-Zifferblatt. W 738.

394/5039 quartz
=4/4 Westminster/
Bim-Bam
17,6 x 19,8 cm.
Gehäuse Kirschbaum.
Metall-Zifferblatt, weiß
lackiert. Mineralglas.
W 780.

368/6498 quartz
Ø 28,0 cm.
Tierkreiszeichen. Buchenholz-Gehäuse. Glas-Zifferblatt. W 738.

394/5043 quartz
=4/4 Westminster/
Bim-Bam
23,6 x 35,8 cm.
Gehäuse Nußbaum,
patiniert. Messing-Zifferblatt, lackiert. W 780.

368/6619 quartz
33,5 x 33,5 cm.
Holz-Gehäuse massiv, nußbaumfarben mit messingfarbenen Metall-einlagen. Mineralglas. Metall-Zifferblatt. W 738.

368/6622 quartz
33,8 x 33,8 cm.
Holz-Gehäuse massiv, eichfarben, hell, mit messingfarbenen Metall-einlagen. Mineralglas. Metall-Zifferblatt. W 738.

368/6708 quartz
Ø 40,5 cm.
Holz-Gehäuse massiv, nußbaumfarben. Mineralglas. W 738.

368/6734 quartz
Ø 30,5 cm.
Holz-Gehäuse furniert mit Ulmen-Wurzelmaserholz, Nußbaum kastanienbraun gebeizt. Metall-Zifferblatt lackiert. Mineralglas. W 738.

380/1015 quartz
34,0 x 20,0 cm.
Holz-Gehäuse, nußbaumfarben. Fronttür und Seitenteile verglast. Zifferblatt Messing. W 717.

390/1055 quartz
=4/4 Westminster/
Bim-Bam
23,0 x 50,0 cm.
Gehäuse Nußbaum.
Metall-Zifferblatt,
lackiert. Mineralglas.
W 780.

Westminster



394/5043 394/5043 00



368/6622

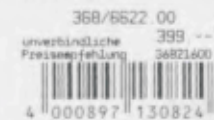

368/6708



368/6619



368/6498

368/6498 00



368/6497

368/6497 00



368/6486

368/6486 00

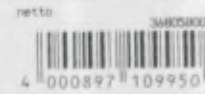

Westminster



394/5039

394/5039 00

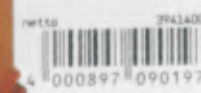

*unverbindliche Preisempfehlung

JUNGHANS



Milieu Interlücke

Mit Weckfunktion



365/5023

365/5023 00
unverbindliche 99 --*
Preiseempfehlung 36505350
4 000897 157432



365/5022

365/5022 00
unverbindliche 299 --*
Preiseempfehlung 36516200
4 000897 157364

Mit Weckfunktion



365/5013

365/5013 00
unverbindliche 149 --*
Preiseempfehlung 36509050
4 000897 157418



365/9017

365/9017 00
unverbindliche 199 --*
Preiseempfehlung 36510700
4 000897 132187

Westminster



365/9015

365/9015 00
unverbindliche 299 --*
Preiseempfehlung 36516200
4 000897 132194

Mit Weckfunktion



365/5014

365/5014 00
unverbindliche 169 --*
Preiseempfehlung 36509150
4 000897 157395



365/5021

365/5021 00
unverbindliche 199 --*
Preiseempfehlung 36510700
4 000897 157371

EXKLUSIVE WOHNRAUMUHREN.

Als ein wichtiges Element des persönlichen Wohnstils muß auch die Uhr Individualität repräsentieren. Die neue Kollektion exklusiver Metall-Wohnraumuhren kommt in Design, Verarbeitung und Qualität des Materials diesen hohen Ansprüchen in besonderer Weise entgegen.

365/5013 quartz/alarm
8,8 x 11,8 cm.
Gehäuse und Zifferblatt massiv Metall, diamantiert und poliert. Echte Gravur. Mit Weckfunktion. W 738.

365/5014 quartz/alarm
14,9 x 5,8 cm.
Gehäuse massiv Metall, diamantiert und poliert. Mit Weckfunktion. W 738.

365/5021 quartz
12,6 x 8,8 cm.
Gehäuse massiv Messing, diamantiert und poliert. W 738.

365/5022 quartz
12,6 x 8,6 cm.
Gehäuse massiv Messing, diamantiert und poliert. W 738.

365/5023 quartz
12,0 x 15,5 cm.
Bilderrahmenuhr aus massiv Messing, geschliffen und poliert. Mit Weckfunktion. Mineralglas. W 710.

365/9015 quartz »Westminster«
16,3 x 13,5 cm.
Gehäuse massiv Metall, diamantiert und poliert. Mineralglas. Mit Westminster. W 775.13.

365/9017 quartz
14,7 x 11,6 cm.
Gehäuse und Zifferblatt massiv Metall, diamantiert und poliert. Mineralglas. W 738.

*unverbindliche Preiseempfehlung

 **JUNGHANS**

18 Kt. Goldauflage



365/4027
365/4027 00



18 Kt. Goldauflage



365/4028
365/4028 00



365/4038
365/4038 00



365/4061
365/4061 00
unverbindliche
Preisempfehlung 118 --*
365/4061 00



Weltzeituhr



364/3033
364/3033 00
unverbindliche
Preisempfehlung 498 --*
364/3033 00



Quattrophon
4 Melodien



364/3015
364/3015 00
unverbindliche
Preisempfehlung 448 --*
364/3015 00

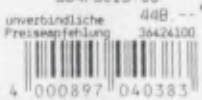

394/5019
394/5019 00
394/5019 00
unverbindliche
Preisempfehlung 708 61



365/4028
»Golden Stars quartz
9,8 x 12,5 cm.
Gehäuse Messing,
geschliffen und diamant-
tiert, mit 18 Kt. Gelbgold-
auflage. Metall-Ziffer-
blatt, weiß. Massiver
Zierreif, vergoldet. Mit
facettiertem Mineralglas.
Numerierte Auflage.
W 759.

365/4038 quartz
11,0 x 19,5 cm.
Gehäuse und Zifferblatt
Messing, versilbert,
geschliffen und diamant-
tiert. Aufgelegter, versil-
berter Messing-Zahlen-
reif, diamantiert.
Mineralglas. W 738.

365/4061 quartz
10,2 x 14,6 cm.
Metall-Gehäuse,
geschliffen, poliert.
Mineralglas. W 738.

394/5019
»Quattro-phon« quartz
16,0 x 20,0 cm
Gehäuse Messing, ge-
schliffen, diamantiert.
Zifferblatt Chinalack.
Aufgelegter Zahlenreif
und Lünette in Messing,
diamantiert. Mineralglas.
W 772 - Lithiumzelle

364/3033 quartz
25,2 x 14,4 cm.
Tischuhr mit Weltzeit-
anzeige. Gehäuse
Messing, geschliffen und
diamantiert. Zifferblatt
Messing, versilbert mit
diamantierter Zierlinie.
Mineralglas. W 756.

364/3015 quartz
»up to date«
20,5 x 10,5 cm.
Vollautomatische
Kalenderuhr bis zum
Jahre 2100. Wochentag,
Datums- und Monats-
anzeige. Tag- und
Nachtanzeige. Gehäuse
und Zifferblatt Aluminium,
goldlackiert, geschliffen.
W 756.

365/4027
»Golden Stars quartz
9,5 x 13,0 cm.
Gehäuse Messing,
geschliffen, mit 18 Kt.
Gelbgoldauflage.
Geschliffenes und vergol-
detes Messing-Zifferblatt
mit aufgelegtem, vergol-
detem Zahlenreif, Mine-
ralglas. Numerierte Auf-
lage. W 759.

RUSTIKALE WOHNRAUMUHREN.

Holz. Ein Material, das Klassiker unter den Designern und Avantgardisten reizt. Willig wie eigenwillig. Vielfältig wie Uhren, die unter der Hand des Meisters entstehen. Die Kollektion rustikaler Wohnraumuhren repräsentiert unauffällig oder auch spektakulär die Ausdrucksmöglichkeiten individueller Lebensart.



Milieu Interlücke



Milieu: Interlücke



368/6594
368/6594 00
unverbindliche 199 --*
Preiseempfehlung 36810700
4 000897 123154



368/6593
368/6593 00
unverbindliche 199 --*
Preiseempfehlung 36810700
4 000897 122690



368/6592
368/6592 00
unverbindliche 199 --*
Preiseempfehlung 36810700
4 000897 123147



368/6599
368/6599 00
unverbindliche 199 --*
Preiseempfehlung 36810700
4 000897 122553



368/6598
368/6598 00
unverbindliche 199 --*
Preiseempfehlung 36810700
4 000897 123291



368/6705
368/6705 00
unverbindliche 169 --*
Preiseempfehlung 36809130
4 000897 136888



368/6595
368/6595 00
unverbindliche 199 --*
Preiseempfehlung 36810700
4 000897 122577



368/6704
368/6704 00
unverbindliche 169 --*
Preiseempfehlung 36809130
4 000897 137274



368/6591
368/6591 00
unverbindliche 149 --*
Preiseempfehlung 36800050
4 000897 122706



368/6597
368/6597 00
unverbindliche 199 --*
Preiseempfehlung 36810700
4 000897 122546

RUSTIKALE WOHNRAUMUHREN.

Holz. Ein Material, das Klassiker unter den Designern und Avantgardisten reizt. Willig wie eigenwillig. Unauffällig wie spektakulär. Vielfältig wie Uhren, die unter der Hand des Meisters daraus entstehen.

368/6591 quartz
ø 25,0 cm.
Holz-Gehäuse, eichefarben. Metall-Zifferblatt, lackiert. Mineralglas. W 738.

368/6592 quartz
28,0 x 24,0 cm.
Holz-Gehäuse, nußbaumfarben. Metall-Zifferblatt, lackiert. Mineralglas. W 738.

368/6593 quartz
28,0 x 24,0 cm.
Holz-Gehäuse, eichefarben. Metall-Zifferblatt, lackiert. Mineralglas. W 738.

368/6594 quartz
ø 27,0 cm.
Holz-Gehäuse, nußbaumfarben. Metall-Zifferblatt, lackiert. Mineralglas. W 738.

368/6595 quartz
ø 27,0 cm.
Holz-Gehäuse, eichefarben. Metall-Zifferblatt, lackiert. Mineralglas. W 738.

368/6597 quartz
26,0 x 26,0 cm.
Holz-Gehäuse, kirschbaumfarben. Metall-Zifferblatt, lackiert. Mineralglas. W 738.

368/6598 quartz
25,0 x 25,0 cm.
Holz-Gehäuse, nußbaumfarben. Metall-Zifferblatt, lackiert. Mineralglas. W 738.

368/6599 quartz
25,0 x 25,0 cm.
Holz-Gehäuse, eichefarben. Metall-Zifferblatt, lackiert. Mineralglas. W 738.

368/6704 quartz
ø 29,0 cm.
Holz-Gehäuse, massiv, nußbaumfarben. Mineralglas. W 738.

368/6705 quartz
ø 27,5 cm.
Holz-Gehäuse, massiv, kirschbaumfarben. Mineralglas. W 738.

*unverbindliche Preiseempfehlung



RUSTIKALE WOHNRAUMUHREN.



368/6760
368/6760 00
unverbindliche Preisempfehlung 99 --
36805350
4 000897 156749



368/6738 00
unverbindliche Preisempfehlung 99 --
36804800
4 000897 144944



368/6737 00
unverbindliche Preisempfehlung 99 --
36805350
4 000897 144876



368/6580 00
unverbindliche Preisempfehlung 69 --
36803750
4 000897 123604



368/6581 00
unverbindliche Preisempfehlung 65 --
36803750
4 000897 123826



368/6770 00
unverbindliche Preisempfehlung 249 --
36812500
4 000897 156800



368/6495 00
unverbindliche Preisempfehlung 249 --
36812500
4 000897 157234

368/6771



368/6495 00
unverbindliche Preisempfehlung 249 --
36812500
4 000897 112349



368/6499 00
netto
36805600
4 000897 115487

368/6499

Holzrahmen
gebogen

Holz. Ein Material, das Klassiker unter den Designern und Avantgardisten reizt. Willig wie eigenwillig. Unauffällig wie spektakulär. Vielfältig wie Uhren, die unter der Hand des Meisters daraus entstehen.

368/6495 quartz
ø 28,0 cm.
Wanduhr mit Mondphase. Eiche-Gehäuse. Glas-Zifferblatt. W 738.

368/6499 quartz
ø 28,0 cm.
Tierkreiszeichen. Gehäuse Eiche. Glas-Zifferblatt. W 738.

368/6580 quartz
25,0 x 25,0 cm.
Holz-Gehäuse, nußbaumfarben. Metall-Zifferblatt, lackiert. Mineralglas. W 738.

368/6581 quartz
25,0 x 25,0 cm.
Holz-Gehäuse, eichefarben. Metall-Zifferblatt, lackiert. Mineralglas. W 738.

368/6737 quartz
28,5 x 28,5 cm.
Holz-Gehäuse massiv, nußbaumfarben antik mit Goldrand. Mineralglas. W 738.

368/6738 quartz
27,5 x 27,5 cm.
Holz-Gehäuse massiv, nußbaumfarben antik. Mineralglas. W 738.

368/6760 quartz
31,0 x 31,0 cm.
Holz-Gehäuse massiv Eiche antik mit Goldrand. Mineralglas. W 738.

368/6770 quartz
ø 35,0 cm.
Holz-Gehäuse massiv Nußbaum hell, Metall-Zifferblatt. Mineralglas. W 738.

368/6771 quartz
ø 35,0 cm.
Holz-Gehäuse massiv Kirschbaum, Metall-Zifferblatt. Mineralglas. W 738.

394/5037 quartz
=4/4 Westminster/
Bim-Bome
17,6 x 19,8 cm.
Gehäuse Nußbaum/
Wurzelholz. Zifferblatt
Messing, versilbert,
geschliffen. Mineralglas.
W 780.

*unverbindliche Preisempfehlung



Westminster



394/5037 00

netto 39414000
4 000897 090173



RUSTIKALE WOHNRAUMUHREN.

Holz. Ein Material, das Klassiker unter den Designern und Avantgardisten reizt. Willig wie eigenwillig. Unauffällig wie spektakulär. Vielfältig wie Uhren, die unter der Hand des Meisters daraus entstehen.



368/6761 368/6761 00
unverbindliche Preisempfehlung 99 --
36805350
4 000897 157272



368/6586 368/6586 00
unverbindliche Preisempfehlung 119 --
36804450
4 000897 122720



368/6587 368/6587 00
unverbindliche Preisempfehlung 119 --
36804450
4 000897 123185



368/6582
368/6582 00
unverbindliche Preisempfehlung 69 --
36803750
4 000897 123611



368/6583
368/6583 00
unverbindliche Preisempfehlung 69 --
36803750
4 000897 123734



368/6740 368/6740 00
unverbindliche Preisempfehlung 169 --
36809150
4 000897 144807



368/6739 368/6739 00
unverbindliche Preisempfehlung 169 --
36809150
4 000897 144869



368/6698
368/6698 00
unverbindliche Preisempfehlung 99 --
36805350
4 000897 137342



380/6301
380/6301 00
unverbindliche Preisempfehlung 299 --
38016200
4 000897 130992



380/6300
380/6300 00
unverbindliche Preisempfehlung 299 --
38016200
4 000897 130718



368/6627
368/6627 00
unverbindliche Preisempfehlung 169 --
36809150
4 000897 130800

368/6582 quartz
23,0 x 23,0 cm.
Holz-Gehäuse, nußbaumfarben. Metall-Zifferblatt, lackiert. Mineralglas. W 738.

368/6583 quartz
23,0 x 23,0 cm.
Holz-Gehäuse, eichefarben. Metall-Zifferblatt. Mineralglas. W 738.

368/6586 quartz
29,5 x 25,5 cm.
Holz-Gehäuse, nußbaumfarben. Metall-Zifferblatt, lackiert. Mineralglas. W 738.

368/6587 quartz
29,5 x 25,5 cm.
Holz-Gehäuse, eichefarben. Metall-Zifferblatt, lackiert. Mineralglas. W 738.

368/6627 quartz
33,0 x 24,9 cm.
Gehäuse Nußbaum, antik. Metall-Zifferblatt. Mineralglas. W 738.

368/6698 quartz
29,0 x 25,0 cm.
Holz-Gehäuse, massiv, nußbaumfarben, antik mit Goldrand. Mineralglas. W 738.

368/6739 quartz
27,0 x 27,0 cm.
Holz-Gehäuse massiv, nußbaumfarben hell. Metall-Zifferblatt. Mineralglas. W 738.

368/6740 quartz
27,0 x 27,0 cm.
Holz-Gehäuse massiv Eiche, hell. Metall-Zifferblatt. Mineralglas. W 738.

368/6761 quartz
33,0 x 29,0 cm.
Holz-Gehäuse massiv Eiche antik mit Goldrand. Mineralglas. W 738.

380/6300 quartz
ø 26,0 x 39,5 cm.
Holz-Gehäuse massiv, nußbaumfarben. Glas-Zifferblatt. W 717.

380/6301 quartz
ø 26,0 x 39,5 cm.
Holz-Gehäuse massiv, eichefarben, dunkel. Glas-Zifferblatt. W 717.



*unverbindliche Preisempfehlung

JUNGHANS



RUSTIKALE WOHNRAUMUHREN.

Holz, ein Material, das Klassiker unter den Designern und Avantgardisten reizt. Willig wie eigenwillig. Unauffällig wie spektakulär. Vielfältig wie Uhren, die unter der Hand des Meisters daraus entstehen.



368/6584

368/6584 00 99 --
unverbindliche Preisempfehlung 36805290
4 000897 123659



368/6589

368/6589 00 149 --
unverbindliche Preisempfehlung 36808050
4 000897 123178



368/6732

368/6732 00 99 --
unverbindliche Preisempfehlung 36805290
4 000897 145057



368/6733

368/6733 00 99 --
unverbindliche Preisempfehlung 36805290
4 000897 145163



368/6764

368/6764 00 149 --
unverbindliche Preisempfehlung 36808050
4 000897 156824



368/6766

368/6766 00 149 --
unverbindliche Preisempfehlung 36808050
4 000897 156848



368/6765

368/6765 00 149 --
unverbindliche Preisempfehlung 36808050
4 000897 157203

368/6584 quartz
29,5 x 25,5 cm.
Holz-Gehäuse, nußbaumfarben, Metall-Zifferblatt, lackiert. Mineralglas. W 738.

368/6589 quartz
25,0 x 25,0 cm.
Holz-Gehäuse, eichefarben, Metall-Zifferblatt, lackiert. Mineralglas. W 738.

368/6730 quartz
ø 25,5 cm.
Holz-Gehäuse massiv Buche, natur. Metall-Zifferblatt lackiert. Mineralglas. W 738.

368/6731 quartz
ø 25,5 cm.
Holz-Gehäuse massiv Buche, nußbaumfarben hell. Metall-Zifferblatt lackiert. Mineralglas. W 738.

368/6732 quartz
ø 25,0 cm.
Holz-Gehäuse massiv Buche, natur. Metall-Zifferblatt lackiert. Mineralglas. W 738.

368/6733 quartz
ø 25,0 cm.
Holz-Gehäuse massiv Buche, nußbaumfarben hell. Metall-Zifferblatt lackiert. Mineralglas. W 738.

368/6764 quartz
ø 28,0 cm.
Holz-Gehäuse massiv Nußbaum, aufgelegter Metall-Zahlenreif auf Ulmen-Wurzelmaserfurnier. W 738.

368/6765 quartz
ø 28,0 cm.
Holz-Gehäuse massiv Eiche, aufgelegter Metall-Zahlenreif auf Roseneichefurnier. W 738.

368/6766 quartz
ø 28,0 cm.
Holz-Gehäuse massiv Buche, aufgelegter Metall-Zahlenreif auf Plantanenfurnier. W 738.



368/6730

368/6730 00 99 --
unverbindliche Preisempfehlung 36805290
4 000897 145033



368/6731

368/6731 00 99 --
unverbindliche Preisempfehlung 36805290
4 000897 145200



*unverbindliche Preisempfehlung

 JUNGHANS

RUSTIKALE WOHNRAUMUHREN.



368/6609

368/6609 00
unverbindliche Preisempfehlung 159 --*
36809150
4 000897 122805



368/6612

368/6612 00
unverbindliche Preisempfehlung 229 --*
36812400
4 000897 122904



368/6763

368/6763 00
unverbindliche Preisempfehlung 229 --*
36812400
4 000897 157142



368/6762

368/6762 00
unverbindliche Preisempfehlung 229 --*
36812400
4 000897 156756



368/6767

368/6767 00
unverbindliche Preisempfehlung 199 --*
36807900
4 000897 157227



368/6611

368/6611 00
unverbindliche Preisempfehlung 229 --*
36812400
4 000897 123260



368/6610

368/6610 00
unverbindliche Preisempfehlung 169 --*
36809150
4 000897 122652



368/6768

368/6768 00
unverbindliche Preisempfehlung 199 --*
36810700
4 000897 156831

Holz. Ein Material, das Klassiker unter den Designern und Avantgardisten reizt. Willig wie eigenwillig. Unauffällig wie spektakulär. Vielfältig wie Uhren, die unter der Hand des Meisters daraus entstehen.

368/6609 quartz
ø 28,5 cm.
Holz-Gehäuse, nußbaumfarben. Aufgelegter Metall-Zahlenreif.
Mineralglas. W 738.

368/6610 quartz
ø 28,5 cm.
Holz-Gehäuse, eichefarben. Aufgelegter Metall-Zahlenreif.
Mineralglas. W 738.

368/6611 quartz
29,0 x 29,0 cm.
Holz-Gehäuse, nußbaumfarben. Aufgelegter Metall-Zahlenreif.
Mineralglas. W 738.

368/6612 quartz
29,0 x 29,0 cm.
Holz-Gehäuse, eichefarben. Aufgelegter Metall-Zahlenreif.
Mineralglas. W 738.

368/6762 quartz
29,0 x 29,0 cm.
Holz-Gehäuse, massiv Nußbaum hell. Metall-Zahlenreif auf Roseneiche. Gewölbtes Mineralglas. W 738.

368/6763 quartz
29,0 x 29,0 cm.
Holz-Gehäuse, massiv Eiche hell natur. Metall-Zahlenreif auf Roseneiche. Gewölbtes Mineralglas. W 738.

368/6767 quartz
ø 28,0 cm.
Holz-Gehäuse, massiv Nußbaum hell. Metall-Zahlenreif auf Ulmen-Wurzelmaser. Mineralglas. W 738.

368/6768 quartz
ø 28,0 cm.
Holz-Gehäuse, massiv Eiche hell natur. Metall-Zahlenreif auf Ulmen-Wurzelmaser. Mineralglas. W 738.

368/6769 quartz
ø 28,0 cm.
Holz-Gehäuse, massiv Esche hell natur. Metall-Zahlenreif auf Roseneiche. Mineralglas. W 738.

*unverbindliche Preisempfehlung



368/6769

368/6769 00
unverbindliche Preisempfehlung 199 --*
36810700
4 000897 157210





368/6605 368/6605 00
unverbindliche Preisempfehlung 3480000
149 --*
4 000897 127812



368/6613 368/6613 00
unverbindliche Preisempfehlung 34812400
229 --*
4 000897 124304



368/6624 368/6624 00
unverbindliche Preisempfehlung 34807000
129 --*
4 000897 124328



368/6604 368/6604 00
unverbindliche Preisempfehlung 34807000
129 --*
4 000897 123109



368/6603 368/6603 00
unverbindliche Preisempfehlung 34807000
129 --*
4 000897 122836



390/1082 00 390/1082
unverbindliche Preisempfehlung 39024000
459 --*
4 000897 147228



390/1060 390/1060 00
netto 39013000
4 000897 123567



390/1062 390/1062 00
netto 39013000
4 000897 123550
390/1062



390/1080 390/1080 00
unverbindliche Preisempfehlung 39024000
459 --*
4 000897 147235



390/1072 390/1072 00
unverbindliche Preisempfehlung 39018900
349 --*
4 000897 124250

RUSTIKALE WOHNRAUMUHREN.

Wenn das Feuer im Kamin behagliche Wärme sendet und Großmutter's Regulator leise tickt, dann möchte ich Dir ein Märchen aus längst vergangener Zeit erzählen.
Holz. Ein Material, das Klassiker unter den Designern und Avantgardisten reizt. Willig wie eigenwillig. Unauffällig wie spektakulär. Vielfältig wie Uhren, die unter der Hand des Meisters daraus entstehen.

368/6603 quartz
25,5 x 25,5 cm.
Holz-Gehäuse, nußbaumfarben. Aufgelegter Metall-Zahlenreih.
W 738.

368/6604 quartz
25,5 x 25,5 cm.
Holz-Gehäuse, eichefarben. Aufgelegter Metall-Zahlenreih.
W 738.

368/6605 quartz
27,5 x 27,5 cm.
Holz-Gehäuse, nußbaumfarben. Aufgelegter Metall-Zahlenreih.
Mineralglas. W 738.

368/6613 quartz
28,5 x 28,5 cm.
Holz-Gehäuse, nußbaumfarben. Aufgelegter Metall-Zahlenreih.
Mineralglas. W 738.

368/6624 quartz
27,0 x 27,0 cm.
Gehäuse Kiefer. Aufgelegter Zahlenreih, Messing, diamantiert.
W 738.

390/1060 quartz
»Westminster«
52,0 x 25,0 cm.
Holz-Gehäuse, nußbaumfarben. Metall-Zifferblatt, lackiert.
Mineralglas. W 775.

390/1062 quartz
»Westminster«
49,0 x 25,0 cm.
Holz-Gehäuse, nußbaumfarben. Metall-Zifferblatt, lackiert.
Mineralglas. W 775.

390/1072 quartz
»4/4 Westminster«
50 x 25,0 cm.
Gehäuse Kiefer, Metall-Zifferblatt, lackiert.
Mineralglas. W 775.

390/1080 quartz
»Westminster«
63,5 x 28,0 x 15,0 cm.
Holz-Gehäuse Eiche. Metall-Zifferblatt lackiert.
Mineralglas. W 775.

390/1082 quartz
»Westminster«
66,5 x 31,5 x 15,0 cm.
Holz-Gehäuse Eiche. Metall-Zifferblatt lackiert.
Mineralglas. W 775.

*unverbindliche Preisempfehlung

JUNGHANS

RUSTIKALE WOHNRAUMUHREN.

Nostalgisch, klassisch oder zeitgemäß. Rustikal natürlich oder filigran verspielt. Die Uhren passen sich an. Oder sind Kontrapunkt. Die Kollektion rustikaler Regulateure ist ein eindrucksvolles Beispiel dafür.

320/1064 »Bim-Bam«
48,0 x 28,0 cm.
Holz-Gehäuse, nußbaumfarben. Metall-Zifferblatt, lackiert. Mineralglas. W 775.

69,0 x 28,0 cm.
Holz-Gehäuse, nußbaumfarben, Metall-Zifferblatt, lackiert. Mineralglas. W 775.

320/1068 »Bim-Bam«
69,0 x 28,0 cm.
Holz-Gehäuse, nußbaumfarben. Metall-Zifferblatt, lackiert. Mineralglas. W 749.

390/1070 quartz »Westminster«
67,0 x 30,0 cm.
Holz-Gehäuse, nußbaumfarben. Metall-Zifferblatt, lackiert. Mineralglas. W 775.

320/1070 »Bim-Bam«
Gleiches Modell, jedoch mit mechanischem Schlagwerk. W 749.

390/1071 quartz »Westminster«
67,0 x 30,0 cm.
Holz-Gehäuse, eichefarben. Metall-Zifferblatt, lackiert. Mineralglas. W 775.

390/1075 quartz »Westminster«
66,0 x 32,0 x 15,0 cm.
Holz-Gehäuse, Nußbaum hell. Metall-Zifferblatt lackiert. Mineralglas. W 775.

390/1076 quartz »Westminster«
66,0 x 32,0 x 15,0 cm.
Holz-Gehäuse Eiche. Metall-Zifferblatt lackiert. Mineralglas. W 775.

390/1087 quartz »Westminster«
73,0 x 29,0 x 11,0 cm.
Holz-Gehäuse, Nußbaum hell. Metall-Zifferblatt lackiert. Mineralglas. W 775.

*unverbindliche Preisempfehlung

JUNGHANS



Westminster



390/1070 00
unverbindliche 399 --*
Preisempfehlung 39021600
4 000897 123833
320/1070 00
netto 32014900
4 000897 137120

390/1070
320/1070

Westminster



390/1076 00
unverbindliche 459 --*
Preisempfehlung 39024800
4 000897 147037

390/1076

Westminster



390/1075 00
unverbindliche 459 --*
Preisempfehlung 39024800
4 000897 146900

390/1075

Westminster



390/1071 00
unverbindliche 399 --*
Preisempfehlung 39021600
4 000897 123727

390/1071

Westminster



390/1087 00
unverbindliche 399 --*
Preisempfehlung 39021600
4 000897 147020

390/1087

320/1068 00
unverbindliche 449 --*
Preisempfehlung 32024300
4 000897 137243

320/1068



Westminster



390/1040
390/1040.00



320/1027

320/1027.00
unverbindliche Preisempfehlung 498 --*
32026700
4 000897 091013

Westminster



390/1026
320/1026

390/1026.00
unverbindliche Preisempfehlung 468 --*
39025100
4 000897 082529

320/1026.00
unverbindliche Preisempfehlung 498 --*
32026700
4 000897 091033

Westminster



390/1042
320/1042

netto 39027000
4 000897 091002
320/1042.00

netto 32029000
4 000897 091026

Westminster



390/1041
320/1041

netto 39022000
4 000897 090883
320/1041.00

netto 32025000
4 000897 090937

Westminster



390/1044
320/1044

netto 39025000
4 000897 090999
320/1044.00

netto 32025000
4 000897 091040

Westminster



390/1043
320/1043

netto 39025000
4 000897 090890
320/1043.00

netto 32025000
4 000897 090906

RUSTIKALE WOHNRAUMUHREN.

Holz. Ein Material, das Klassiker unter den Designern und Avantgardisten reizt. Willig wie eigenwillig. Unauffällig wie spektakulär. Vielfältig wie Uhren, die unter der Hand des Meisters daraus entstehen.

320/1026 Bim-Bam
31,0 x 71,0 cm.
Gehäuse Nußbaum.
Aufgelegter Messing-
Zahlenreif, geschliffen,
diamantiert. W 749.

**390/1026 quartz
»4/4 Westminster/
Bim-Bam«**
Gleiches Modell, jedoch
mit elektronischem
Schlagwerk. W 780.

320/1027 Bim-Bam
31,0 x 71,0 cm.
Gehäuse Eiche.
Aufgelegter Messing-
Zahlenreif, geschliffen,
diamantiert. W 749.

**390/1040 quartz
»4/4 Westminster/
Bim-Bam«**
32,0 x 83,0 cm.
Gehäuse Nußbaum.
Aufgelegter Messing-
Zahlenreif. W 780.

320/1041 Bim-Bam
29,0 x 74,0 cm.
Gehäuse Eiche.
Zifferblatt Messing, weiß
lackiert. W 749.

**390/1041 quartz
»4/4 Westminster/
Bim-Bam«**
Gleiches Modell, jedoch
mit elektronischem
Schlagwerk. W 780.

320/1042 Bim-Bam
29,0 x 34,0 cm.
Gehäuse Eiche.
Zifferblatt Messing, weiß
lackiert. W 749.

**390/1042 quartz
»4/4 Westminster/
Bim-Bam«**
Gleiches Modell, jedoch
mit elektronischem
Schlagwerk. W 780.

320/1043 Bim-Bam
29,0 x 74,0 cm.
Gehäuse Eiche.
Zifferblatt Messing, weiß
lackiert. W 749.

**390/1043 quartz
»4/4 Westminster/
Bim-Bam«**
Gleiches Modell, jedoch
mit elektronischem
Schlagwerk. W 780.

*unverbindliche Preisempfehlung

JUNGHANS





360/1137 360/1137 00
unverbindliche
Preisempfehlung 229 --*
36012400
4 000897 130633



360/1138 360/1138 00
unverbindliche
Preisempfehlung 199 --*
36010700
4 000897 130923



360/1116 360/1116 00
unverbindliche
Preisempfehlung 129 --*
36017000
4 000897 123994



360/1129 360/1129 00
unverbindliche
Preisempfehlung 249 --*
36012500
4 000897 123932

Westminster



360/1177 360/1177 00
unverbindliche
Preisempfehlung 299 --*
36016200
4 000897 145392



360/1176 360/1176 00
unverbindliche
Preisempfehlung 249 --*
36012500
4 000897 145590



360/1179 360/1179 00
unverbindliche
Preisempfehlung 99 --*
36005350
4 000897 145361



360/1060 360/1060 00
unverbindliche
Preisempfehlung 149 --*
36008050
4 000897 100179



360/1172 360/1172 00
unverbindliche
Preisempfehlung 149 --*
36008050
4 000897 145606



360/1171 360/1171 00
unverbindliche
Preisempfehlung 149 --*
36008050
4 000897 145378

TRADITIONELLE WOHNRAUMUHREN.

Die Liebe zu Tradition und Stil drückt sich oft in immer wiederkehrenden Formen und Motiven aus. JUNGHANS hat in der Kollektion von Jahresuhren dem Wunsch nach solch stillvollen Uhren Gestalt verliehen.

360/1060 quartz
»Mondphase«
14,0 x 21,0 cm.
Metall-Gehäuse, messingfarben. Messing-Zifferblatt, weiß. Mineralglas. W 738.

360/1174 quartz
11,0 x 17,0 cm.
Metall-Gehäuse, messingfarben. Mineralglas. W 738.

360/1115 quartz
17,0 x 11,0 cm.
Gehäuse messingfarben. Glaspindel, geschliffen. Ornament-Zifferblatt. Mineralglas. W 738.

360/1175 quartz
11,0 x 17,0 cm.
Metall-Gehäuse, messingfarben. Mineralglas. W 738.

360/1176 quartz
15,0 x 23,0 cm.
Metall-Gehäuse, messingfarben. Mineralglas. W 738.

360/1116 quartz
»Mondphase«
23,0 x 15,0 cm.
Gehäuse messingfarben. Metall-Zifferblatt, lackiert. Mineralglas. W 738.

360/1177 quartz
»4/4 Westminster«
15,0 x 23,0 cm.
Metall-Gehäuse, messingfarben. Gedrehte Säulen, Mineralglas. W 738.

360/1129 quartz
23,0 x 15,0 cm.
Metall-Gehäuse, schwarz/nickelfarben. Messing-Säulen, poliert. Metall-Zifferblatt. Mineralglas. W 738.

360/1179 quartz
»Mondphase«
11,0 x 15,0 cm.
Metall-Gehäuse, messingfarben. Mineralglas. W 738.

360/1137 quartz
16,0 x 23,0 cm.
Metall-Gehäuse, alt-messingfarben. Perle-Dekor. Mineralglas. W 738.

360/1138 quartz
16,0 x 23,0 cm.
Messing-Gehäuse. Zifferblatt, Säulen und Bodenplatte Filigran. Mineralglas. W 738.

360/1169 quartz
11,0 x 15,0 cm.
Metall-Gehäuse, messingfarben. Mineralglas. W 738.

360/1170 quartz
11,0 x 15,0 cm.
Metall-Gehäuse, messingfarben. Mineralglas. W 738.

360/1171 quartz
15,0 x 23,0 cm.
Metall-Gehäuse, messingfarben. Mineralglas. W 738.

360/1172 quartz
15,0 x 23,0 cm.
Metall-Gehäuse, messingfarben. Mineralglas. W 738.

360/1173 quartz
11,0 x 17,0 cm.
Metall-Gehäuse, messingfarben. Mineralglas. W 738.

*unverbindliche Preisempfehlung



360/1170 360/1170 00
unverbindliche
Preisempfehlung 79 --*
36004250
4 000897 145576



360/1169 360/1169 00
unverbindliche
Preisempfehlung 79 --*
36004250
4 000897 145408



360/1174 360/1174 00
unverbindliche
Preisempfehlung 99 --*
36005350
4 000897 145569



360/1173 360/1173 00
unverbindliche
Preisempfehlung 99 --*
36005350
4 000897 145385



360/1175 360/1175 00
unverbindliche
Preisempfehlung 99 --*
36005350
4 000897 145354



360/1115 360/1115 00
unverbindliche
Preisempfehlung 149 --*
36008050
4 000897 124045



360/1139
360/1139 00
unverbindliche Preisempfehlung 495 --*
3607900
4 000897 130624



360/1141
360/1141 00
unverbindliche Preisempfehlung 399 --*
3607100
4 000897 130831



360/1076
360/1076 00
unverbindliche Preisempfehlung 168 --*
3600920
4 000897 100322



360/1202
360/1202 00
unverbindliche Preisempfehlung 199 --*
3601070
4 000897 152338



360/1201
360/1201 00
unverbindliche Preisempfehlung 129 --*
3607900
4 000897 152321



360/1200
360/1200 00
unverbindliche Preisempfehlung 79 --*
3600420
4 000897 152314



360/1178
360/1178 00
unverbindliche Preisempfehlung 169 --*
3600910
4 000897 145583

360/1200 quartz
15,0 x 10,0 cm.
Metall-Gehäuse, messingfarben. Mineralglas.
Metall-Zifferblatt.
W 738.

360/1201 quartz
15,0 x 23,0 cm.
Metall-Gehäuse, messingfarben. Mineralglas.
Metall-Zifferblatt
ziselert. W 738.

360/1202 quartz
15,0 x 23,0 cm.
Metall-Gehäuse, messingfarben. Mineralglas.
Drehpendel in Swarovski
Kristall. Metall-Zifferblatt,
ziselert. W 738.

360/1076 quartz
10 x 21,0 cm.
Gehäuse Messing. Ziffer-
blatt Messing, diamant-
tiert. W 738.

360/1178 quartz
11,0 x 16,0 cm.
Gehäuse Messing, verg-
löst. W 738.

360/1139 quartz
20,5 x 22,5 cm.
Bogengehäuse Messing.
Mineralglas facettiert.
W 738.

360/1142 quartz
»Melody«
16,0 x 21,0 cm.
Holz-Gehäuse nußbaum-
farben, dunkel.
Facettenglas. Swarovsky-
Stein im Pendel. W 738.

360/1141 quartz
16,0 x 19,0 cm.
Gehäuse Messing.
Mineralglas facettiert.
W 738.

*unverbindliche
Preisempfehlung

360/1142
360/1142 00
unverbindliche Preisempfehlung 499 --*
3607900
4 000897 130930

Melody



360/1142



Die »Zeit« als Raum-Accessoire. Sachlich. Klassisch, streng. Funktional. Oder auch Kontrapunkt. In Farbe und Material. Immer aber präzise. Eben Zeit zum Arbeiten. Und Zeit zum Leben.



364/3014 364/3014.00
unverbindliche Preisempfehlung 448.--
4 000897 043537

368/6645
368/6645.00
unverbindliche Preisempfehlung 299.--
4 000897 127961



368/6646
368/6646.00
unverbindliche Preisempfehlung 299.--
4 000897 127930



367/6036
367/6036.00
unverbindliche Preisempfehlung 128.--
4 000897 010034



367/6020
367/6020.00
unverbindliche Preisempfehlung 98.--
4 000897 000158



367/6006
367/6006.00
unverbindliche Preisempfehlung 188.--
4 000897 022174



367/6019
367/6019.00
unverbindliche Preisempfehlung 79.--
4 000897 072896



368/6541
368/6541.00
unverbindliche Preisempfehlung 35.--
4 000897 118013



368/6540
368/6540.00
unverbindliche Preisempfehlung 39.--
4 000897 117658



368/6542
368/6542.00
unverbindliche Preisempfehlung 39.--
4 000897 117665

364/3014 quartz »up to date«
20,5 x 10,5 cm.
Vollautomatischer Kalender bis zum Jahre 2100. Wochentag-, Datum- und Monatsanzeige. Tag- und Nachtanzeige. Gehäuse und Zifferblatt Aluminium, geschliffen. W 756.

368/6645 quartz
25,0 x 10,0 cm.
Wand-/Tischuhr mit Ziffer-Anzeige (Fallplättchen). ABS-Gehäuse. Verglast.
368/6646 quartz
25,0 x 10,0 cm.
Wand-/Tischuhr mit Ziffer-Anzeige (Fallplättchen). ABS-Gehäuse. Verglast.

364/6013 quartz
13,0 x 14,0 cm.
Gehäuse Messing, geschliffen, diamantiert. Zifferblatt Messing, versilbert. Mineralglas. W 738.

364/6019 quartz
17,0 x 17,5 cm.
Gehäuse und Zifferblatt Messing, geschliffen, diamantiert. Mineralglas. W 738.

367/6006 quartz
ø 30,0 cm.
Metall-Gehäuse und Zifferblatt weiß lackiert. Wandanliegend. Mineralglas. W 738.

367/6019 quartz
ø 25,0 cm.
Gehäuse und Zifferblatt Metall, lackiert. Wandanliegend. Mineralglas. W 738.

367/6020 quartz
ø 30,5 cm.
Gehäuse und Zifferblatt Metall, lackiert. Wandanliegend. Mineralglas. W 738.

367/6036 quartz
ø 40,0 cm.
Metall-Gehäuse, silberfarben lackiert. Wandanliegend. Metall-Zifferblatt, weiß lackiert. W 738.

368/6540 quartz
ø 25,0 cm.
ABS-Gehäuse. Verglast. W 738.

368/6541 quartz
ø 25,0 cm.
ABS-Gehäuse. Verglast. W 738.

368/6542 quartz
ø 25,0 cm.
ABS-Gehäuse. Verglast. W 738.

368/6642 quartz
ø 25,0 cm.
Wochentag- und Datum-anzeige. ABS-Gehäuse. Verglast. W 738.

*unverbindliche Preisempfehlung



Milieu: Interlobke



364/6019
364/6019.00
unverbindliche Preisempfehlung 148.--
4 000897 009519



364/6013
364/6013.00
unverbindliche Preisempfehlung 99.--
4 000897 009656



Milieu
Interföbke



368/6670
368/6670.00
unverbindliche Preisempfehlung 49.--
36802700
4 000897 130725



368/6671
368/6671.00
unverbindliche Preisempfehlung 49.--
36802700
4 000897 131012



368/6677
368/6677.00
unverbindliche Preisempfehlung 39.--
36802100
4 000897 131517



368/6502
368/6502.00
unverbindliche Preisempfehlung 99.--
36805350
4 000897 109929



368/6504
368/6504.00
unverbindliche Preisempfehlung 99.--
36805350
4 000897 110468



368/6503
368/6503.00
unverbindliche Preisempfehlung 99.--
36805350
4 000897 110222



368/6676
368/6676.00
unverbindliche Preisempfehlung 39.--
36802100
4 000897 131630



368/6632
368/6632.00
unverbindliche Preisempfehlung 99.--
36805350
4 000897 122911



368/6678
368/6678.00
unverbindliche Preisempfehlung 39.--
36802100
4 000897 131616



368/6631
368/6631.00
unverbindliche Preisempfehlung 99.--
36805350
4 000897 123277



380/6274
380/6274.00
unverbindliche Preisempfehlung 69.--
38003750
4 000897 010812



368/6674
368/6674.00
unverbindliche Preisempfehlung 39.--
36802100
4 000897 131623



368/6675
368/6675.00
unverbindliche Preisempfehlung 39.--
36802100
4 000897 131500

BÜROUHREN.

Die »Zeit« als Raum-Accessoire. Sachlich, klassisch, streng Funktional. Oder auch Kontrapunkt. In Farbe und Material. Immer aber präzise. Eben Zeit zum Arbeiten. Und Zeit zum Leben.

368/6502 quartz
23,5 x 23,5 cm.
PS-Gehäuse. Verglast.
W 738.

368/6503 quartz
23,5 x 23,5 cm.
PS-Gehäuse, goldfarben.
Verglast. W 738.

368/6504 quartz
23,5 x 23,5 cm.
PS-Gehäuse, goldfarben.
Metall-Zifferblatt.
Verglast. W 738.

368/6631 quartz
23,5 x 23,5 cm.
PS-Gehäuse, gold/br-
deuxfarben. Metall-
Zifferblatt. Verglast.
W 738.

368/6632 quartz
23,5 x 23,5 cm.
PS-Gehäuse, chrom-
farben. Metall-Zifferblatt.
Verglast. W 738.

368/6670 quartz
22,5 x 22,5 cm.
ABS-Gehäuse. Verglast.
W 738.

368/6671 quartz
22,5 x 22,5 cm.
ABS-Gehäuse. Verglast.
W 738.

368/6674 quartz
23,0 x 23,0 cm.
ABS-Gehäuse. Verglast.
W 738.

368/6675 quartz
23,0 x 23,0 cm.
ABS-Gehäuse. Verglast.
W 738.

368/6676 quartz
23,0 x 23,0 cm.
ABS-Gehäuse. Verglast.
W 738.

368/6677 quartz
23,0 x 23,0 cm.
ABS-Gehäuse. Verglast.
W 738.

368/6678 quartz
23,0 x 23,0 cm.
ABS-Gehäuse. Verglast.
W 738.

380/6274 quartz
ø 22,0 cm.
PS-Gehäuse. Extrahoch.
W 717.

*unverbindliche Preisempfehlung

JUNGHANS

Natürlich essen die Augen mit. Ars vivendi – die Kunst zu leben – ist auch die Kunst, alle Sinne anzusprechen. Nostalgisch oder modern im Design. Rustikal, derb oder filigran verspielt. Die Uhren passen sich an. Oder sie schaffen ein neues Raumgefühl. Ideen für Küchen und Esszimmer.



367/6018 00 **367/6018**



367/6013 00 **367/6013**

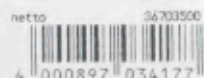

368/6505

368/6505.00
unverbindliche Preisempfehlung 99,-
36805350
4 000897 110024



368/6641

368/6641.00
unverbindliche Preisempfehlung 59,-
36803200
4 000897 128098



368/6633

368/6633.00
unverbindliche Preisempfehlung 99,-
36805350
4 000897 122607



368/6640

368/6640.00
unverbindliche Preisempfehlung 59,-
36803200
4 000897 127916



368/6634

368/6634.00
unverbindliche Preisempfehlung 59,-
36805350
4 000897 122508



Milieu: Interlücke

367/6013 quartz
Ø 32,0 cm.
Metall-Gehäuse, goldlackiert, geschliffen.
W 756.

367/6018 quartz
Ø 32,0 cm.
Metall-Gehäuse, goldlackiert, geschliffen.
W 756.

368/6505 quartz
Ø 22,0 cm.
PS-Gehäuse. Verglast.
W 738.

368/6633 quartz
Ø 22,0 cm.
PS-Gehäuse, chromfarben. Metall-Zifferblatt.
Verglast. W 738.

368/6634 quartz
Ø 22,0 cm.
PS-Gehäuse, goldfarben. Metall-Zifferblatt.
Verglast. W 738.

368/6640 quartz
Ø 23,0 cm.
ABS-Gehäuse. Verglast.
W 738.

368/6641 quartz
Ø 23,0 cm.
ABS-Gehäuse. Verglast.
W 738.

*unverbindliche Preisempfehlung



362/1727 362/1727 00
unverbindliche Preisempfehlung 139 --
36207500
4 000897 148461



362/1726 362/1726 00
unverbindliche Preisempfehlung 139 --
36207500
4 000897 148539



362/1725 362/1725 00
unverbindliche Preisempfehlung 139 --
36207500
4 000897 148478



362/1744 00
unverbindliche Preisempfehlung 139 --
36207500
4 000897 157128

362/1744

RELIEF-KÜCHENUHREN.

Die JUNGHANS Reliefuhren sind Uhren mit Ideen. Sie wurden künstlerisch gestaltet und sind hergestellt aus dem natürlichen Rohstoff Keramin.

Keramin ist ein sehr hochwertiges Material das sich - zum Vergleich zu Keramik - äußerst filigran verarbeiten läßt und deshalb ideal für plastische Motive geeignet ist.

Keramin wird umweltschonend produziert, nicht heiß gebrannt und verbraucht deshalb bei der Herstellung kaum Energie. Die Reliefuhr selbst ist absolut frei von umweltbelastenden Inhaltsstoffen.

362/1725 quartz
27,2 x 20,2 cm.
Keramin-Reliefschild,
handbemalt. W 738.

362/1726 quartz
27,2 x 20,2 cm.
Keramin-Reliefschild,
handbemalt. W 738.

362/1727 quartz
27,2 x 20,2 cm.
Keramin-Reliefschild,
handbemalt. W 738.

362/1731 quartz
27,2 x 20,2 cm.
Keramin-Reliefschild, grau,
handbemalt. W 738.

362/1732 quartz
27,2 x 20,2 cm.
Keramin-Reliefschild,
grau, handbemalt.
W 738.

362/1733 quartz
27,2 x 20,2 cm.
Keramin-Reliefschild,
handbemalt. W 738.

362/1734 quartz
27,2 x 20,2 cm.
Keramin-Reliefschild,
braun, handbemalt.
W 738.

362/1744 quartz
27,2 x 20,2 cm.
Keramin-Reliefschild, grau,
handbemalt. W 738.

362/1745 quartz
27,2 x 20,2 cm.
Keramin-Reliefschild, grau,
handbemalt. W 738.

362/1746 quartz
27,2 x 20,2 cm.
Keramin-Reliefschild,
handbemalt. W 738.



362/1731 362/1731 00
unverbindliche Preisempfehlung 139 --
36207500
4 000897 148522



362/1745 00
unverbindliche Preisempfehlung 139 --
36207500
4 000897 128708

362/1745



362/1732 362/1732 00
unverbindliche Preisempfehlung 139 --
36207500
4 000897 148492



362/1733 362/1733 00
unverbindliche Preisempfehlung 139 --
36207500
4 000897 148560



362/1734 362/1734 00
unverbindliche Preisempfehlung 139 --
36207500
4 000897 148430



362/1746 362/1746 00
unverbindliche Preisempfehlung 139 --
36207500
4 000897 157111

*unverbindliche Preisempfehlung

JUNGHANS



382/2029

382/2029 00
unverbindliche Preisempfehlung 118 --
36204350
4 000897 102449



382/2022

382/2022 00
unverbindliche Preisempfehlung 118 --
36204350
4 000897 095738



382/2023

382/2023 00
unverbindliche Preisempfehlung 118 --
36204350
4 000897 095734



362/1699

362/1699 00
unverbindliche Preisempfehlung 89 --
36204800
4 000897 122867



362/1739

362/1739 00
unverbindliche Preisempfehlung 129 --
36207000
4 000897 148553



362/1622

362/1622 00
unverbindliche Preisempfehlung 99 --
36205350
4 000897 102371



362/1683

362/1683 00
unverbindliche Preisempfehlung 99 --
36205350
4 000897 120085



362/1697

362/1697 00
unverbindliche Preisempfehlung 119 --
36204450
4 000897 122850



362/1682

362/1682 00
unverbindliche Preisempfehlung 99 --
36205350
4 000897 120337

RUSTIKALE KÜCHENUHREN.

Nostalgisch oder modern im Design. Rustikal, derb oder filigran verspielt. Die Uhren passen sich an. Oder sie schaffen ein neues Raumgefühl. Ideen für Kinder- und EBzimmer.

362/1622 quartz
15,0 x 21,5 cm.
Gehäuse Keramik, handbemalt. W 738.

362/1682 quartz
22,5 x 13,5 cm.
Gehäuse Keramik, handbemalt. W 738.

362/1683 quartz
22,5 x 13,5 cm.
Gehäuse Keramik, handbemalt. W 738.

362/1697 quartz
22,6 x 19,5 cm.
Gehäuse Keramik, handbemalt. W 738.

362/1699 quartz
ø 15,5 cm.
Gehäuse Keramik, handbemalt. W 738.

362/1722 quartz
16,0 x 21,5 cm.
Gehäuse Keramik, handbemalt. W 738.

362/1723 quartz
17,0 x 22,5 cm.
Gehäuse Keramik, handbemalt. W 738.

362/1739 quartz
23,7 x 16,0 cm.
Keramin-Reliefschild, rosa, handbemalt. W 738.

382/2022 quartz
17,0 x 20,5 cm.
Pendeluhr. Gehäuse Keramik, handbemalt. W 738.

382/2023 quartz
16,5 x 22,5 cm.
Pendeluhr. Gehäuse Keramik, handbemalt. W 717.

382/2029 quartz
15,0 x 21,5 cm.
Pendeluhr. Gehäuse Keramik, handbemalt. W 717.

364/6105 quartz
18,0 x 11,6 cm.
Gehäuse Keramik, handbemalt. W 738.

364/6106 quartz
10,6 x 14,8 cm.
Gehäuse Keramik, handbemalt. W 738.

362/1723 00
unverbindliche Preisempfehlung 99 --
36205350
4 000897 139155

*unverbindliche Preisempfehlung

JUNGHANS



362/1722

362/1722 00
unverbindliche Preisempfehlung 99 --
36205350
4 000897 139148



362/1723



364/6106

364/6106 00
unverbindliche Preisempfehlung 119 --
36404450
4 000897 123123



364/6105

364/6105 00
unverbindliche Preisempfehlung 119 --
36404450
4 000897 122751

PORZELLAN-UHREN »HUTSCHEN- REUTHER«

Porzellan-Wanduhren – wenn die Küche
mehr ist als nur eine rein funktionale
Kochstelle – eben ein wichtiger Lebens-
raum innerhalb der Wohnung.



362/1721

362/1721.00
unverbindliche 129 --
Preiseempfehlung 36207000
4 000897 137205



362/1712

362/1712.00
unverbindliche 99 --
Preiseempfehlung 36205350
4 000897 130480



362/1717 362/1717 00

unverbindliche 149 --
Preiseempfehlung 36208050
4 000897 131265



Dekor Kolibri

362/1743

362/1743 00
unverbindliche 129 --
Preiseempfehlung 36207000
4 000897 156817



Dekor Brocade

362/1712 quartz
Ø 25,0 cm.
Porzellan-Teller.
»Hutschenreuthers,
W 738.

362/1713 quartz
Ø 25,0 cm.
Porzellan-Teller.
»Hutschenreuthers,
W 738.

362/1714 quartz
Ø 25,0 cm.
Porzellan-Teller.
»Hutschenreuthers,
W 738.

362/1717 quartz
Ø 25,0 cm.
Porzellan-Teller.
»Hutschenreuthers,
W 738.

362/1718 quartz
Ø 24,5 cm.
Porzellan-Teller.
»Hutschenreuthers,
W 738.

362/1719 quartz
Ø 25,5 cm.
Porzellan-Teller.
»Hutschenreuthers,
W 738.

362/1720 quartz
Ø 26,5 cm.
Porzellan-Teller.
»Hutschenreuthers,
W 738.

362/1721 quartz
Ø 25,5 cm.
Porzellan-Teller.
»Hutschenreuthers,
W 738.

362/1741 quartz
Ø 25,5 cm.
Porzellan-Teller.
»Hutschenreuthers,
W 738.

362/1742 quartz
Ø 25,5 cm.
Porzellan-Teller.
»Hutschenreuthers,
W 738.

362/1743 quartz
Ø 25,5 cm.
Porzellan-Teller.
»Hutschenreuthers,
W 738.



362/1720

362/1720 00
unverbindliche 149 --
Preiseempfehlung 36208050
4 000897 137304



362/1714 00 362/1714

unverbindliche 149 --
Preiseempfehlung 36208050
4 000897 129682



Dekor Indigo

362/1741

362/1741 00
unverbindliche 129 --
Preiseempfehlung 36207000
4 000897 157166

362/1742 00
unverbindliche 149 --
Preiseempfehlung 36208050
4 000897 156961



Milieu: Interlücke



362/1713

362/1713 00
unverbindliche 99 --
Preiseempfehlung 36205350
4 000897 130497



362/1719

362/1719 00
unverbindliche 99 --
Preiseempfehlung 36205350
4 000897 137199



362/1718

362/1718 00
unverbindliche 99 --
Preiseempfehlung 36205350
4 000897 131234



*unverbindliche Preiseempfehlung

JUNGHANS



362/1691 362/1691 00
 netto 36202500
 4 000897 122942



362/1692 362/1692 00
 netto 36202600
 4 000897 122980



362/1672 362/1672 00
 unverbändliche
 Preisempfehlung 69 --*
 36203750
 4 000897 120436



362/1619 362/1619 00
 netto 36202600
 4 000897 102562



362/1605 362/1605 00
 netto 36202500
 4 000897 102524



362/1581 362/1581 00
 netto 36202300
 4 000897 087593



362/1629 362/1629 00
 netto 36202200
 4 000897 106492



362/1634 362/1634 00
 netto 36202300
 4 000897 109899



362/1650 362/1650 00
 netto 36202300
 4 000897 110253



362/1649 362/1649 00
 netto 36202800
 4 000897 110208



362/1633 362/1633 00
 netto 36202300
 4 000897 110857

KÜCHENUHREN.

Nostalgisch oder modern im Design. Rustikal, derb oder filigran verspielt. Die Uhren passen sich an.

362/1581 quartz
 22,0 x 22,0 cm.
 Gehäuse Keramik.
 W 738.

362/1605 quartz
 23,0 x 19,5 cm.
 Gehäuse Keramik.
 W 738.

362/1619 quartz
 22,0 x 24,0 cm.
 Gehäuse Keramik.
 W 738.

362/1629 quartz
 22,5 x 25,0 cm.
 Gehäuse Keramik.
 W 738.

362/1633 quartz
 ø 24,5 cm.
 Gehäuse Keramik.
 W 738.

362/1634 quartz
 ø 24,5 cm.
 Gehäuse Keramik.
 W 738.

362/1649 quartz
 19,5 x 24,5 cm.
 Gehäuse Keramik.
 W 738.

362/1650 quartz
 19,5 x 24,5 cm.
 Gehäuse Keramik.
 W 738.

362/1672 quartz
 23,0 x 23,0 cm.
 Gehäuse Keramik.
 W 738.

362/1691 quartz
 23,0 x 23,0 cm.
 Gehäuse Keramik.
 W 738.

362/1692 quartz
 23,0 x 23,0 cm.
 Gehäuse Keramik.
 W 738.

*unverbindliche Preisempfehlung



362/1640
netto 36202600
4 000897 110079



362/1617
netto 36202200
4 000897 102579



362/1695
362/1695.00
netto 36202300
4 000897 122874



362/1696
netto 36202300
4 000897 122973

362/1574 quartz
24,5 x 24,5 cm.
Gehäuse Keramik.
W 738.

362/1617 quartz
Ø 23,5 cm.
Gehäuse Keramik.
W 738.

362/1635 quartz
Ø 24,5 cm.
Gehäuse Keramik.
W 738.

362/1637 quartz
Ø 24,5 cm.
Gehäuse Keramik.
W 738.

362/1638 quartz
Ø 24,5 cm.
Gehäuse Keramik.
W 738.

362/1640 quartz
Ø 22,5 cm.
Gehäuse Keramik.
W 738.

362/1643 quartz
21,0 x 21,0 cm.
Gehäuse Keramik.
W 738.

362/1662 quartz
23,5 x 23,5 cm.
Gehäuse Keramik.
W 738.

362/1663 quartz
23,5 x 23,5 cm.
Gehäuse Keramik.
W 738.

362/1695 quartz
Ø 26,3 cm.
Gehäuse Keramik.
W 738.

362/1696 quartz
Ø 26,3 cm.
Gehäuse Keramik.
W 738.

362/1735 quartz
Ø 22,4 cm.
Gehäuse Keramik, blau.
Exzentrisches Zifferblatt.
W 738.

362/1736 quartz
Ø 22,4 cm.
Gehäuse Keramik, grau.
Exzentrisches Zifferblatt.
W 738.

362/1737 quartz
Ø 22,4 cm.
Gehäuse Keramik, beige.
Exzentrisches Zifferblatt.
W 738.

382/2026 quartz
19,0 x 28,0 cm.
Pendeluhr. Gehäuse
Keramik. W 717.

*unverbindliche Preisempfehlung



362/1663
362/1663.00
netto 36202500
4 000897 112134



362/1662
362/1662.00
netto 36202300
4 000897 112257



362/1643
netto 36202400
4 000897 110406



362/1736
362/1736.00
unverbindliche Preisempfehlung 79 ---
36204250
4 000897 149307



362/1735
netto 36202500
unverbindliche Preisempfehlung 79 ---
36204250
4 000897 149284



362/1737
netto 36202600
unverbindliche Preisempfehlung 79 ---
36204250
4 000897 149314



362/1637
netto 36202600
362/1637.00
4 000897 110383



362/1638
netto 36202500
4 000897 110109



362/1635
netto 36202300
4 000897 110369



362/1574
netto 36202300
4 000897 083304



382/2026
netto 38204300
4 000897 102456

Milau; Interlobke



Modell-Nr.	Seite	Modell-Nr.	Seite	Modell-Nr.	Seite	Modell-Nr.	Seite
151/1005	14/15	362/1635	85	364/6080	29	368/6486	44
		362/1637	85	364/6100	6	368/6495	53
		362/1638	85	364/6101	6	368/6497	44
320/1026	64						
320/1027	64	362/1640	84	364/6102	6	368/6498	44
320/1029	36	362/1643	84	364/6103	6	368/6499	53
		362/1649	82	364/6104	6	368/6502	72
320/1041	65						
320/1042	65	362/1650	82	364/6105	78	368/6503	72
320/1043	65	362/1662	84	364/6106	78	368/6504	72
		362/1663	84	364/6112	36	368/6505	74
320/1044	65						
320/1068	62	362/1672	82	364/6115	11	368/6523	25
320/1070	62	362/1682	79	364/6116	11	368/6524	24
		362/1683	79	364/6120	10	368/6525	25
320/4030	36						
320/4084	37	362/1691	82	364/6121	10	368/6527	16
320/4092	40	362/1692	82	364/6122	10	368/6528	16
		362/1695	85	364/6130	10	368/6530	30
324/1028	40	362/1696	85	364/6131	8	368/6531	30
324/1029	40	362/1697	79	364/6132	8	368/6533	28
		362/1699	78	364/6134	8	368/6534	28
360/1060	66	362/1712	80	364/6135	12	368/6535	28
360/1076	68	362/1713	80	364/6136	12	368/6537	37
360/1115	67	362/1714	80	364/6137	12	368/6540	71
360/1116	66	362/1717	80	364/6138	13	368/6541	71
360/1129	66	362/1718	80	364/6200	7	368/6542	71
360/1137	66	362/1719	80	364/6201	7	368/6543	18
360/1138	66	362/1720	80	364/6220	9	368/6544	18
360/1139	68	362/1721	80	364/6221	9	368/6546	17
360/1141	68	362/1722	79			368/6547	17
360/1142	68	362/1723	79	365/4027	48	368/6555	30
360/1169	66	362/1725	76	365/4028	48	368/6556	30
360/1170	66	362/1726	76	365/4038	48	368/6557	30
360/1171	67	362/1727	76	365/4061	48	368/6560	16
360/1172	67	362/1731	76	365/4077	36	368/6561	16
360/1173	66	362/1732	76	365/4101	37	368/6562	17
360/1174	66	362/1733	76	365/4102	37	368/6575	19
360/1175	67	362/1734	76	365/5013	46	368/6576	19
360/1176	67	362/1735	85	365/5014	47	368/6577	19
360/1177	67	362/1736	85	365/5021	47	368/6580	52
360/1178	68	362/1737	85	365/5022	46	368/6581	52
360/1179	66	362/1739	78	365/5023	46	368/6582	54
360/1200	68	362/1741	81	365/9015	47	368/6583	54
360/1201	68	362/1742	81	365/9017	46	368/6584	56
360/1202	68	362/1743	81			368/6586	54
		362/1744	77	367/6006	71	368/6587	54
362/1574	84	362/1745	77	367/6013	74	368/6589	56
362/1581	82	362/1746	77	367/6018	74	368/6591	50
362/1605	82						
				367/6019	71	368/6592	51
362/1617	84			367/6020	71	368/6593	51
362/1619	83	364/3014	70	367/6036	71	368/6594	50
362/1622	79	364/3015	48				
		364/3033	48				
362/1629	83			368/6419	28	368/6595	50
362/1633	83	364/6013	70	368/6484	34	368/6597	50
362/1634	83	364/6019	70	368/6485	34	368/6598	51
		364/6069	29				

Modell-Nr.	Seite	Modell-Nr.	Seite	Modell-Nr.	Seite
368/6599	51	368/6735	38	390/1040	64
368/6603	60	368/6736	32	390/1041	65
368/6604	60	368/6737	52	390/1042	65
368/6605	60	368/6738	52	390/1043	65
368/6609	58	368/6739	54	390/1044	65
368/6610	58	368/6740	54	390/1046	34
368/6611	58	368/6741	32	390/1051	34
368/6612	58	368/6742	42	390/1052	34
368/6613	60	368/6743	42	390/1055	44
368/6619	45	368/6744	42	390/1056	44
368/6622	45	368/6746	31	390/1060	61
368/6624	60	368/6747	31	390/1062	61
368/6627	55	368/6760	52	390/1070	62
368/6631	72	368/6761	54	390/1071	62
368/6632	72	368/6762	59	390/1072	61
368/6633	74	368/6763	58	390/1075	63
368/6634	74	368/6764	57	390/1076	63
368/6640	74	368/6765	57	390/1080	61
368/6641	74	368/6766	57	390/1082	61
368/6642	70	368/6767	59	390/1087	62
368/6645	70	368/6768	59		
368/6646	70	368/6769	58	394/5019	48
368/6647	18	368/6770	53	394/5037	52
368/6648	18	368/6771	53	394/5039	45
368/6650	22	368/6772	43	394/5041	35
368/6651	22	368/6773	43	394/5042	34
368/6652	22	368/6774	33	394/5043	44
368/6653	24	368/6775	33		
368/6654	24	368/6780	20		
368/6655	24	368/6781	20		
368/6656	23	368/6782	21		
368/6657	23	368/6783	21		
368/6670	72	368/6784	20		
368/6671	73				
368/6674	73	380/1015	44		
368/6675	73	380/1017	36		
		380/6274	73		
368/6676	73				
368/6677	73	380/6300	55		
368/6678	72	380/6301	55		
		380/6317	38		
368/6698	54				
368/6700	35	380/6318	38		
368/6701	31	380/6319	32		
		380/6323	32		
368/6702	35				
368/6703	35	380/6324	33		
368/6704	50				
368/6705	50	382/2022	78		
368/6706	30	382/2023	78		
368/6707	30	382/2026	84		
368/6708	45	382/2029	78		
368/6730	56				
368/6731	56				
368/6732	56	390/1026	64		
368/6733	56	390/1029	36		
368/6734	45	390/1030	36		

EUROPA

Belgien

W. Rogiers & Co.
4, St Sebastiaanslaan
8500 Kortrijk

Dänemark

Junghans Danmark
Birkeodommøvej 27
2400 København

Deutschland

Junghans Uhren GmbH
Postfach 100
7230 Schramberg

Finnland

Kello Tuomi Oy
Säynäslahdentie 16
00560 Helsinki

Frankreich

Vedette Industries SA
B.P.75
67707 Saverne

Vedette - Union Horlogere
68 Rue des Archives
75003 Paris

Griechenland

George N. Vichos
56 Panepistimio Street
Athen 106-78

Großbritannien

Junghans U.K.,
Unit 12, Spurling Works
Pindar Road,
Hoddesdon, Herts. EN 11 OET

Irland

Henry Spring & Co. Ltd.
Time House
25 Merrion Square
Dublin 2

Island

Gardar & Hinrikson
P.O.B. 259
128 Reykjavik

Italien

Junghans Italia s.r.l.
Via Eraclito, 3
20128 Milano

Jugoslawien

Tehno Impex
P.O.B. 194-IV,
Kersnikova 2,
61001 Ljubljana

Luxemburg

Robert Strock-Claus
10, Place de la Paix
4275 Esch sur Alzette

Niederlande

Industrie Producten
Compagnie B.V.
Jarmuiden 51,
1046 AE Amsterdam

Norwegen

Junghans Norge
P.O.Boks 124
Alnabru, 0614 Oslo 6

Österreich

Junghans Austria ges.m.b.H.
Flurschützstr. 13,
1120 Wien

Portugal

Garçon Relojoaria Lda.
Av. D. Jose I, No. 14,
2780 Oeiras

Schweden

Nilax
Box 2088
65002 Karlstadt 2

Schweiz

H.R. Blättler
Konstanzer Str. 54a,
8280 Kreuzlingen

Häberle & Co.

Oberwolfhauserstr. 8,
8633 Wolfhausen/ZH

Spanien

Junghans Espana S.A.
Federico Salmón 9
Madrid 28016

Kanarische Inseln

Comercial Alte Wolfgang Kühn
Apartado 377
E-38080 Santa Cruz de Tenerife

Türkei

Saat Sanayi ve Tic. Ltd.
Sirkeci, Mimar Kemalettin Cad.
Ersay Han, No. 1-3
Istanbul

Ungarn

PRO-ASK
Radoc U. 13
1118 Budapest

Zypern

Yiamaco Trading Co. LTD.
29C Dem. Severis Ave.,
P.O.Box 5064
Nicosia

AFRIKA

Tunesien

Sermet Electronic
13, Rue Ahmed Khereddine
1008 Monfleury Tunis

NAHER OSTEN

Ägypten

International Trading &
Investment Co.
26 Sherif Street,
Cairo

Israel

G. Gomff
53 Allenby Road,
Tel Aviv 65243

FERNER OSTEN

Junghans Far East Office
11/F. Gee Chang Hong Centre
65 Wong Chuk Hang Road
Aberdeen
Hong Kong

Hong Kong

Bestact Co., Ltd.
B 14, 7/F., Block B
Tonic Ind. Centre
19 Lam Hing Street
Kowloon Bay, Kowloon
Hong Kong

Indien

Shri Nath Enterprises
E-41/2-3,
Okhla Industrial Area, Phase II
New Delhi-110020

Jet time India

Private LTD.
64, Swastik Society, N.S. Road 4
J.V.P.D.S. Vile Parle (W),
400056 Bombay

Indonesien

Wiru Mustika Indah
Jalan A. M. Sangaji No. 2C.
ID/H Jalan Petojo Utara
Jakarta Pusat

Japan

Mizuho Trading Co., Ltd.
25-43, Sakae, 3-chome
Naka-ku
Nagoya 460

Korea

Jeco Corporation
C.P.O. Box 43
Seoul

Singapore

Diehl (Pte.) Ltd.
Block 101, Boon Keng Road 07-11
Kallang Basin Ind. Estate
Singapore 1233

Taiwan

Lee Mow Trading Co. Ltd.
52, Kaileng Street, Sec. 2
Taipei

Thailand

B. O. Movement Ltd. Part.
408/6-7 Rama V Road, Dusit
Bangkok 10300

AMERIKA

Argentinien

Diehl Argentina S.A.
Entre Rios 2500
1640 Martinez
Buenos Aires

Chile

Importadora Exportadora
Universal S.A.
Manzana 7, Galpon 13
Zona Franca de Iquique

Karibik

DIP
Curacao Freezone
Koningsplein, L.I. 10/16
Curacao
Netherlands Antilles

Mexiko

Industria Relojera de Occidente
SA DE CV
Nicolas Regules No. 19
Guadalajara, Jal. 44180

Peru

Manufactura de Relojes y
Anexos, SA
Casilla 1196,
Lima

U.S.A.

Chronos Corporation
Rt 2 Box 140
Forest, Va. 24551

AUSTRALIEN/OZEANIEN

Australien

TMX Australia Limited
420 Mt. Dandenong Road
Croydon, Vic. 3136

Neu-Kaledonien

Paul Loupias
Angle des Rues
J. Jaures et G. Clemenceau
P.O. Box 70,
Noumea

JUNGHANS UHREN GMBH

Postfach 100/120
W-7230 Schramberg
Telefon 0 74 22/18-1
Telex 7 60 845 jud
Telefax 0 74 22/18-694



Neu: Die erste Funk-Armbanduhr
der Welt mit Zeigern ist da.
Junghans MEGA.

 JUNGHANS
Uhren mit Ideen.

Es hat 5.000 Jahre gedauert bis zu dieser Uhr.



Zwischen dem Tag, als erstmals ein Mensch einen Stab in den Boden rammt, um am Verlauf des geworfenen Schattens die verrinnende Zeit messen zu können, und heute liegen rund 5.000 Jahre.

5.000 Jahre, in denen die Menschheit unermüdlich forschte, um dem Phänomen Zeit auf die Spur zu kommen. Der Weg führte über Schattensäulen und Sonnenstäbe, Wasseruhren und Stundenkerzen, über die erste mechanische Uhr des 13. Jahrhunderts und das „Nürnberger Ei“ von Peter Henlein bis zu den elektrischen und elektronischen Uhren der Neuzeit.

In den sechziger Jahren schließlich erregten die ersten Quarzuhren Aufsehen, und man dachte, jetzt könne eigentlich nicht mehr viel kommen auf dem Gebiet der Uhren-Technologie. Aber das war ein Irrtum: 1985 stellte Junghans die erste Quarzuhr vor, die nicht nur auf Basis des schwingenden Quarz-Kristalls arbeitete, sondern sich zusätzlich durch Zeitfunkimpulse mit



der genauesten Uhr der Welt synchronisierte – sozusagen eine Normalzeitbasis für jedermann. Präzise bis auf eine Abweichung von 1 Sek. in 1 Million Jahren und praktisch be-

dienungsfrei, weil sie auch die Zeitumstellung auf Sommer- und Winterzeit selbständig ausführt.



Junghans war an dieser Entwicklung führend beteiligt und hat vor allem dafür gesorgt, daß Funk-Technologie erschwinglich und damit für alle nutzbar wurde. Und auch der nächste Schritt in die Zukunft ging von Schramberg aus: Junghans gelang es, die Funk-Technologie so zu miniaturisieren, daß sie in eine Armbanduhr paßte. Die MEGA I war geboren – die erste Funk-Armbanduhr der Welt.

Und nun ist es wieder soweit: Junghans stellt die erste Funk-Armbanduhr der Welt vor, die ganz normale Zeiger hat: Die Junghans MEGA. Weltpremiere!

Für einen glänzenden Start: die Analog-Funkuhr in Gold.*

*Junghans MEGA Edition in limitierter Auflage.

Weltweit nur 2.500 Menschen werden das Privileg haben, diese außergewöhnliche Uhr zu besitzen – die genaueste Uhr der Welt in Gold. Sie verbindet die fortschrittlichste Uhrentechnologie, die es derzeit gibt, und das edelste Material seit alters her – Gold!

Diese MEGA Edition wird zu einem Objekt der Begierde für all jene werden, die von einer Armbanduhr Exklusivität und Prestige erwarten. Jede Uhr ist Gold 585/000, einzeln nummeriert und wird mit einem Zertifikat ausgestattet. Die Käuferadressen werden auf Wunsch an Junghans gesandt und dort zur Sicherheit für den Käufer im Tresor aufbewahrt. Diese Uhrenrarität spricht einen Käuferkreis an, der Außergewöhnliches zu schätzen weiß.

- * Gehäuse in massiv Gold 585/000
- * limitierte und nummerierte Auflage mit Zertifikat
- * Saphirglas, das härteste Glas der Welt
- * handgearbeitetes Lederband mit Krokoprägung (Artenschütz!)
- * Modell 025/9106



Und jetzt gibt es sie gleich siebenmal:

Die MEGA ist der vorläufige Endpunkt in der Entwicklung der Funkuhr-Technologie. Denn eine Funk-Armbanduhr mit Zeigern statt Digitalanzeige schien lange Zeit unmöglich.

Bislang brauchte der leistungsstarke Funk-Empfänger, der die MEGA 1 mit der Normalzeitbasis in Braunschweig verband, nämlich soviel Platz, daß für die Zeiger-Mechanik kein Raum mehr war. Jetzt ist es Junghans gelungen, einen Hochleistungsempfänger zu entwickeln, der so empfindlich ist, daß er bei verbesserter Empfangsleistung nur noch ein Zehntel des Stroms benötigt wie der bisherige Empfänger. Deshalb reicht eine extrem kleine und flache Lithium-Batterie (umweltfreundlich!) zur Stromversorgung für ca. 2 Jahre völlig aus. Dadurch wurde die Entwicklung der Junghans MEGA, deren Zeiger über eine Mini-Lichtschranke präzise gesteuert werden, möglich.

Die Junghans MEGA ist ausgestattet mit:

- ✦ Senderruftaste und Empfangskontrollanzeige
- ✦ internem Zeitspeicher
- ✦ Zeitzoneneinstellung
- ✦ Batteriewechselanzeige
- ✦ ewigem Kalender (Wochentag, Datum, Monat)

Die Edition.
Die exklusivste Funk-Armbanduhr der Welt - in Gold 585/000 Limitierte Auflage, einzeln nummeriert und mit Zertifikat. Eine Uhr für Wenige.
- Gehäuse in massiv Gold 585/000
- Saphirglas
- edles, handgearbeitetes Lederband mit Krokoprägung (Artenschutz!)
Modell 025/9106.00



Die Technische.
Die exklusive blaue Titanlegierung (PVD-Beschichtung) signalisiert Zukunftstechnologie. In einem Vakuum aufgebracht, macht sie dieses Modell extrem widerstandsfähig und hautverträglich.
- hartbeschichtetes Edelstahlgehäuse
- hartbeschichtetes Mineralglas
- nachtablesbar
- Lederband
Modell 025/4102.00



Die Sportliche.
Faszinierende Technik im sportlichen Look.
- Edelstahlgehäuse mit PVD-Beschichtung
- hartbeschichtetes Mineralglas
- nachtablesbar
- Lederband
Modell 025/4101.00



Die Klassische.
Pures Design, aufs Wesentliche konzentriert. Für alle, die bei einer Uhr Funktionalität in ihrer reinsten Form bevorzugen.
- Edelstahlgehäuse
- Mineralglas
- Lederband
Modell 025/4100.00



Die elegante Bicolor.
Luxus im Trend: Gold und Edelstahl, teilweise poliert. Eine Uhr, die Spitzentechnologie und trendgerichtetes Design verbindet.
- Edelstahlgehäuse mit Goldbeschichtung 10 µ
- hartstoffbeschichtetes Mineralglas (TDS)
- handgearbeitetes Lederarmband mit Krokoprägung
Modell 025/4103



Die Damenuhr.
Auf weibliche Vorlieben zugeschnitten: aktuelle Größe, römische Ziffern, bicolor mit Goldbeschichtung.
- Edelstahlgehäuse mit Goldbeschichtung 10 µ, teilweise poliert
- Mineralglas mit extrem harter TDS-Beschichtung
- Armband in Damenlänge mit Krokoprägung
Modell 025/4104



Die Luxuriöse.
Für alle, die auch bei einer Funk-Armbanduhr auf Eleganz setzen.
- Edelstahlgehäuse mit teilweise polierter Goldbeschichtung 10 µ
- hartstoffbeschichtetes Mineralglas (TDS)
- Lederarmband mit handgearbeiteter Krokoprägung
Modell 025/7105

Die muß ich haben!

Versäumen Sie nicht die neueste Entwicklung der Funk-Technologie – ordern Sie jetzt!

Vor allem die MEGA Edition wird wegen der limitierten Auflage nur wenigen Händlern zur Verfügung stehen. Wenn Sie dazugehören möchten, zögern Sie nicht, zu bestellen.

 **JUNGHANS**
Uhren mit Ideen.



Youngline Kollektion 1991:
Armbanduhren.
Wecker.
Wanduhren.

Youngline



JUNGHANS – DAS UNTERNEHMEN

Schramberg – erst der Auto-Atlas verrät, wo der Ort zu finden ist. Doch gäbe es eine »Uhrengographie«, so wäre diese Stadt im Kreis Rottweil sicher mit einem Punkt markiert. Für die JUNGHANS Uhren GmbH – einer der bedeutendsten Uhren-Produzenten der Welt. Ein Unternehmen mit Tradition und vielen neuen Ideen.

Mehr als 80.000 Uhren und Werke werden hier pro Tag produziert, ermöglicht durch eine der modernsten automatisierten Uhren-Produktionsstätten. Ultramoderne Elektronik kontrolliert und steuert hochgesteckte Qualitätsnormen bei allen Produktionsvorgängen.

JUNGHANS stellt Solar- und Funkuhren, elektronische Armbanduhren, Wecker, Wohnraumuhren, Quartzwerke mit einem Höchstmaß an Qualität, Präzision und Funktionalität her, ständig orientiert an modernsten, zukunftsgerichteten Technologien. Gerade deshalb genießt JUNGHANS das Image des innovativen Uhrenherstellers.

Funk- und Solaruhren gehören heute zu den gefragtesten Modellen im Markt. Die erste funkgesteuerte Solaruhr der Welt, die JUNGHANS RCS 1, steht als Beweis für die große Innovationskraft und den hohen technischen Anspruch von JUNGHANS, ebenso wie die welterste Funkarmbanduhr JUNGHANS MEGA 1.

Dabei ist es erst 5 Jahre her, seit JUNGHANS mit der JUNGHANS RCS 1 diesen neuen Technologien eine Perspektive geschaffen hat.

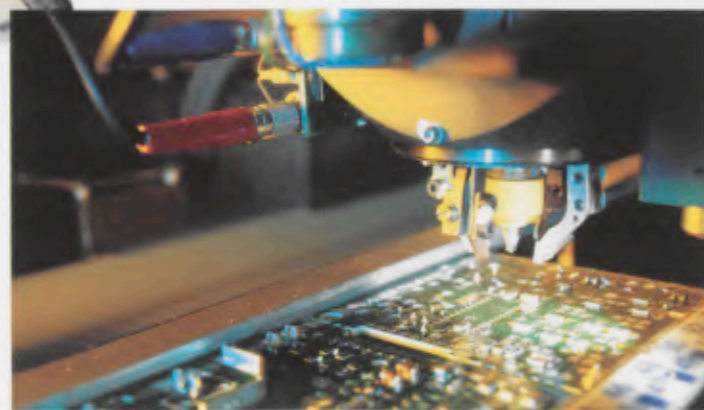

DIE PHILOSOPHIE EINER MARKE

Die Marke »Youngline« by JUNGHANS steht für eine junge, modische Uhrenlinie aus dem Hause JUNGHANS. »Youngline« by JUNGHANS sind keine Uhren im herkömmlichen Sinne, sie sind frech im Design, frisch in den Farben und fröhlich wie die Leute, die sie tragen. Für viele junge Käufer sind »Youngline« Uhren ein zeitgemäßes Accessoire, das »zufällig« auch die Zeit angibt. Deshalb entsprechen »Youngline« Modelle in Design und Farbkombinationen immer aktuellen Modetrends. »Youngline« by JUNGHANS – Armbanduhren, Wecker und Wanduhren sind für eine junge Käuferschicht entwickelt. Modernste Technik, aktuelle Formen und Farben sowie das hohe Qualitätsniveau dieser servicefreundlichen Uhren, haben »Youngline« by JUNGHANS zu einer der erfolgreichsten Kollektionen werden lassen.

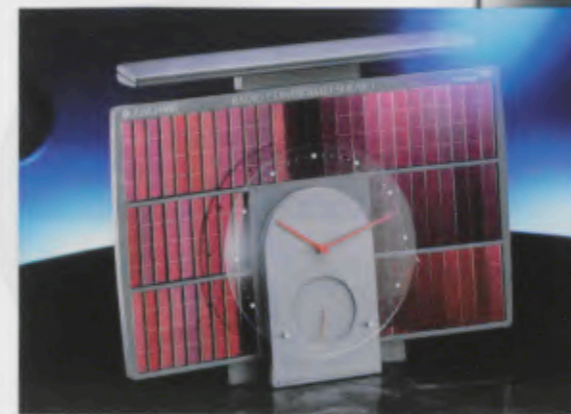

Youngline

THE »GRAPHICS«

Mode ist Kunst. Und Kunst ist Mode.
Und beides ist »in«.
Ein Schuß High Tech und intensivste
Farben bestimmen den Trend.



048/0011
048/0011 00
unverbindliche
Preiseempfehlung 59 --
04802000
4 000897 151515

043/0011
043/0011 00
unverbindliche
Preiseempfehlung 59 --
04302000
4 000897 151355

043/0012
043/0012 00
unverbindliche
Preiseempfehlung 59 --
04302000
4 000897 151577



368/6727
368/6727 00
netto 36801900
4 000897 151249



140/1041
140/1041 00
unverbindliche
Preiseempfehlung 30 --
14801400
4 000897 151201



140/1042
140/1042 00
unverbindliche
Preiseempfehlung 30 --
14801400
4 000897 151676



368/6728
368/6728 00
netto 36801900
4 000897 151218



043/0103
043/0103 00
unverbindliche
Preiseempfehlung 59 --
04302000
4 000897 155469

043/0105
043/0105 00
unverbindliche
Preiseempfehlung 59 --
04302000
4 000897 155483

043/0106
043/0106 00
unverbindliche
Preiseempfehlung 59 --
04302000
4 000897 155674

Quartz-Armbanduhren

- Kunststoff-Gehäuse
- Wasserdicht bis 30 m
- Kunststoff-Armband

- 043/0011
- 043/0012
- 043/0103
- 043/0104
- 043/0106
- 043/0105
- 048/0011
- 048/0104

Quartz-Wecker

- Quartzwerk W 710
- Laufzeit mindestens 1 Jahr mit einer Batterie
- Sympathisches, intermittierendes Wecksignal
- Leuchtzeiger
- Einknopfbedienung
- Gehäuse aus schlagfestem, pflegeleichtem ABS-Material
- Format: ø 9,5 cm

- 140/1041
- 140/1042

Quartz-Wanduhren

- Quartzwerk W 738
- Sekundenzeiger
- Gehäuse aus PS-Material
- Zifferblatt verglast
- Format: ø 22,0 cm

- 368/6727
- 368/6728



043/0104
043/0104 00
unverbindliche
Preiseempfehlung 59 --
04302000
4 000897 155698

048/0104
048/0104 00
unverbindliche
Preiseempfehlung 59 --
04802000
4 000897 156664

Youngline



THE »SPACE«

Mut zu immer neuen Formen, Farben und Visionen. Armbanduhren direkt aus dem Universum. Passend zu allem, was aktuell ist. Für Leute, die Extravaganz und Pünktlichkeit gleichermaßen schätzen.

Quartz-Armbanduhren
 ● Kunststoff-Gehäuse
 ● Wasserdicht bis 30 m
 ● Kunststoff-Armband

043/0015
 043/0016
 043/0017
 043/0107
 043/0108
 043/0109
 043/0110
 048/0015
 048/0108



043/0015
 043/0015.00
 unverbindliche
 Preisempfehlung 59 --*
 04303200
 4 000897 151362

043/0016
 043/0016.00
 unverbindliche
 Preisempfehlung 59 --*
 04303200
 4 000897 151560

048/0015
 048/0015.00
 unverbindliche
 Preisempfehlung 59 --*
 04803200
 4 000897 151478



043/0017
 043/0017.00
 unverbindliche
 Preisempfehlung 59 --*
 04303200
 4 000897 151164



043/0107
 043/0107.00
 unverbindliche
 Preisempfehlung 59 --*
 04303200
 4 000897 155476



043/0109
 043/0109.00
 unverbindliche
 Preisempfehlung 59 --*
 04303200
 4 000897 155445



043/0110
 043/0110.00
 unverbindliche
 Preisempfehlung 59 --*
 04303200
 4 000897 155636



043/0108
 043/0108.00
 unverbindliche
 Preisempfehlung 59 --*
 04303200
 4 000897 155520

048/0108
 048/0108.00
 unverbindliche
 Preisempfehlung 59 --*
 04803200
 4 000897 156671



Youngline



368/6720
368/6720.00

netto 36801900
4 000897 137595



368/6725
368/6725.00

netto 36801900
4 000897 137670



140/0895
140/0895.00
unverbindliche Preisempfehlung 30 --
14001650
4 000897 137694



140/0899
140/0899.00
unverbindliche Preisempfehlung 30 --
14001650
4 000897 137687



043/0007
043/0007.00
unverbindliche Preisempfehlung 59 --
04303200
4 000897 136437



043/0006
043/0006.00
unverbindliche Preisempfehlung 59 --
04303200
4 000897 136598



043/0010
043/0010.00
unverbindliche Preisempfehlung 59 --
04303200
4 000897 136758

048/0010
048/0010.00
unverbindliche Preisempfehlung 59 --
04803200
4 000897 136451



043/0001
043/0001.00
unverbindliche Preisempfehlung 59 --
04303200
4 000897 136567



048/0001
048/0001.00
unverbindliche Preisempfehlung 59 --
04803200
4 000897 136581



140/0889
140/0889.00
unverbindliche Preisempfehlung 30 --
14001650
4 000897 132644



140/1038
140/1038.00
unverbindliche Preisempfehlung 30 --
14001650
4 000897 138998

THE »GRAPHICS«

Nie mehr asphaltgrauer Alltag. Denn von neuen Uhren träumt das Land. Die Zeiten werden jetzt noch bunter und verrückter. Warum sollen die Uhren da nachgehen und grau bleiben?

Quartz-Armbanduhren

- Kunststoff-Gehäuse
- Wasserdicht bis 30 m
- Kunststoff-Armband

043/0003

043/0006

043/0007

Quartz-Wanduhren

- Quartzwerk W 738
- Sekundenzeiger
- Gehäuse aus PS-Material
- Zifferblatt verglast
- Format: Ø 22,0 cm

368/6722

368/6725

Quartz-Wecker

- Quartzwerk W 710
- Laufzeit mindestens 1 Jahr mit einer Batterie
- Sympathisches, intermittierendes Weck-signal
- Leuchtzeiger
- Einknopfbedienung
- Gehäuse aus schlagfestem, pflegeleichtem ABS-Material
- Format: Ø 9,5 cm

140/0899

140/1035

140/1037

Mechanische Wecker

- Leuchtpunkte und -zeiger
- Doppelglocke
- Metall-Gehäuse
- Hintenabsteller
- Maße: 13,3 x 9,0 cm

107/2070

107/2071



Youngline



368/6487
368/6487.00



140/0870
140/0870.00
unverbindliche Preisempfehlung 30 --*
14001650
4 000897 109325



368/6571
368/6571.00

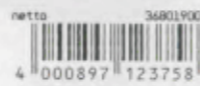

368/6721
368/6721.00

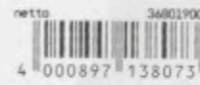

140/0896
140/0896.00
unverbindliche Preisempfehlung 30 --*
14001650
4 000897 137649



THE »ETHNICS«

Die modischsten Uhren seit dem Beginn der Zeitrechnung.
Die »Youngline« by JUNGHANS ist erstens ein tolles Ding und zweitens immer schön bunt und drittens tierisch »in«.

Quartz-Armbanduhren

- Kunststoff-Gehäuse
- Wasserdicht bis 30 m
- Kunststoff-Armband

043/0002

Quartz-Wecker

- Quartzwerk W 710/738
- Laufzeit mindestens 1 Jahr mit einer Batterie
- Sympathisches, intermittierendes Wecksignal
- Leuchtzeiger
- EinKnopfbedienung
- Gehäuse aus schlagfestem, pflegeleichtem ABS-Material
- Format: ø 9,5 cm

140/0870

140/0885

140/0886

140/0896

Quartz-Wanduhren

- Quartzwerk W 710/738
- Sekundenzeiger
- Gehäuse aus PS-Material
- Zifferblatt verglast
- Format:
runde Uhren = ø 22,0 cm
eckige Uhren = 23,5 x 23,5 cm

368/6487

368/6571

368/6680

368/6721



043/0002
043/0002.00
unverbindliche Preisempfehlung 59 --*
04302200
4 000897 136604



368/6680
368/6680.00



140/0885
140/0885.00
unverbindliche Preisempfehlung 30 --*
14001650
4 000897 132651



Youngline

THE »FOLKS«

Südamerika und Mexiko. Buenos Aires und Rio. Eine Prise Afrika. Dazu Temperament und Rhythmus. Der neue Folklore-Stil lebt von Schwung, Farbe und Träumen von Reisen in ferne Länder.



140/0897
140/0897.00
unverbindliche Preisempfehlung 30.--
14001650
4 000897 137700



140/0891
140/0891.00
unverbindliche Preisempfehlung 30.--
14001650
4 000897 133054



140/0892
140/0892.00
unverbindliche Preisempfehlung 30.--
14001650
4 000897 132743



043/0005
043/0005.00
unverbindliche Preisempfehlung 59.--
04303200
4 000897 136574



140/0898
140/0898.00
unverbindliche Preisempfehlung 30.--
14001650
4 000897 137632



140/1036
140/1036.00
unverbindliche Preisempfehlung 30.--
14001650
4 000897 139216



043/0020
043/0020.00
unverbindliche Preisempfehlung 59.--
04303200
4 000897 151492



043/0918
043/0918.00
unverbindliche Preisempfehlung 59.--
04303200
4 000897 132903



043/0004
043/0004.00
unverbindliche Preisempfehlung 59.--
04303200
4 000897 136611



043/0019
043/0019.00
unverbindliche Preisempfehlung 59.--
04303200
4 000897 151393

Quartz-Armbanduhren

- Kunststoff-Gehäuse
- Wasserdicht bis 30 m
- Kunststoff-Armband

043/0004

043/0005

043/0019

043/0020

043/0918

Quartz-Wanduhren

- Quartzwerk W 738
- Sekundenzeiger
- Gehäuse aus PS-Material
- Zifferblatt verglast
- Format: ø 22,0 cm

368/6726

Quartz-Wecker

- Quartzwerk W 710/W 738
- Laufzeit mindestens 1 Jahr mit einer Batterie
- Sympathisches, intermittierendes Wecksignal
- Leuchtzeiger
- Einknopfbedienung
- Gehäuse aus schlagfestem, pflegeleichtem ABS-Material
- Format: ø 9,5 cm

140/0891

140/0892

140/0897

140/0898

140/1036



368/6726.00
netto 3681900
4 000897 137663



Youngline



368/6371
368/6371.00
netto 36801900
4 000897 083861



140/1040
140/1040.00
30.--
unverbindliche Preisempfehlung 14001450
4 000897 138950



140/0635
140/0635.00
netto 14001900
4 000897 083731



368/6388
368/6388.00
netto 36801900
4 000897 086534



140/1039
140/1039.00
30.--
unverbindliche Preisempfehlung 14001450
4 000897 138837



147/0054
147/0054.00
netto 14701290
4 000897 081935



140/0637
140/0637.00
netto 14001900
4 000897 083717



041/1602
041/1602.51
59.--
unverbindliche Preisempfehlung 04103200
4 000897 101398



047/0622
047/0622.51
59.--
unverbindliche Preisempfehlung 04703200
4 000897 109646



047/0626
047/0626.51
59.--
unverbindliche Preisempfehlung 04703200
4 000897 109660

041/1606
041/1606.51
59.--
unverbindliche Preisempfehlung 04103200
4 000897 101381



THE »CLASSIQUES«

Der neue Spaß an der »guten alten Zeit«. Durch einen sicheren Blick wählen Sie „Ihre“ Uhr. Denn Sie wissen genau, was Sie wollen. Design und Zeitinformation zu jeder Zeit.

Quartz-Armbanduhren

- Kunststoff-Gehäuse
- Wasserdicht bis 30 m
- Kunststoff-Armband

041/1602

041/1606

047/0622

047/0626

Quartz-Wanduhr

- Quartzwerk W 738
- Sekundenzeiger
- Gehäuse aus PS-Material
- Zifferblatt verglast
- Format: ø 22,0 cm

368/6371

368/6388

Quartz-Wecker

- Quartzwerk W 738/710
- Laufzeit mindestens 1 Jahr mit einer Batterie
- Sympathisches, intermittierendes Wecksignal
- Leuchtzeiger
- Einknopfbedienug
- Gehäuse aus schlagfestem, pflegeleichtem ABS-Material
- Format: ø 9,5 cm

140/0635

140/0637

140/1039

140/1040

Quartz-Etui-Reise-Wecker

- Quartzwerk W 738
- Laufzeit mindestens 1 Jahr mit einer Batterie
- Sympathisches, intermittierendes Wecksignal
- Leuchtzeiger
- Einknopfbedienug
- Gehäuse aus schlagfestem, pflegeleichtem ABS-Material
- Format: Etui-Wecker 6,5 x 8,0 cm

147/0054

Youngline

THE »MARINES«

Sind Sie cool? Sind Sie modern? Sind Sie auf dem neuesten Stand des Designs? Denn die Zeit bleibt nicht stehen. Deshalb »The Marines« – für Weltumsegler in Sachen Mode. Intensiv, kompromißlos und cool.

Quartz-Armbanduhren

- Kunststoff-Gehäuse
- Wasserdicht bis 30 m
- Kunststoff-Armband

043/0008

043/0009

043/0013

043/0014

043/0018

048/0013

Quartz-Wanduhr

- Quartzwerk W 738/710
- Sekundenzeiger
- Gehäuse aus PS-Material
- Zifferblatt verglast
- Format: ø 22,0 cm

368/6724

368/6729

Quartz-Wecker

- Quartzwerk W 738/710
- Laufzeit mindestens 1 Jahr mit einer Batterie
- Sympathisches, intermittierendes Wecksignal
- Leuchtzeiger
- Einknopfbedienung
- Gehäuse aus schlagfestem, pflegeleichtem ABS-Material
- Format: ø 9,5 cm

140/0894

140/1043



368/6729
368/6729.00
netto 36801900
4 000897 151232

368/6724
368/6724.00
netto 36801900
4 000897 137656

140/1043
140/1043.00
unverbindliche Preisempfehlung 14001650
4 000897 151195

043/0014
043/0014.00
unverbindliche Preisempfehlung 04303200
4 000897 151546

140/0894
140/0894.00
unverbindliche Preisempfehlung 14001650
4 000897 137533

043/0008
043/0008.00
unverbindliche Preisempfehlung 04303200
4 000897 136628

048/0013
048/0013.00
unverbindliche Preisempfehlung 04803200
4 000897 151485



043/0018
043/0018.00
unverbindliche Preisempfehlung 04303200
4 000897 151539

043/0009
043/0009.00
unverbindliche Preisempfehlung 04303200
4 000897 136512

043/0013
043/0013.00
unverbindliche Preisempfehlung 04303200
4 000897 151379



Youngline



368/6572
368/6572.00

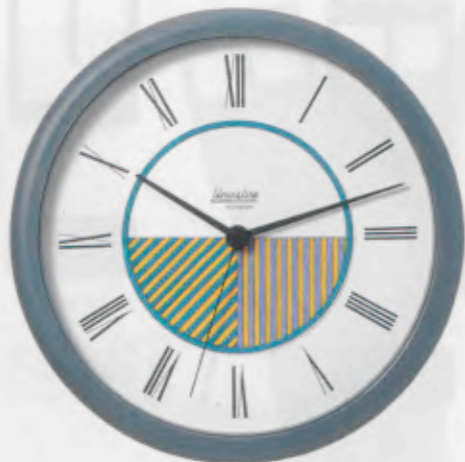

368/6569
368/6569.00



140/0871
140/0871.00
unverbindliche Preisempfehlung 14001650
4 000897 109295



048/0810
048/0810.51
unverbindliche Preisempfehlung 04803200
4 000897 109516



140/0875
140/0875.00
unverbindliche Preisempfehlung 14001650
4 000897 122799



140/0879
140/0879.00
unverbindliche Preisempfehlung 14001650
4 000897 122782



140/0890
140/0890.00
unverbindliche Preisempfehlung 14001650
4 000897 132729



368/6567
368/6567.00
netto 36801900
4 000897 123796



140/0877
140/0877.00
unverbindliche Preisempfehlung 14001650
4 000897 122775



368/6570
368/6570.00
netto 36801900
4 000897 123635



140/0893
140/0893.00
unverbindliche Preisempfehlung 14001650
4 000897 132842

THE »POP«

Man blickt wieder zurück in die 50er. New York, London, Paris. American Style macht in Europa Furore. Jeans, Shorts und Blousons. Südliche Strände locken aus dem Alltag zu einer fröhlichen Freizeit mit Vespa, Camping und Rock'n Roll.

Quartz-Armbanduhren

- Kunststoff-Gehäuse
- Wasserdicht bis 30 m
- Kunststoff-Armband

048/0810

Quartz-Wanduhren

- Quartzwerk W 738
- Sekundenzeiger
- Gehäuse aus PS-Material
- Zifferblatt verglast
- Format: ø 22,0 cm

368/6422

368/6567

368/6570

368/6572

Quartz-Wecker

- Quartzwerk W 738
- Laufzeit mindestens 1 Jahr mit einer Batterie
- Sympathisches, intermittierendes Wecksignal
- Leuchtzeiger
- Einknopfbedienung
- Gehäuse aus schlagfestem, pflegeleichtem ABS-Material
- Format: ø 9,5 cm

140/0871

140/0875

140/0877

140/0879

140/0890

140/0893

140/0893

Youngline



140/0887

140/0887 00
unverbindliche Preisempfehlung 30 --*
14001650
4 000897 132668



140/0888

140/0888 00
unverbindliche Preisempfehlung 30 --*
14001650
4 000897 132675



043/0913

043/0913 00
unverbindliche Preisempfehlung 59 --*
04303200
4 000897 132637

048/0913

048/0913 00
unverbindliche Preisempfehlung 59 --*
04803200
4 000897 133061



368/6681

368/6681 00

netto 36801900
4 000897 133047



140/0872

140/0872 00
unverbindliche Preisempfehlung 30 --*
14001650
4 000897 109301



140/0873

140/0873 00
unverbindliche Preisempfehlung 30 --*
14001650
4 000897 109288



048/0914

048/0914 00
unverbindliche Preisempfehlung 59 --*
04803200
4 000897 132712

043/0914

043/0914 00
unverbindliche Preisempfehlung 59 --*
04303200
4 000897 133016

043/0912

043/0912 00
unverbindliche Preisempfehlung 59 --*
04303200
4 000897 133023

048/0912

048/0912 00
unverbindliche Preisempfehlung 59 --*
04803200
4 000897 132736

THE »NEW CLASSICS«

New Classics – die klare und doch raffinierte Einfachheit in der Gestaltung. Leuchtende Farben und Linien faszinieren durch die bewußte Reduzierung in Details. So wird das Gestern zum Morgen.

Quartz-Armbanduhren
● Kunststoff-Gehäuse
● Wasserdicht bis 30 m
● Kunststoff-Armband

043/0912

043/0913

043/0914

048/0912

048/0913

048/0914

Quartz-Wanduhren
● Quartzwerk W 738
● Sekundenzeiger
● Gehäuse aus PS-Material
● Zifferblatt verglast
● Format: ø 22,0 cm

368/6681

Quartz-Wecker
● Quartzwerk W 738/710
● Laufzeit mindestens 1 Jahr mit einer Batterie
● Sympathisches, intermittierendes Wecksignal
● Leuchtzeiger
● Einknopfbedienung
● Gehäuse aus schlagfestem, pflegeleichtem ABS-Material
● Format: ø 9,5 cm

140/0872

140/0873

140/0887

140/0888



Youngline

THE »DREAM«



368/6368
368/6368 00



368/6492 368/6492 00



368/6491
368/6491 00

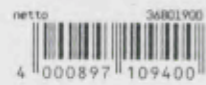

368/6424
368/6424 00

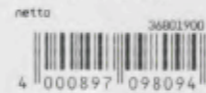

140/0874 140/0874 00



140/0647
140/0647 00



Quartz-Wanduhren

- Quartzwerk W 738
- Sekundenzeiger
- Gehäuse aus PS-Material
- Zifferblatt verglast
- Format:
runde Uhren =
ø 22,0 cm
eckige Uhren =
23,5 x 23,5 cm

368/6368
368/6424
368/6491
368/6492

Quartz-Wecker

- Quartzwerk W 738/710
- Laufzeit mindestens 1 Jahr mit einer Batterie
- Sympathisches, intermittierendes Wecksignal
- Leuchtzeiger
- Einknopfbedienug
- Gehäuse aus schlagfestem, pflegeleichtem ABS-Material
- Format: ø 9,5 cm

140/0647
140/0874

Inhalts- verzeichnis

Produkt	Preis	Produkt	Preis
368/6368	368,00	140/0647	140,00
368/6424	368,00	140/0874	140,00
368/6491	368,00		
368/6492	368,00		



Youngline

Inhaltsverzeichnis

Modell-Nr.	Seite	Modell-Nr.	Seite	Modell-Nr.	Seite	Modell-Nr.	Seite
Herren-Armbanduhren		Damen-Armbanduhren		Wanduhren		Wecker	
041/1602	17	047/0622	17	368/6368	24	107/2070	10
041/1606	17	047/0626	17	368/6371	16	107/2071	10
				368/6388	16		
043/0001	8	048/0001	8	368/6422	21	140/0635	16
043/0002	13	048/0010	8	368/6424	24	140/0637	16
043/0003	10	048/0011	4	368/6487	12	140/0647	24
043/0004	15	048/0013	18			140/0870	12
043/0005	14	048/0015	6	368/6491	24	140/0871	20
043/0006	11	048/0102	9	368/6492	24	140/0872	22
043/0007	11	048/0104	5	368/6567	21	140/0873	22
043/0008	18	048/0108	7	368/6569	20	140/0874	24
043/0009	19	048/0810	20	368/6570	21	140/0875	20
043/0010	8	048/0912	23	368/6571	12	140/0877	21
043/0011	4	048/0913	22	368/6572	20	140/0879	21
043/0012	4	048/0914	23	368/6680	12	140/0880	2
043/0013	19			368/6681	22	140/0885	12
043/0014	18			368/6720	8	140/0886	13
043/0015	6			368/6721	13	140/0887	22
043/0016	6			368/6722	10	140/0888	22
043/0017	6			368/6724	18	140/0889	8
043/0018	19			368/6725	11	140/0890	21
043/0019	15			368/6726	14	140/0891	14
043/0020	14			368/6727	4	140/0892	14
043/0100	9			368/6728	4	140/0893	21
043/0101	9			368/6729	18	140/0894	18
043/0102	9					140/0895	8
043/0103	5					140/0896	13
043/0104	5					140/0897	14
043/0105	5					140/0898	14
043/0106	5					140/0899	11
043/0107	7					140/1035	10
043/0108	7					140/1036	14
043/0109	7					140/1037	10
043/0110	7					140/1038	8
043/0912	23					140/1039	16
043/0913	22					140/1040	16
043/0914	23					140/1041	4
043/0918	15					140/1042	4
						140/1043	18
						147/0054	16

EUROPA

Belgien

W. Rogiers & Co.
4, St Sebastiaanslaan
8500 Kortrijk

Dänemark

Junghans Danmark
Birkedommervej 27
2400 Kopenhagen

Deutschland

Junghans Uhren GmbH
Postfach 100
7230 Schramberg

Finnland

Kello Tuomi Oy
Säynäslahdentie 16
00560 Helsinki

Frankreich

Vedette Industries SA
B.P.75
67707 Saverny

Vedette - Union Horlogere
68 Rue des Archives
75003 Paris

Griechenland

George N. Vichos
56 Panepistimiou Street
Athen 106-78

Großbritannien

Junghans U.K.,
Unit 12, Spurling Works
Pindar Road,
Hoddesdon, Herts. EN 11 0ET

Irland

Henry Spring & Co. Ltd.
Time House
25 Merrion Square
Dublin 2

Island

Gardar & Hinrikson
P.O.B. 259
128 Reykjavik

Italien

Junghans Italia s.r.l.
Via Eraclito, 3
20128 Milano

Jugoslawien

Tehno Impex
P.O.B. 194-IV,
Kersnikova 2,
61001 Ljubljana

Luxemburg

Robert Strock-Claus
10, Place de la Paix
4275 Esch sur Alzette

Niederlande

Industrie Producten
Compagnie B.V.
Jarmuiden 51,
1046 AE Amsterdam

Norwegen

Junghans Norge
P.O.Boks 124
Alnabru, 0614 Oslo 6

Österreich

Junghans Austria ges.m.b.H.
Flurschützstr. 13,
1120 Wien

Portugal

Garcon Relojoaria Lda.
Av. D. Jose I, No. 14,
2780 Oeiras

Schweden

Nilax
Box 2088
65002 Karlstadt 2

Schweiz

H.R. Blättler
Konstanzer Str. 54a,
8280 Kreuzlingen

Häberle & Co.

Oberwolfhauserstr. 8,
8633 Wolfhausen/ZH

Spanien

Junghans Espana S.A.
Federico Salmón 9
Madrid 28016

Kanarische Inseln

Comercial Alte Wolfgang Kühn
Apartado 377
E-38080 Santa Cruz de Tenerife

Türkei

Saat Sanayii ve Tic. Ltd.
Sirkeci, Mimar Kemalettin Cad.
Ersoy Han. No. 1-3
Istanbul

Ungarn

PRO-ASK
Radoc U. 13
1118 Budapest

Zypern

Yiamaco Trading Co. LTD.
29C Dem. Severis Ave.,
P.O.Box 5064
Nicosia

AFRIKA

Tunesien

Sermet Electronic
13, Rue Ahmed Kherredine
1008 Monfleury Tunis

NAHER OSTEN

Ägypten

International Trading &
Investment Co.
26 Sherif Street,
Cairo

Israel

G. Gomff
53 Allenby Road,
Tel Aviv 65243

FERNER OSTEN

Junghans Far East Office
11/F. Gee Chang Hong Centre
65 Wong Chuk Hang Road
Aberdeen
Hong Kong

Hong Kong

Bestact Co., Ltd.
B 14, 7/F., Block B
Tonic Ind. Centre
19 Lam Hing Street
Kowloon Bay, Kowloon
Hong Kong

Indien

Shri Nath Enterprises
E-41/2-3,
Okhla Industrial Area, Phase II
New Delhi-110020

Jet time India
Private LTD.
64, Swastik Society, N.S. Road 4
J.V.P.D.S. Vile Parle (W),
400056 Bombay

Indonesien

Wira Mustika Indah
Jalan A. M. Sangaji No. 2C.
(D/H Jalan Petojo Utara)
Jakarta Pusat

Japan

Mizuho Trading Co., Ltd.
25-43, Sakae, 3-chome
Naka-ku
Nagoya 460

Korea

Jeco Corporation
C.P.O. Box 43
Seoul

Singapore

Diehl (Pte.) Ltd.
Block 101, Boon Keng Road 07-11
Kallang Basin Ind. Estate
Singapore 1233

Taiwan

Lee Mow Trading Co. Ltd.
52, Kaifeng Street, Sec. 2
Taipei

Thailand

B. O. Movement Ltd. Part.
408/6-7 Rama V Road, Dusit
Bangkok 10300

AMERIKA

Argentinien

Diehl Argentina S.A.
Entre Rios 2500
1640 Martinez
Buenos Aires

Chile

Importadora Exportadora
Universal S.A.
Manzana 7, Galpon 13
Zona Franca de Iquique

Karibik

DIP
Curacao Freezone
Koningsplein, L.II. 10/16
Curacao
Netherlands Antilles

Mexiko

Industria Relojera de Occidente
SA DE CV
Nicolas Regules No. 19
Guadalajara, Jal. 44180

Peru

Manufactura de Relojes y
Anexos, SA
Casilla 1196,
Lima

U.S.A.

Chronos Corporation
Rt 2 Box 140
Forest, Va. 24551

AUSTRALIEN/OZEANIEN

Australien

TMX Australia Limited
420 Mt. Dandenong Road
Croydon, Vic. 3136

Neu-Kaledonien

Paul Loupias
Angle des Rues
J. Jaures et G. Clemenceau
P.O. Box 70,
Noumea

JUNGHANS UHREN GMBH

Postfach 100/120

W-7230 Schramberg

Telefon 0 74 22/18-1

Telex 7 60 845 jud

Telefax 0 74 22/18-694

Youngline

pur



Junghans Kollektion 1991:
Funkarmbanduhren.
Solararmbanduhren.
Armbanduhren.
Taschenuhren.

 **JUNGHANS**
Uhren mit Ideen.

JUNGHANS – DAS UNTERNEHMEN

Schramberg – erst der Auto-Atlas verrät, wo der Ort zu finden ist. Doch gäbe es eine »Uhrengographie«, so wäre diese Stadt im Kreis Rottweil sicher mit einem Punkt markiert. Für die JUNGHANS Uhren GmbH – einer der bedeutendsten Uhren-Produzenten der Welt. Ein Unternehmen mit Tradition und vielen neuen Ideen.

Mehr als 80.000 Uhren und Werke werden hier pro Tag produziert, ermöglicht durch eine der modernsten automatisierten Uhren-Produktionsstätten. Ultramoderne Elektronik kontrolliert und steuert hochgesteckte Qualitätsnormen bei allen Produktionsvorgängen.

JUNGHANS stellt Solar- und Funkuhren, elektronische Armbanduhren, Wecker, Wohnraumuhren, Quartzwerke mit einem Höchstmaß an Qualität, Präzision und Funktionalität her, ständig orientiert an modernsten, zukunftsgerichteten Technologien. Gerade deshalb genießt JUNGHANS das Image des innovativen Uhrenherstellers.

Funk- und Solaruhren gehören heute zu den gefragtesten Modellen im Markt. Die erste funkgesteuerte Solaruhr der Welt, die JUNGHANS RCS 1, steht als Beweis für die große Innovationskraft und den hohen technischen Anspruch von JUNGHANS, ebenso wie die weltweite Funkarmbanduhr JUNGHANS MEGA 1.

Dabei ist es erst 5 Jahre her, seit JUNGHANS mit der JUNGHANS RCS 1 diesen neuen Technologien eine Perspektive geschaffen hat.

JUNGHANS – DIE MARKE

Die Marke JUNGHANS gilt als die traditionsreichste Uhrenmarke unter Deutschlands Uhrenherstellern. Sie ist in der ganzen Welt bekannt für ihren hohen Qualitätsanspruch, für ihre Zuverlässigkeit und vor allem für ihre Innovationskraft im technischen wie auch im Design-Bereich. Ungezählte Auszeichnungen unterstreichen dies.

JUNGHANS Uhren berücksichtigen in ihrer technologischen Konzeption, in Funktion und Gestaltung, die sich ständig ändernden Einstellungen und Wünsche der Verbraucher. Deshalb können JUNGHANS Uhren in so vielfältiger Weise dem jeweils aktuellen Zeitgeist mit innovativem Design und moderner Technik so beeindruckend gerecht werden. JUNGHANS Uhren – das sind Uhren mit Ideen.

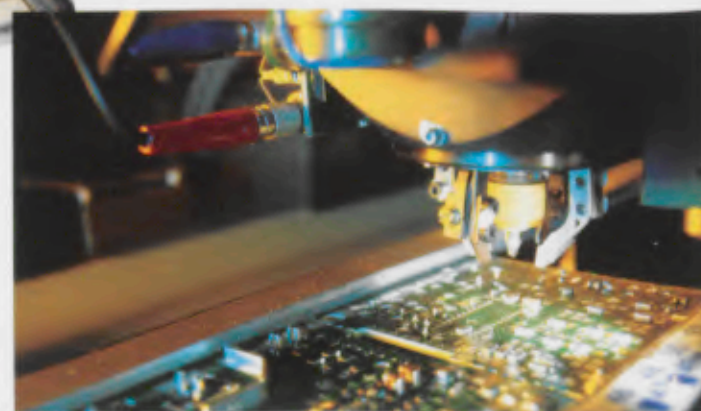

DIE FUNKUHR-IDEE.

JUNGHANS MEGA 1 - die erste und einzige Funkarmbanduhr der Welt.
Die JUNGHANS MEGA 1 ist eine technische Meisterleistung, denn JUNGHANS ist es gelungen, die Funkuhrtechnik so weiterzuentwickeln, daß sie jetzt auch am Handgelenk getragen werden kann. Die Funkarmbanduhr JUNGHANS MEGA 1 ist über Funk mit der genauesten Uhr der Welt verbunden. Deshalb geht sie immer absolut richtig und braucht nie gestellt zu werden. Vollautomatisch wie die Zeiteinstellung ist auch die Umstellung auf Sommer- und Winterzeit. Und ihr interner Zeitspeicher sorgt dafür, daß sie nie die Zeit verliert.



DIE FUNKUHR-IDEE.

JUNGHANS MEGA 1 – Faszinierende Technik: Anzeige aller Zeit- und Kalenderfunktionen auf dem Großbild-LC-Display. Optische Empfangskontrolle und Batteriewechsel-Anzeige. Sender-Ruftaste. Manuelle Zeitzoneneinstellung. Interner Zeitspeicher.

Faszinierendes Design: gestaltet von frogdesign, einem der weltbesten Design-Studios. Außergewöhnliches asymmetrisch gerundetes Formgehäuse. Hochwertiges Mineralglas. Wasserdicht. Exklusives Weich-Lederband mit ergonomischem Spezial-Schnell-Verschluss und flexibel integrierter Hochleistungs-Antenne.

Faszination einer außergewöhnlichen Uhr, die niemals falsch geht und nie gestellt werden muß. Das leicht gerundete Formgehäuse gibt der JUNGHANS MEGA 1 ihre exklusive Identität. Eine hochwertige, extrem widerstandsfähige PVD-Ionenbeschichtung schützt die Uhr dauerhaft.

026/0010 JUNGHANS MEGA 1
Das gestrahlte Chromgehäuse mit kratzfestem Mineralglas und die Klarheit der großflächigen Anzeige unterstreichen die hohe technische Wertigkeit. Ein schmiegsames Lederband mit Spezialverschluss ergänzt die hochwertige Ausstattung dieser einzigartigen Uhr.

026/0011 JUNGHANS MEGA 1
Diesem Spitzenmodell wurde mit einer hochglänzenden, titanfarbenen PVD-Ionenbeschichtung besondere Brillanz verliehen. Das sanft gewölbte, gold-metallisierte hochwertige Mineralglas betont ebenso wie das extrem weiche Spezial-Lederband ihre eigenständige Eleganz.

026/0012 JUNGHANS MEGA 1
Sport und Technik. Das signalisieren klare Linienführung und feinmatte, titanfarbene PVD-Ionenbeschichtung dieses Modells. Die Klarheit und Brillanz des flachen, metallisierten Mineralglases und das strukturierte Spezial-Lederband mit Schnellverschluss geben dieser sportiven Funkuhr ihren unverwechselbaren Charakter.

026/0013 JUNGHANS MEGA 1
Das mattgestrahlte, leicht gerundete Formgehäuse gibt der JUNGHANS MEGA 1 ihre exklusive Identität. Eine hochwertige, extrem widerstandsfähige PVD-Ionenbeschichtung schützt die Uhr dauerhaft. Farbgestaltung und Grafik sowie das feingewölbte Mineralglas prägen seine interessante sportliche Note. Das weiche Mattlederband mit dem individuellen Schnellverschluss rundet den Eindruck dieser attraktiven Funkuhr ab, die High Tech mit sportlichem Ambiente verbindet.

026/0014 JUNGHANS MEGA 1
Exklusiv in Astralblau präsentiert sich das Spitzenmodell für Anspruchsvolle. Die hochglänzende, extrem harte PVD-Ionenbeschichtung schützt das außergewöhnlich schöne Formgehäuse, in das ein gewölbtes, hochwertiges Mineralglas integriert ist. Eine fein-metallisierte Rahmengrafik und das edle Glanzlederband mit Spezialverschluss unterstreichen die exklusive Eleganz dieser Funkuhr.



026/0011

026/0011 00

unverbindliche 550 --*

Preiseempfehlung 02629700

4 000897 137175

026/0014

026/0014 00

unverbindliche 550 --*

Preiseempfehlung 02629700

4 000897 137441



026/0012

026/0012 00

unverbindliche 469 --*

Preiseempfehlung 02625300

4 000897 136994

026/0010

026/0010 00

unverbindliche 399 --*

Preiseempfehlung 02621600

4 000897 136987

026/0013

026/0013 00

unverbindliche 499 --*

Preiseempfehlung 02627000

4 000897 137182



JUNGHANS
MEGA 1

*unverbindliche Preiseempfehlung

JUNGHANS

PRODUKT- INFORMATIONEN

FUNKARMBAND- UHREN JUNGHANS MEGA 1

- Die erste Funkarmbanduhr der Welt von JUNGHANS.
- Neueste, zukunftsorientierte Funkuhrentechnologie.
- Zuverlässiges, problemloses Produkt.
- Funkgesteuert über den Sender DCF 77 von der genauesten Uhr der Welt – der Cäsium-Zeitbasis der Physikalisch-Technischen Bundesanstalt in Braunschweig.
- Europaweiter Empfang im Umkreis von 1.500 km um den Sender DCF 77 in Mainflingen bei Frankfurt/Main.
- Absolute Präzision – die Zeitgenauigkeit des Senders beträgt 1 Sekunde in 1 Million Jahren.
- Vollautomatische Zeiteinstellung.
- Vollautomatische Zeitumstellung von Sommer- auf Winterzeit und umgekehrt.
- Zeitzoneneinstellung vorwärts (+10) und rückwärts (-13).
- Automatische Zeitsynchronisation nachts zwischen 2.00 und 6.00 Uhr.
- Interner Zeitspeicher.
- Ewiger Kalender – Wochentag, Datum, Monat.
- Einzigartige JUNGHANS Senderruftaste.
- Optische Empfangskontrollanzeige.
- Typische Batterielaufzeit über 2 Jahre.
- Batteriewechselanzeige.
- Gebührenfrei
- Funkentstört (FTZ-Zulassung).
- frog-design – eines der renommiertesten Design-Studios der Welt.
- Jahresgarantie.
- Komplettangebot – JUNGHANS MEGA FUNKUHREN gibt es als Armbanduhren, Tisch-, Wand- und Terminuhren in hochwertigen Kunststoffausführungen und Metallic-Lackierungen in edlen, wohnstilgerechten Hölzern und Metall-Gehäusen mit Analog- und Digitalanzeigen mit und ohne Datumsanzeigen (Ewiger Kalender)

DIE SOLARUHR-IDEE.

Moderne Technologien können zusätzlichen Nutzen schaffen – wenn sie im Dienst des Menschen stehen. Dieses Denken ist die Grundlage dafür, daß sich JUNGHANS der Solaruhren-Technologie angenommen hat. Einer Technologie mit Zukunft.

JUNGHANS »SOLAR 1«. Batterielos.
100 Stunden Gangreserve bei Dunkelheit.
Wasserdicht. Umweltfreundlich. Ausgezeichnet mit dem »Blauen Umweltengel«.





024/4805

024/4805.00
unverbindliche Preisempfehlung 249.--*
02413500
4 000897 116217



024/7806

024/7806.00
unverbindliche Preisempfehlung 299.--*
02416200
4 000897 116231



024/7810

024/7810.00
unverbindliche Preisempfehlung 279.--*
02415100
4 000897 109424



024/1902

024/1902.00
unverbindliche Preisempfehlung 279.--*
02415100
4 000897 129927



024/1100

024/1100.00
unverbindliche Preisempfehlung 249.--*
02413500
4 000897 157777



024/1101

024/1101.00
unverbindliche Preisempfehlung 249.--*
02413500
4 000897 157968



024/1102

024/1102.00
unverbindliche Preisempfehlung 349.--*
02418900
4 000897 157784

DIE SOLARUHR-IDEE.

JUNGHANS »SOLAR 1«. Batterielos. 100 Stunden Gangreserve bei Dunkelheit. Wasserdicht. Umweltfreundlich. Ausgezeichnet mit dem »Blauen Umweltengel«.

024/1100 Herrenuhr »Solar 1« quartz
Gehäuse und Bandschließe aus Aluminium. Mineralglas. Datum-Schnellkorrektur. Pflanzlich gegerbtes Lederband. Wasserdicht bis 30 m. Sekunde. Gangreserve mehr als 100 Std. bei voller Aufladung. Ladekontrollanzeige.

024/1101 Herrenuhr »Solar 1« quartz
Gehäuse und Bandschließe aus Aluminium. Schwarz eloxiert. Mineralglas. Datum-Schnellkorrektur. Pflanzlich gegerbtes Lederband. Wasserdicht bis 30 m. Sekunde. Gangreserve mehr als 100 Std. bei voller Aufladung. Ladekontrollanzeige.

024/1102 Herrenuhr »Solar 1« quartz
Massives Titangehäuse und -schließe. Mineralglas. Datum-Schnellkorrektur. Pflanzlich gegerbtes Lederband. Wasserdicht bis 30 m. Sekunde. Gangreserve mehr als 100 Std. bei voller Aufladung. Ladekontrollanzeige.

024/1701 Herrenuhr »Solar 1« quartz
Gehäuse verchromt. Mineralglas. Datum-Schnellkorrektur. Lederband. Wasserdicht bis 30 m. Gangreserve mehr als 100 Std. bei voller Aufladung. Sekunde. Nachtlesbar. Ladekontrollanzeige.

024/1702 Herrenuhr »Solar 1« quartz
Gehäuse schwarz verchromt. Mineralglas. Datum-Schnellkorrektur. Lederband. Wasserdicht bis 30 m. Gangreserve mehr als 100 Std. bei voller Aufladung. Sekunde. Nachtlesbar. Ladekontrollanzeige.

024/1901 Herrenuhr »Solar 1« quartz
Gehäuse gelbvergoldet/palladiumbeschichtet. Mineralglas. Wasserdicht bis 30 m. Datum-Schnellkorrektur. Lederband. Sekunde. Ladekontrollanzeige. Gangreserve mehr als 100 Std. bei voller Aufladung. Nachtlesbar.

024/1902 Herrenuhr »Solar 1« quartz
Gehäuse gelbvergoldet/palladiumbeschichtet. Mineralglas. Wasserdicht bis 30 m. Datum-Schnellkorrektur. Lederband. Sekunde. Ladekontrollanzeige. Gangreserve mehr als 100 Std. bei voller Aufladung.

024/4805 Herrenuhr »Solar 1« quartz
Gehäuse Edelstahl. Mineralglas. Datum-Schnellkorrektur. Wasserdicht bis 30 m. Gangreserve mehr als 100 Std. bei voller Aufladung. Lederband. Sekunde. Nachtlesbar. Ladekontrollanzeige.

024/7806 Herrenuhr »Solar 1« quartz
Gehäuse Edelstahl, gelbvergoldet. Mineralglas. Datum-Schnellkorrektur. Wasserdicht bis 30 m. Gangreserve mehr als 100 Std. bei voller Aufladung. Lederband. Sekunde. Nachtlesbar. Ladekontrollanzeige.

024/7810 Herrenuhr »Solar 1« quartz
Gehäuse gelbvergoldet. Mineralglas. Wasserdicht bis 30 m. Datum-Schnellkorrektur. Lederband. Gangreserve mehr als 100 Std. bei voller Aufladung. Sekunde. Nachtlesbar. Ladekontrollanzeige.



024/1702

024/1702.00
unverbindliche Preisempfehlung 199.--*
02410700
4 000897 097592



024/1701

024/1701.00
unverbindliche Preisempfehlung 199.--*
02410700
4 000897 097585



024/1901

024/1901.00
unverbindliche Preisempfehlung 229.--*
02412400
4 000897 128852



*unverbindliche Preisempfehlung

JUNGHANS

DIE SOLARUHR-IDEE.

JUNGHANS »SOLAR 1«. Batterielos. 100 Stunden Gangreserve bei Dunkelheit. Wasserdicht. Umweltfreundlich. Ausgezeichnet mit dem »Blauen Umweltengel«.



- 024/7805**
»Solar 1« quartz
Gehäuse matt verchromt. Mineralglas. Datum-Schnellkorrektur. Nylonband mit Lederbesatz. Wasserdicht bis 30 m. Sekunde. Ladekontrollanzeige. Gangreserve mehr als 100 Std. bei voller Aufladung. Nacht-ablesbar.
- 024/1002**
»Solar 1« quartz
Gehäuse matt verchromt. Mineralglas. Datum-Schnellkorrektur. Nylonband mit Lederbesatz. Wasserdicht bis 30 m. Sekunde. Ladekontrollanzeige. Gangreserve mehr als 100 Std. bei voller Aufladung. Nacht-ablesbar.
- 024/1900**
»Solar 1« quartz
Gehäuse verchromt. Mineralglas, Innenseite goldfarben metallisiert. Krone gelbvergoldet. Wasserdicht bis 30 m. Datum-Schnellkorrektur. Lederband. Sekunde. Ladekontrollanzeige. Gangreserve mehr als 100 Std. bei voller Aufladung. Nacht-ablesbar.
- 024/7900**
»Solar 1« quartz
Gehäuse matt verchromt. Mineralglas. Datum-Schnellkorrektur. Nylonband mit Lederbesatz. Wasserdicht bis 30 m. Sekunde. Ladekontrollanzeige. Gangreserve mehr als 100 Std. bei voller Aufladung. Nacht-ablesbar.
- 024/4010.44**
»Solar 1« quartz
Gehäuse palladiumbeschichtet. Mineralglas. Datum-Schnellkorrektur. Wasserdicht bis 30 m. Lederband. Gangreserve mehr als 100 Std. bei voller Aufladung. Sekunde. Ladekontrollanzeige.
- 024/4011.44**
»Solar 1« quartz
Gehäuse palladiumbeschichtet. Mineralglas. Datum-Schnellkorrektur. Wasserdicht bis 30 m. Lederband. Gangreserve mehr als 100 Std. bei voller Aufladung. Sekunde. Ladekontrollanzeige.
- 024/7013.44**
»Solar 1« quartz
Gehäuse und Edelstahlband gelbvergoldet. Mineralglas mit schwarz metallisiertem Zahlenreif. Datum-Schnellkorrektur. Wasserdicht bis 30 m. Cabouchon-Krone. Gangreserve mehr als 100 Std. bei voller Aufladung. Sekunde. Ladekontrollanzeige.
- 024/1006 Herreuhhr**
»Solar 1« quartz
Gehäuse und Edelstahlband gelbvergoldet. Mineralglas mit schwarz metallisiertem Zahlenreif. Datum-Schnellkorrektur. Wasserdicht bis 30 m. Cabouchon-Krone. Gangreserve mehr als 100 Std. bei voller Aufladung. Sekunde. Ladekontrollanzeige.
- 024/7013.44**
»Solar 1« quartz
Gehäuse und Edelstahlband gelbvergoldet. Mineralglas mit schwarz metallisiertem Zahlenreif. Datum-Schnellkorrektur. Wasserdicht bis 30 m. Cabouchon-Krone. Gangreserve mehr als 100 Std. bei voller Aufladung. Sekunde. Ladekontrollanzeige.
- 024/1900 Herreuhhr**
»Solar 1« quartz
Gehäuse verchromt. Mineralglas, Innenseite goldfarben metallisiert. Krone gelbvergoldet. Wasserdicht bis 30 m. Datum-Schnellkorrektur. Lederband. Sekunde. Ladekontrollanzeige. Gangreserve mehr als 100 Std. bei voller Aufladung. Nacht-ablesbar.
- 024/7020 Damenuhr**
»Solar 1« quartz
Gehäuse gelbvergoldet. Bombiertes Mineralglas. Cabouchon-Krone. Wasserdicht bis 30 m. Datum-Schnellkorrektur. Lederband. Sekunde. Ladekontrollanzeige. Gangreserve mehr als 100 Std. bei voller Aufladung.
- 024/7805 Damenuhr**
»Solar 1« quartz
Gehäuse gelbvergoldet. Bombiertes Mineralglas. Cabouchon-Krone. Wasserdicht bis 30 m. Datum-Schnellkorrektur. Lederband. Gangreserve mehr als 100 Std. bei voller Aufladung. Sekunde. Ladekontrollanzeige.
- 024/1904**
»Solar 1« quartz
Gehäuse hochglänzend mit besonders harter und widerstandsfähiger Beschichtung (PVD). Mineralglas. Wasserdicht bis 30 m. Datum-Schnellkorrektur. Lederband. Sekunde. Ladekontrollanzeige. Gangreserve mehr als 100 Std. bei voller Aufladung.
- 024/7900 Damenuhr**
»Solar 1« quartz
Gehäuse gelbvergoldet. Mineralglas. Wasserdicht bis 30 m. Datum-Schnellkorrektur. Lederband. Sekunde. Ladekontrollanzeige. Gangreserve mehr als 100 Std. bei voller Aufladung.
- 024/7901 »Solar 1« quartz**
Gehäuse gelbvergoldet. Mineralglas. Wasserdicht bis 30 m. Datum-Schnellkorrektur. Lederband. Sekunde. Ladekontrollanzeige. Gangreserve mehr als 100 Std. bei voller Aufladung.
- 024/4010.44 Herreuhhr**
»Solar 1« quartz
Gehäuse Edelstahl. Lamellen-Stahlband. Mineralglas. Lünette palladiumbeschichtet. Wasserdicht bis 30 m. Datum-Schnellkorrektur. Gangreserve mehr als 100 Std. bei voller Aufladung. Sekunde. Ladekontrollanzeige. Nacht-ablesbar.
- 024/4011.44 Herreuhhr**
»Solar 1« quartz
Gehäuse Edelstahl. Lamellen-Stahlband. Lünette, Krone und Band einlagen gelbvergoldet. Wasserdicht bis 30 m. Datum-Schnellkorrektur. Gangreserve mehr als 100 Std. bei voller Aufladung. Sekunde. Ladekontroll-Anzeige. Nacht-ablesbar.



DIE SOLARUHR-IDEE.

JUNGHANS »SOLAR 1«. Batterieles. 100 Stunden Gangreserve bei Dunkelheit. Wasserdicht. Umweltfreundlich. Ausgezeichnet mit dem »Blauen Umweltengel«.



024/1000.44

024/1000.44
unverbindliche
Preisempfehlung 229 --*
02412400
4 000897 135584



024/1001.44

024/1001.44
unverbindliche
Preisempfehlung 249 --*
02412500
4 000897 136178



024/1815.44

024/1815.44
unverbindliche
Preisempfehlung 299 --*
02416200
4 000897 109455



024/4716.44

024/4716.44
unverbindliche
Preisempfehlung 299 --*
02416200
4 000897 097561



024/4000.44

024/4000.44
unverbindliche
Preisempfehlung 279 --*
02415100
4 000897 139056



024/4001.44

024/4001.44
unverbindliche
Preisempfehlung 299 --*
02416200
4 000897 137168



024/7815.44

024/7815.44
unverbindliche
Preisempfehlung 349 --*
02418900
4 000897 109561

**024/1000.44
Herrenuhr »Solar 1«
quartz**
Gehäuse palladiumbeschichtet. Edelstahl-Lamellenband. Mineralglas. Wasserdicht bis 30 m. Datum-Schnellkorrektur. Sekunde. Gangreserve mehr als 100 Std. bei voller Aufladung. Ladekontrollanzeige. Nachtlesbar.

**024/1001.44
Herrenuhr »Solar 1«
quartz**
Gehäuse palladiumbeschichtet. Edelstahl-Lamellenband. Lünette und Bänderlagen gelbvergoldet. Wasserdicht bis 30 m. Datum-Schnellkorrektur. Sekunde. Gangreserve mehr als 100 Std. bei voller Aufladung. Ladekontrollanzeige. Nachtlesbar.

**024/1815.44
Herrenuhr »Solar 1«
quartz**
Gehäuse und Band Edeldahl, Lünette, Krone und Bänderlagen gelbvergoldet. Mineralglas. Datum-Schnellkorrektur. Wasserdicht bis 30 m. Gangreserve mehr als 100 Std. bei voller Aufladung. Sekunde. Nachtlesbar. Ladekontrollanzeige.

**024/4000.44 quartz
Herrenuhr »Solar 1«
quartz**
Gehäuse palladiumbeschichtet. Edeldahl-Lamellenband. Lünette und Bänderlagen gelbvergoldet. Wasserdicht bis 30 m. Datum-Schnellkorrektur. Sekunde. Gangreserve mehr als 100 Std. bei voller Aufladung. Ladekontrollanzeige.

**024/4001.44 quartz
Herrenuhr »Solar 1«
quartz**
Gehäuse und Edeldahl-Lamellenband gelbvergoldet. Mineralglas. Datum-Schnellkorrektur. Wasserdicht bis 30 m. Gangreserve mehr als 100 Std. bei voller Aufladung. Sekunde. Nachtlesbar. Ladekontrollanzeige.

**024/7815.44
Herrenuhr »Solar 1«
quartz**
Gehäuse und Edeldahl-Lamellenband gelbvergoldet. Mineralglas. Datum-Schnellkorrektur. Wasserdicht bis 30 m. Gangreserve mehr als 100 Std. bei voller Aufladung. Sekunde. Nachtlesbar. Ladekontrollanzeige.

**024/1815.44
Herrenuhr »Solar 1«
quartz**
Gehäuse palladiumbeschichtet. Edeldahl-Lamellenband. Lünette und Bänderlagen gelbvergoldet. Wasserdicht bis 30 m. Datum-Schnellkorrektur. Sekunde. Gangreserve mehr als 100 Std. bei voller Aufladung. Ladekontrollanzeige. Nachtlesbar.

**024/4000.44 quartz
Herrenuhr »Solar 1«
quartz**
Gehäuse und Band Edeldahl, Lünette, Krone und Bänderlagen gelbvergoldet. Mineralglas. Datum-Schnellkorrektur. Wasserdicht bis 30 m. Gangreserve mehr als 100 Std. bei voller Aufladung. Sekunde. Nachtlesbar. Ladekontrollanzeige.

**024/4001.44 quartz
Herrenuhr »Solar 1«
quartz**
Gehäuse und Band Edeldahl, Lünette, Krone und Bänderlagen gelbvergoldet. Mineralglas. Datum-Schnellkorrektur. Wasserdicht bis 30 m. Gangreserve mehr als 100 Std. bei voller Aufladung. Sekunde. Nachtlesbar. Ladekontrollanzeige.

**024/4716.44
Herrenuhr »Solar 1«
quartz**
Gehäuse palladiumbeschichtet. Edeldahl-Lamellenband. Lünette und Bänderlagen gelbvergoldet. Wasserdicht bis 30 m. Datum-Schnellkorrektur. Sekunde. Gangreserve mehr als 100 Std. bei voller Aufladung. Ladekontrollanzeige.

**024/7815.44
Herrenuhr »Solar 1«
quartz**
Gehäuse und Edeldahl-Lamellenband gelbvergoldet. Mineralglas. Datum-Schnellkorrektur. Wasserdicht bis 30 m. Gangreserve mehr als 100 Std. bei voller Aufladung. Sekunde. Nachtlesbar. Ladekontrollanzeige.



024/1706.44

024/1706.44
unverbindliche
Preisempfehlung 249 --*
02412500
4 000897 097608



024/1705.44

024/1705.44
unverbindliche
Preisempfehlung 249 --*
02412500
4 000897 097578



024/1009.44

024/1009.44
unverbindliche
Preisempfehlung 199 --*
02410700
4 000897 145989



*unverbindliche Preisempfehlung

JUNGHANS

ELEGANTE ARMBANDUHREN.

Die elegante Uhr ist in besonderer Weise Ausdruck individuellen Geschmacks. Die »Elegance«-Kollektion bietet deshalb sowohl mit klassischen, als auch modisch-aktuellen Gestaltungsvolumen außergewöhnlich individuelles Design für den anspruchsvollen Käufer.



024/1715.44

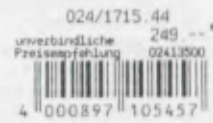

024/1008.44



024/1007.44

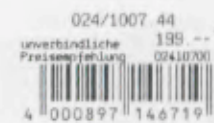

024/4807.44

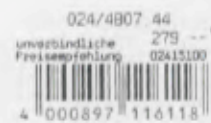

024/1005.44

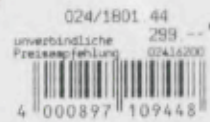

024/1801.44

024/1005.44
Damenuhr »Solar 1« quartz
Gehäuse matt verchromt. Mineralglas. Datum-Schnellkorrektur. Wasserdicht bis 30 m. Edelstahlband matt/hochglanzpoliert. Sekunde. Ladekontrollanzeige. Gangreserve mehr als 100 Std. bei voller Aufladung. Sekunde. Ladekontrollanzeige.

024/1007.44
Herrenuhr »Solar 1« quartz
Gehäuse palladiumbeschichtet, matt gestrahlt. Edelstahlband matt gestrahlt (flexibel). Mineralglas. Wasserdicht bis 30 m. Datum-Schnellkorrektur. Sekunde. Gangreserve mehr als 100 Std. bei voller Aufladung. Ladekontrollanzeige.

024/1008.44
Herrenuhr »Solar 1« quartz
Gehäuse palladiumbeschichtet, matt gestrahlt. Lamellenstahlband, matt gestrahlt. Wasserdicht bis 30 m. Datum-Schnellkorrektur. Gangreserve mehr als 100 Std. bei voller Aufladung. Sekunde. Nachtlesbar. Ladekontrollanzeige.

024/1715.44
Herrenuhr »Solar 1« quartz
Gehäuse und Lamellenband in Edelstahl. Mineralglas. Datum-Schnellkorrektur. Wasserdicht bis 30 m. Gangreserve mehr als 100 Std. bei voller Aufladung. Sekunde. Nachtlesbar. Ladekontrollanzeige.

024/1801.44
Damenuhr »Solar 1« quartz
Gehäuse gelbvergoldet. Mineralglas. Cabochon-Krone. Wasserdicht bis 30 m. Datum-Schnellkorrektur. Glieder-Edelstahlband, bicolor-gelbvergoldet. Gangreserve mehr als 100 Std. bei voller Aufladung. Sekunde. Ladekontrollanzeige.

024/4807.44
Herrenuhr »Solar 1« quartz
Gehäuse und Band Edelstahl. Mineralglas. Wasserdicht bis 30 m. Gangreserve mehr als 100 Std. bei voller Aufladung. Datum-Schnellkorrektur. Sekunde. Nachtlesbar. Ladekontrollanzeige.





M1
DER FUNKTION ENTSPRECHEND.
Frères Junghans



025/4401.44
unverbindliche Preisempfehlung 1480 --*
02574000
4 000897 015480



025/4401.44

ELEGANTE ARMBANDUHREN.

Uhren als elegante Accessoires.
Anspruchsvoll. Zuverlässig.
Das Design: Klassisch. Aktuell. Modisch.
Für die Stunden, die man festhalten möchte.



041/5062
041/5062.00
unverbindliche Preisempfehlung 329 --*
04117800
4 000897 144005



047/5062
047/5062.00
unverbindliche Preisempfehlung 329 --*
04717800
4 000897 143985



041/5064
041/5064.00
unverbindliche Preisempfehlung 329 --*
04117800
4 000897 143961



047/5064
047/5064.00
unverbindliche Preisempfehlung 329 --*
04717800
4 000897 144012



041/5063
041/5063.00
unverbindliche Preisempfehlung 329 --*
04117800
4 000897 144050



047/5063
047/5063.00
unverbindliche Preisempfehlung 329 --*
04717800
4 000897 144036



041/5059
041/5059.00
unverbindliche Preisempfehlung 329 --*
04117800
4 000897 144081



047/5059
047/5059.00
unverbindliche Preisempfehlung 329 --*
04717800
4 000897 144395



041/5060
041/5060.00
unverbindliche Preisempfehlung 329 --*
04117800
4 000897 143978



047/5060
047/5060.00
unverbindliche Preisempfehlung 329 --*
04717800
4 000897 143992



041/5061
041/5061.00
unverbindliche Preisempfehlung 329 --*
04117800
4 000897 144043



Superflaches tragfreundliches Hartkeramik-Gehäuse.

024/2700
024/2700.00
unverbindliche Preisempfehlung 990 --*
02453500
4 000897 096809

024/2700 quartz
»HIGH TECH ceramic
Herrenuhr
Gehäuse aus Hartkeramik, hochglänzend. Kratzfestes Saphirglas. Cabouchon-Krone. Zifferblatt feingeschliffen. Aufgelegte Stunden-Applikationen, gelbvergoldet. Reptillederarmband. Sekunde.

041/5063
Herrenuhr »quartz
Gehäuse gelbvergoldet. Mineralglas. Cabouchon-Krone. Lederband. Exzentrische Sekunde.

041/5064
Herrenuhr »quartz
Gehäuse gelbvergoldet. Mineralglas. Cabouchon-Krone. Lederband. Exzentrische Sekunde.

025/4401.44 quartz
»HIGH TECH M 1
Herrenuhr
Gehäuse und Edelstahlband titanbeschichtet. Kratzfestes Saphirglas. Wasserdicht bis 30 m. Kalender mit Datum-Schnellkorrektur. Nachtlesbar. Technische Funktionen:
- 24 Stunden Signaleinrichtung
- Repetitionssignal für Weckzeit oder Termine
- Dualtime für Zeitzonen oder Sommer-/Winterzeit
- Anzeige von Kalender und Signalzeitraum (AM/PM bzw. OFF)
- Armband mit Patentsystem zum einfachen, schnellen Anpassen
- Multifunktions-taste für motorischen Vor-/Rücklauf zur Programmierung/Kontrolle

047/5059
Damenuhr »quartz
Gehäuse gelbvergoldet. Mineralglas. Cabouchon-Krone. Lederband. Exzentrische Sekunde.

047/5060
Damenuhr »quartz
Gehäuse gelbvergoldet. Mineralglas. Cabouchon-Krone. Lederband. Exzentrische Sekunde.

047/5062
Damenuhr »quartz
Gehäuse gelbvergoldet. Mineralglas. Cabouchon-Krone. Lederband. Exzentrische Sekunde.

047/5063
Damenuhr »quartz
Gehäuse gelbvergoldet. Mineralglas. Cabouchon-Krone. Lederband. Exzentrische Sekunde.

047/5064
Damenuhr »quartz
Gehäuse gelbvergoldet. Mineralglas. Cabouchon-Krone. Lederband. Exzentrische Sekunde.

041/5059
Herrenuhr »quartz
Gehäuse gelbvergoldet. Mineralglas. Cabouchon-Krone. Lederband. Exzentrische Sekunde.

041/5060
Herrenuhr »quartz
Gehäuse gelbvergoldet. Mineralglas. Cabouchon-Krone. Lederband. Exzentrische Sekunde.

041/5061
Herrenuhr »quartz
Gehäuse gelbvergoldet. Mineralglas. Cabouchon-Krone. Lederband. Exzentrische Sekunde.

041/5062
Herrenuhr »quartz
Gehäuse gelbvergoldet. Mineralglas. Cabouchon-Krone. Lederband. Exzentrische Sekunde.

= superflaches Gehäuse

*unverbindliche Preisempfehlung



ELEGANTE ARMBANDUHREN.

Uhren als elegante Accessoires.
Anspruchsvoll. Zuverlässig.
Das Design: Klassisch. Aktuell. Modisch.
Für die Stunden, die man festhalten möchte.

022/4610
Herrenuhr »quartz«
Gehäuse Edelstahl. Zierlunette gelbvergoldet
5 my. Mineralglas.
Wasserdicht bis 30 m.
Datum-Schnellkorrektur.
Nachtalesbar. Sekunde.
Lederband.

041/7945
Herrenuhr »quartz«
Gehäuse gelbvergoldet.
Mineralglas. Datum-
Schnellkorrektur.
Wasserdicht bis 30 m.
Lederband.

047/5000
Damenuhr »quartz«
Gehäuse gelbvergoldet.
Mineralglas. Lederband.

047/5009
Damenuhr »quartz«
Gehäuse gelbvergoldet.
Mineralglas. Cabouchon-
Krone. Lederband.

047/5845
Damenuhr »quartz«
Gehäuse gelbvergoldet.
Mineralglas. Lederband.
Sekunde. Wasserdicht
bis 30 m.

047/5907
Damenuhr »quartz«
Gehäuse gelbvergoldet.
Mineralglas. Lederband.

047/7028
Damenuhr »quartz«
Gehäuse gelbvergoldet.
Mineralglas. Datum-
Schnellkorrektur. Cabou-
chon-Krone. Lederband.

047/7029
Damenuhr »quartz«
Gehäuse gelbvergoldet.
Mineralglas. Datum-
Schnellkorrektur. Cabou-
chon-Krone. Lederband.

047/7030
Damenuhr »quartz«
Gehäuse gelbvergoldet.
Mineralglas. Datum-
Schnellkorrektur. Cabou-
chon-Krone. Lederband.



*unverbindliche Preisempfehlung

JUNGHANS

047/7029
047/7029 00
unverbindliche Preisempfehlung 249 --
04712500
4 000897 144258

041/7029
041/7029 00
unverbindliche Preisempfehlung 249 --
04112500
4 000897 144180

047/7028
047/7028 00
unverbindliche Preisempfehlung 249 --
04712500
4 000897 144166

041/7028
041/7028 00
unverbindliche Preisempfehlung 249 --
04112500
4 000897 144098

041/7030
041/7030 00
unverbindliche Preisempfehlung 249 --
04112500
4 000897 144326

047/7030
047/7030 00
unverbindliche Preisempfehlung 249 --
04712500
4 000897 144333

047/5845
047/5845 00
unverbindliche Preisempfehlung 249 --
04712500
4 000897 116132

047/5907
047/5907 00
unverbindliche Preisempfehlung 249 --
04712500
4 000897 128920

041/5907
041/5907 00
unverbindliche Preisempfehlung 249 --
04112500
4 000897 128906

041/7945
041/7945 00
unverbindliche Preisempfehlung 169 --
04109150
4 000897 129989



047/5009
047/5009 00
unverbindliche Preisempfehlung 189 --
04710200
4 000897 146450

041/5009
041/5009 00
unverbindliche Preisempfehlung 189 --
04110200
4 000897 146689

022/4610
022/4610 00
netto 02208600
unverbindliche Preisempfehlung 229 --
04112400
4 000897 096076

030/3610
030/3610 00
netto 03008600
unverbindliche Preisempfehlung 189 --
04110200
4 000897 096267

030/5610
030/5610 00
netto 03008600
unverbindliche Preisempfehlung 189 --
04110200
4 000897 096342

022/7610
022/7610 00
netto 02208600
unverbindliche Preisempfehlung 229 --
04112400
4 000897 096113

041/5002
041/5002 00
unverbindliche Preisempfehlung 229 --
04112400
4 000897 135850

047/5000
047/5000 00
unverbindliche Preisempfehlung 229 --
04712400
4 000897 135829

ELEGANTE ARMBANDUHREN.

Was elegant ist, bestimmt der Verbraucher. Denn nur der Verkaufserfolg zählt. Doch die Einstellung der Kunden ändert sich – wie die Mode auch. Das Design der Kollektion eleganter Uhren ist auch Ausdruck neuer Trends.

041/7947.00 047/7948.00 047/7949.00 041/7952.00 041/7951.00

netto 04111500 netto 04711500 netto 04711500 unverbindliche 349 -- * netto 04111500
 Preisempfehlung 04118900 Preisempfehlung 04110700 Preisempfehlung 04110700 Preisempfehlung 04110700

041/5138 047/5138 041/0105

041/5138.00 047/5138.00 041/0105.00
 unverbindliche 199 -- * unverbindliche 199 -- * unverbindliche 199 -- *
 Preisempfehlung 04110700 Preisempfehlung 04710700 Preisempfehlung 04110700

**047/5007
Damenuhr »quartz«**
Gehäuse gelbvergoldet. Lünette palladiumbeschichtet. Mineralglas. Lederband.

**047/5138
Damenuhr »quartz«**
Gehäuse gelbvergoldet. Mineralglas. Lederband.

**047/7842
Damenuhr »quartz«**
Gehäuse gelbvergoldet. Mineralglas mit Ziering. 11 Simillisteine. Datum-Schnellkorrektur. Lederband.

**041/0105
Herrenuhr »quartz«**
Gehäuse gelbvergoldet. Lünette palladiumbeschichtet. Mineralglas. Lederband.

**041/5007
Herrenuhr »quartz«**
Gehäuse gelbvergoldet. Lünette palladiumbeschichtet. Mineralglas. Wasserdicht bis 30 m. Lederband.

**041/5138
Herrenuhr »quartz«**
Gehäuse gelbvergoldet. Mineralglas. Lederband.

**041/5138
Herrenuhr »quartz«**
Gehäuse gelbvergoldet. Mineralglas. Lederband.

**041/7842
Herrenuhr »quartz«**
Gehäuse gelbvergoldet. Mineralglas mit Ziering. 12 Simillisteine. Datum-Schnellkorrektur. Lederband.

**041/7843
Herrenuhr »quartz«**
Gehäuse gelbvergoldet. Mineralglas mit Ziering. Datum-Schnellkorrektur. Lederband.

**041/7947
Herrenuhr »quartz«**
Gehäuse gelbvergoldet. Gewölbtes Mineralglas anthrazit metallisiert. Datum-Schnellkorrektur. Lederband.

**041/7950
Herrenuhr »quartz«**
Gehäuse gelbvergoldet. Gewölbtes Mineralglas anthrazit metallisiert. Datum-Schnellkorrektur. Lederband.

**041/7952
Herrenuhr »quartz«**
Gehäuse gelbvergoldet. Mineralglas goldfarben metallisiert. Datum-Schnellkorrektur. Lederband. 11 Simillisteine.

**047/7948
Damenuhr »quartz«**
Gehäuse gelbvergoldet. Gewölbtes Mineralglas anthrazit metallisiert. Datum-Schnellkorrektur. Lederband.

**047/7949
Damenuhr »quartz«**
Gehäuse gelbvergoldet. Gewölbtes Mineralglas anthrazit metallisiert. Datum-Schnellkorrektur. Lederband.

**047/7950
Damenuhr »quartz«**
Gehäuse gelbvergoldet. Gewölbtes Mineralglas anthrazit metallisiert. Datum-Schnellkorrektur. Lederband.



041/5007 047/5007

041/5007.00 047/5007.00
 unverbindliche 199 -- * unverbindliche 199 -- *
 Preisempfehlung 04110700 Preisempfehlung 04710700

041/7950.00 047/7950.00 041/7842.00 047/7842.00 041/7843.00

unverbindliche 349 -- * unverbindliche 349 -- * netto 04110500 unverbindliche 329 -- * netto 04110500
 Preisempfehlung 04118900 Preisempfehlung 04718900 Preisempfehlung 04110500 Preisempfehlung 04717800 Preisempfehlung 04110500

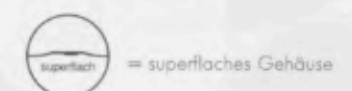

*unverbindliche Preisempfehlung

ELEGANTE ARMBANDUHREN.

Uhren als elegante Accessoires. Anspruchsvoll. Zuverlässig. Das Design: Klassisch. Aktuell. Modisch. Für die Stunden, die man festhalten möchte.



041/5031

041/5031 00
unverbindliche Preisempfehlung 189 --*
04110200
4 000897 146498



041/5032

041/5032 00
unverbindliche Preisempfehlung 189 --*
04110200
4 000897 146252



047/5915

047/5915 00
unverbindliche Preisempfehlung 159 --*
04709150
4 000897 121235



030/3611.44

030/3611 44
netto 03011500
4 000897 096106



022/4611.44

022/4611 44
netto 02211500
4 000897 096380



030/5611.44

030/5611 44
netto 03012500
4 000897 096243

022/4611.44
Herrenuhr »quartz«
Gehäuse und Band Edelstahl. Zierlunette und Bänderlagen gelbvergoldet 5 my. Wasserdicht bis 30 m. Datum-Schnellkorrektur. Nachtlesbar.

047/5049
Damenuhr »quartz«
Gehäuse gelbvergoldet. Mineralglas. Cabochon-Krone. Lederband.

030/3611.44
Damenuhr »quartz«
Gehäuse und Band Edelstahl. Zierlunette und Bänderlagen gelbvergoldet 5 my. Wasserdicht bis 30 m. Nachtlesbar.

047/5807
Damenuhr »quartz«
Gehäuse gelbvergoldet. Mineralglas. Lederband.

047/5915
Damenuhr »quartz«
Gehäuse gelbvergoldet. Mineralglas. Wasserdicht bis 30 m. Lederband.

030/5611.44
Damenuhr »quartz«
Gehäuse und Band Edelstahl gelbvergoldet 5 my. Mineralglas. Wasserdicht bis 30 m. Nachtlesbar.

041/5031
Herrenuhr »quartz«
Gehäuse gelbvergoldet. Mineralglas. Cabochon-Krone. Lederband. Wasserdicht bis 30 m.

041/5032
Herrenuhr »quartz«
Gehäuse gelbvergoldet. Mineralglas. Cabochon-Krone. Lederband. Wasserdicht bis 30 m.

041/5810
Herrenuhr »quartz«
Gehäuse superflach, gelbvergoldet. Lunette palladiumbeschichtet. Mineralglas. Lederband.

041/5811
Herrenuhr »quartz«
Gehäuse gelbvergoldet. Lunette palladiumbeschichtet. Mineralglas. Lederband.

047/0907
Damenuhr »quartz«
Gehäuse gelbvergoldet. Lunette palladiumbeschichtet. Mineralglas. Lederband.

047/5048
Damenuhr »quartz«
Gehäuse gelbvergoldet. Mineralglas. Lederband.

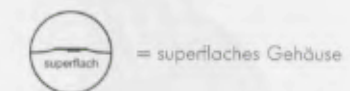

*unverbindliche Preisempfehlung

JUNGHANS



047/5048

047/5048 00
unverbindliche Preisempfehlung 159 --*
04708400
4 000897 145781



047/5049

047/5049 00
unverbindliche Preisempfehlung 149 --*
04708050
4 000897 146467



041/5810

041/5810 00
unverbindliche Preisempfehlung 249 --*
04113500
4 000897 116637



047/0907

047/0907 00
unverbindliche Preisempfehlung 249 --*
04113500
4 000897 129422



041/5811

041/5811 00
unverbindliche Preisempfehlung 249 --*
04113500
4 000897 116699



047/5807

047/5807 00
unverbindliche Preisempfehlung 199 --*
04710700
4 000897 116781



ELEGANTE SCHMUCKBAND- UHREN.

Mode spielt eine zunehmend wichtige Rolle im Uhren-Design. JUNGHANS hat dies auch in der Schmuckband-Kollektion besonders berücksichtigt. Denn die Schmuckuhr ist mehr denn je modisches Accessoire und Ausdruck individuellen Lebensstils.



047/3901.44

041/4901.44



041/7929.44

047/7928.44



047/3102.44

041/3102.44

047/5131.44

041/5131.44

047/3901.44
unverbindliche Preisempfehlung 399.--
04721600
4 000897 126636

041/4901.44
unverbindliche Preisempfehlung 399.--
04121600
4 000897 126131

041/7929.44
unverbindliche Preisempfehlung 349.--
04118900
4 000897 128623

047/7928.44
netto 04710500
4 000897 128210

047/3102.44
unverbindliche Preisempfehlung 299.--
04716200
4 000897 153915

041/3102.44
unverbindliche Preisempfehlung 299.--
04116200
4 000897 153908

047/5131.44
unverbindliche Preisempfehlung 349.--
04718900
4 000897 154394

041/5131.44
unverbindliche Preisempfehlung 349.--
04118900
4 000897 154400

041/3102.44

Herrenuhr »quartz«
Gehäuse und Band Edelstahl, matt gestrahlt. Lünette und Bändeinlagen gelbvergoldet. Mineralglas. Wasserdicht bis 30 m.

047/5131.44

Damenuhr »quartz«
Gehäuse und Metallband gelbvergoldet. Mineralglas. Wasserdicht bis 30 m.

047/7004.44

Damenuhr »quartz«
Gehäuse und Edelstahlband gelbvergoldet. Mineralglas. Datum-Schnellkorrektur. Wasserdicht bis 30 m. Sekunde.

047/7928.44

Damenuhr »quartz«
Gehäuse und massives Metallband gelbvergoldet. Mineralglas. Wasserdicht bis 30 m. Datum-Schnellkorrektur. Sekunde.

041/5131.44

Herrenuhr »quartz«
Gehäuse und Metallband gelbvergoldet. Mineralglas. Wasserdicht bis 30 m.

041/7004.44

Herrenuhr »quartz«
Gehäuse und Edelstahlband gelbvergoldet. Mineralglas. Datum-Schnellkorrektur. Wasserdicht bis 30 m. Sekunde.

041/7835.44

Herrenuhr »quartz«
Gehäuse und Edelstahlband gelbvergoldet. Mineralglas. Datum-Schnellkorrektur. Wasserdicht bis 30 m. Sekunde.

041/7920.44

Herrenuhr »quartz«
Gehäuse und Band Edelstahl gelbvergoldet. Mineralglas. Datum-Schnellkorrektur.

041/7929.44

Herrenuhr »quartz«
Gehäuse und massives Metallband gelbvergoldet. Mineralglas. Wasserdicht bis 30 m. Datum mit Schnellkorrektur.

047/3102.44

Damenuhr »quartz«
Gehäuse und Band Edelstahl, matt gestrahlt. Lünette und Bändeinlagen gelbvergoldet. Mineralglas. Wasserdicht bis 30 m.

047/3901.44

Damenuhr »quartz«
Gehäuse und Band massiv Edelstahl. Lünette und Bändeinlagen gelbvergoldet. Mineralglas. Wasserdicht bis 30 m.

*unverbindliche Preisempfehlung



041/7920.44

netto 04109500
unverbindliche Preisempfehlung 299.--
04116200
4 000897 121037

041/7920.44



041/7835.44

unverbindliche Preisempfehlung 299.--
04116200
4 000897 116958

041/7835.44

041/7004.44
unverbindliche Preisempfehlung 269.--
04714500
4 000897 137014

041/7004.44



047/7004.44

unverbindliche Preisempfehlung 269.--
04714500
4 000897 137021

047/7004.44

JUNGHANS

ELEGANTE SCHMUCKBAND-UHREN.

Mode spielt eine zunehmend wichtige Rolle im Uhren-Design. JUNGHANS hat dies auch in der Schmuckband-Kollektion besonders berücksichtigt. Denn die Schmuckuhr ist mehr denn je modisches Accessoire und Ausdruck individuellen Lebensstils.



047/5057.44
047/5057 44
unverbindliche Preisempfehlung 199 --*
04710700
4 000897 145675

047/5056.44
047/5056 44
unverbindliche Preisempfehlung 249 --*
04712500
4 000897 146610

047/5043.44
047/5043 44
unverbindliche Preisempfehlung 249 --*
04712500
4 000897 145736

047/5950.44
047/5950 44
unverbindliche Preisempfehlung 499 --*
04723000
4 000897 130169

047/5055.44
047/5055 44
unverbindliche Preisempfehlung 199 --*
04710700
4 000897 145972

047/5054.44
047/5054 44
unverbindliche Preisempfehlung 199 --*
04710700
4 000897 146634

047/5956.44
047/5956 44
unverbindliche Preisempfehlung 459 --*
04724800
4 000897 130183

047/5067.44
047/5067 44
unverbindliche Preisempfehlung 469 --*
04725300
4 000897 146573

- 041/7008.44**
Herrenuhr »quartz«
Gehäuse gelbvergoldet, Edelstahlband gelbvergoldet, Mineralglas, Cabouchon-Krone, Datum-Schnellkorrektur.
- 047/0052.44**
Damenuhr »quartz«
Gehäuse und Metallband gelbvergoldet/palladiumbeschichtet, Mineralglas, Cabouchon-Krone.
- 047/5008.44**
Damenuhr »quartz«
Gehäuse gelbvergoldet, Edelstahlband gelbvergoldet, Mineralglas, Cabouchon-Krone.
- 047/5043.44**
Damenuhr »quartz«
Gehäuse und Edelstahlband gelbvergoldet, Mineralglas schwarz metallisiert, Zifferblatt mit Similkranz, Cabouchon-Krone.
- 047/5055.44**
Damenuhr »quartz«
Gehäuse gelbvergoldet/palladiumbeschichtet mit Similstein besetzt, Mineralglas, Edelstahlband gelbvergoldet, Cabouchon-Krone.
- 047/5054.44**
Damenuhr »quartz«
Gehäuse gelbvergoldet, Mineralglas, Edelstahlband gelbvergoldet, Cabouchon-Krone.
- 047/5057.44**
Damenuhr »quartz«
Gehäuse und Edelstahlband gelbvergoldet, Cabouchon-Krone, Mineralglas.
- 047/5066.44**
Damenuhr »quartz«
Gehäuse gelbvergoldet, Mineralglas, Metallband gelbvergoldet, Cabouchon-Krone.
- 047/5947.44**
Damenuhr »quartz«
Gehäuse und Edelstahlband gelbvergoldet, Mineralglas.
- 047/5948.44**
Damenuhr »quartz«
Gehäuse und Edelstahlband gelbvergoldet, Mineralglas.
- 047/5950.44**
Damenuhr »quartz«
Diamant-Schmuckuhr, 10 Diamanten 0,014 ct, Gehäuse und Metallband gelbvergoldet, Mineralglas.
- 047/5956.44**
Damenuhr »quartz«
Spangenuhr, Gehäuse und Band gelbvergoldet, Gehäuse und Band mit Similstein besetzt, Mineralglas.
- 047/5981.44**
Damenuhr »quartz«
Gehäuse und Edelstahlband gelbvergoldet, Mineralglas.



047/5066.44
047/5066 44
unverbindliche Preisempfehlung 399 --*
04723600
4 000897 146023



047/5947.44
047/5947 44
unverbindliche Preisempfehlung 199 --*
04710700
4 000897 129934

047/5981.44
047/5981 44
unverbindliche Preisempfehlung 199 --*
04710700
4 000897 129798

047/5948.44
047/5948 44
unverbindliche Preisempfehlung 199 --*
04710700
4 000897 128326

047/0052.44
047/0052 44
unverbindliche Preisempfehlung 429 --*
04723000
4 000897 146269

047/5008.44
047/5008 44
unverbindliche Preisempfehlung 249 --*
04712500
4 000897 146153

041/7008.44
041/7008 44
unverbindliche Preisempfehlung 249 --*
04112500
4 000897 145910

*unverbindliche Preisempfehlung

ELEGANTE SCHMUCKBAND- UHREN

Uhren sollen schmücken - eine Binsenweisheit. Dabei spielt die Mode eine zunehmend wichtige Rolle, deren Ausprägungen JUNGHANS in der Schmuckband-Kollektion besonders berücksichtigt hat. Denn wie der Modeschmuck ist auch die Schmuckuhr mehr denn je modisches Accessoire und Ausdruck individuellen Lebensstils.



047/0954.44
unverbindliche Preisempfehlung 349 --
04710900
4 000897 129439

047/5954.44
unverbindliche Preisempfehlung 349 --
04710900
4 000897 130176

047/0955.44
unverbindliche Preisempfehlung 459 --
04724800
4 000897 129576

047/5955.44
unverbindliche Preisempfehlung 459 --
04724800
4 000897 129644



047/5034.44
unverbindliche Preisempfehlung 159 --
04708400
4 000897 145668

047/5035.44
unverbindliche Preisempfehlung 159 --
04708400
4 000897 146702

047/0034.44
unverbindliche Preisempfehlung 149 --
04708050
4 000897 146221

041/7036.44
Herrenuhr »quartz«
Gehäuse und Band Edeltahl gelbvergoldet. Mineralglas. Wasserdicht bis 30 m. Cabouchon-Krone.

047/5058.44
Damenuhr »quartz«
Gehäuse gelbvergoldet. Mineralglas. Edeltahlband gelbvergoldet. Cabouchon-Krone.

047/0034.44
Damenuhr »quartz«
Gehäuse palladiumbeschichtet. Edeltahlband. Lünette und Bändeinlagen gelbvergoldet. Mineralglas. Cabouchon-Krone.

047/5949.44
Damenuhr »quartz«
Gehäuse und massives Metallband gelbvergoldet. Mineralglas.

047/5954.44
Damenuhr »quartz«
Gehäuse und massives Metallband gelbvergoldet. Mineralglas. Similistein.

047/5955.44
Damenuhr »quartz«
Gehäuse und massives Metallband gelbvergoldet. Mineralglas.

047/0954.44
Damenuhr »quartz«
Gehäuse und massives Metallband palladiumbeschichtet. Bändeinlagen gelbvergoldet. Mineralglas.

047/5982.44
Damenuhr »quartz«
Gehäuse und Edeltahlband gelbvergoldet. Mineralglas.

047/0955.44
Damenuhr »quartz«
Gehäuse und massives Metallband palladiumbeschichtet. Lünette und Bändeinlagen gelbvergoldet. Mineralglas.

047/5034.44
Damenuhr »quartz«
Gehäuse und Edeltahlband gelbvergoldet. Mineralglas. Cabouchon-Krone.

047/5035.44
Damenuhr »quartz«
Gehäuse und Edeltahlband gelbvergoldet. Mineralglas. Cabouchon-Krone.

047/5036.44
Damenuhr »quartz«
Gehäuse und Band Edeltahl gelbvergoldet. Mineralglas. Wasserdicht bis 30 m. Cabouchon-Krone.



047/5949.44
unverbindliche Preisempfehlung 299 --
04716200
4 000897 131388

047/5982.44
unverbindliche Preisempfehlung 199 --
04710700
4 000897 130398

047/0929.44
unverbindliche Preisempfehlung 349 --
04710900
4 000897 129255

047/5058.44
unverbindliche Preisempfehlung 199 --
04710700
4 000897 146627



047/5036.44
unverbindliche Preisempfehlung 199 --
04710700
4 000897 145651



041/7036.44
unverbindliche Preisempfehlung 199 --
04110700
4 000897 146160

*unverbindliche Preisempfehlung



UHREN MIT MECHANISCHEM SCHWEIZER AUTOMATIK-WERK

Für Freunde mechanischer Uhren hat JUNGHANS attraktive Modelle zum Thema »Nostalgie« zusammengestellt. Das Design: Klassisch verspielt. Modisch aktuell. Ein zeitgemäßes Accessoire. Die Technik: Präzises Schweizer Automatik-Werk.

027/7000
Herrenuhr »Automatic«
Herrenuhr mit Schweizer Präzisions-Automatikwerk. Gehäuse Edelstahl, 5 Mikron gelbvergoldet. Boden mit eingesetztem Glas und sichtbarem Werk, komplett 5 Mikron gelbvergoldet. Mineralglas. Wasserdicht bis 30 m. Datum-Schnellkorrektur. Lederband. Sekunde. Nachtlesbar. 25 Steine.

027/7103
Herrenuhr »Automatic«
Herrenuhr mit Schweizer Präzisions-Automatikwerk. Gehäuse gelbvergoldet. Boden mit eingesetztem Glas und sichtbarem Werk, komplett gelbvergoldet. Mineralglas. Wasserdicht bis 30 m. Datum-Schnellkorrektur. Lederband. Sekunde. Nachtlesbar. 25 Steine.

027/7001
Herrenuhr »Automatic«
Herrenuhr mit Schweizer Präzisions-Automatikwerk. Gehäuse Edelstahl, 5 Mikron gelbvergoldet. Boden mit eingesetztem Glas und sichtbarem Werk, komplett 5 Mikron gelbvergoldet. Mineralglas. Wasserdicht bis 30 m. Datum-Schnellkorrektur. Lederband. Sekunde. Nachtlesbar. 25 Steine.

027/7100
Herrenuhr »Automatic«
Herrenuhr mit Schweizer Präzisions-Automatikwerk. Gehäuse gelbvergoldet. Mineralglas. Wasserdicht bis 30 m. Datum-Schnellkorrektur. Lederband. Sekunde. 25 Steine.

027/7101
Herrenuhr »Automatic«
Herrenuhr mit Schweizer Präzisions-Automatikwerk. Gehäuse gelbvergoldet. Mineralglas. Wasserdicht bis 30 m. Datum-Schnellkorrektur. Lederband. Sekunde. 25 Steine.

027/7102
Herrenuhr »Automatic«
Herrenuhr mit Schweizer Präzisions-Automatikwerk. Gehäuse gelbvergoldet. Boden mit eingesetztem Glas und sichtbarem Werk, komplett gelbvergoldet. Mineralglas. Wasserdicht bis 30 m. Datum-Schnellkorrektur. Lederband. Sekunde. Nachtlesbar. 25 Steine.

*unverbindliche Preisempfehlung

 **JUNGHANS**



027/7100
027/7100.00
unverbindliche Preisempfehlung 349.--
02718900
4 000897 155551



027/7101
027/7101.00
unverbindliche Preisempfehlung 349.--
02718900
4 000897 155513



027/7102
027/7102.00
unverbindliche Preisempfehlung 399.--
02721600
4 000897 155544



027/7103
027/7103.00
unverbindliche Preisempfehlung 399.--
02721600
4 000897 155504



027/7000
027/7000.00
unverbindliche Preisempfehlung 399.--
02721600
4 000897 144661

027/7001
027/7001.00
unverbindliche Preisempfehlung 399.--
02721600
4 000897 144678

027/7001



DIE DESIGN-IDEE.

Über Design läßt sich streiten. Nicht aber, wenn Erfolg der Maßstab für gutes Design ist. Die Design-Kollektion von JUNGHANS setzt konsequent fort, was sich bisher so erfolgreich verkaufen ließ.



022/9801

022/9801.00



031/9801

031/9801.00



022/9802

022/9802.00



031/9802

031/9802.00

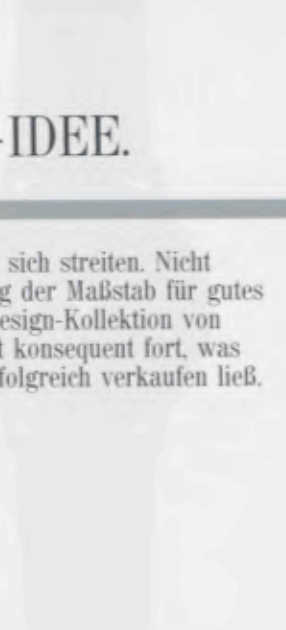
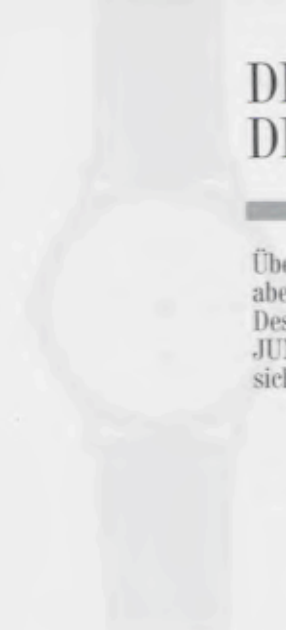

GOLD- ARMBANDUHREN.

Uhren als elegante Accessoires.
Anspruchsvoll. Zuverlässig.
Das Design: Klassisch. Aktuell. Modisch.
Für die Stunden, die man festhalten möchte.



031/9804.44



031/9804.44



031/9805.44



031/9805.44

022/9801 Herrenuhr »quartz«
Gehäuse Gelbgold 585/00. Mineralglas.
Datum-Schnellkorrektur.
Lederband. Sekunde.

022/9802 Herrenuhr »quartz«
Gehäuse Gelbgold 585/00. Mineralglas.
Datum-Schnellkorrektur.
Sekunde. Lederband.

031/9801 Damenuhr »quartz«
Gehäuse Gelbgold 585/00. Mineralglas.
Datum-Schnellkorrektur.
Lederband. Sekunde.

031/9802 Damenuhr »quartz«
Gehäuse Gelbgold 585/00. Mineralglas.
Datum-Schnellkorrektur.
Lederband. Sekunde.

031/9804.44 Damenuhr »quartz«
Gehäuse und feines Gliedermetallband
Gelbgold 585/00.
Mineralglas.

031/9805.44 Damenuhr »quartz«
Gehäuse und feines Gliedermetallband
Gelbgold 585/00.
Mineralglas.

SPORT-ARMBAND- UHREN

Sport, auch als Ausdruck von Vitalität und Lebensfreude, läßt sich wiedererkennen im Design von Uhren der JUNGHANS SPORT-Kollektion. Die Vielfalt der Ansprüche an Funktion und Design, aber auch der Trend zur eleganten Sportuhr wird in der Individualität jedes einzelnen Modells sichtbar. Individualität, die sich gut verkaufen läßt.



041/0920

041/0920.00

unverbindliche 249 --*

Preiseempfehlung 04113500



4 000897 121921



041/0921

041/0921.00

unverbindliche 249 --*

Preiseempfehlung 04113500



4 000897 121716



041/0922

041/0922.00

unverbindliche 249 --*

Preiseempfehlung 04113500



4 000897 121914



041/1910

041/1910.00

unverbindliche 249 --*

Preiseempfehlung 04113500



4 000897 121723

041/0920

Herrenuhr »quartz«

»Design«. Gehäuse und Bandschließe, hochglänzend mit besonders harter und widerstandsfähiger Beschichtung (PVD). Mineralglas. Wasserdicht bis 30 m. Exzentrische Sekunde. Lederband.

041/0921

Herrenuhr »quartz«

»Design«. Gehäuse und Bandschließe, hochglänzend mit besonders harter und widerstandsfähiger Beschichtung (PVD). Mineralglas. Wasserdicht bis 30 m. Exzentrische Sekunde. Lederband.

041/0922

Herrenuhr »quartz«

»Design«. Gehäuse und Bandschließe, hochglänzend mit besonders harter und widerstandsfähiger Beschichtung (PVD). Mineralglas. Wasserdicht bis 30 m. Exzentrische Sekunde. Lederband.

041/1910

Herrenuhr »quartz«

»Design«. Gehäuse und Bandschließe, hochglänzend mit besonders harter und widerstandsfähiger Beschichtung (PVD). Mineralglas. Wasserdicht bis 30 m. Datum-Schnellkorrektur. Lederband.



 JUNGHANS

SPORT-ARMBAND- UHREN.

024/0800.44
**Herrenuhr »quartz/
alarm**
Armbanduhr mit Alarmfunktion. Gehäuse palladiumbeschichtet. Edelstahlband. Mineralglas. Wasserdicht bis 30 m. Nachtlesbar. Sekunde. Flankenschutz.

024/0801.44
**Herrenuhr »quartz/
alarm**
Armbanduhr mit Alarmfunktion. Gehäuse palladiumbeschichtet. Edelstahlband. Lünette und Bänderinlagen gelbvergoldet. Mineralglas. Wasserdicht bis 30 m. Nachtlesbar. Sekunde. Flankenschutz.

024/5000.00
**Herrenuhr »quartz/
alarm**
Armbanduhr mit Alarmfunktion. Gehäuse palladiumbeschichtet. Edelstahlband. Lünette und Bänderinlagen gelbvergoldet. Mineralglas. Wasserdicht bis 30 m. Nachtlesbar. Sekunde. Flankenschutz.

024/3805.44
**Herrenuhr »quartz/
Chronoalarm**
Gehäuse und Band Edelstahl. Mineralglas. Wasserdicht bis 30 m. Nachtlesbar. Exzentrische Sekunde. Technische Funktionen:
- Alarminrichtung
- Stoppuhr: Stunden, Minuten, Sekunden, 2/100 Sekunden
- Timer ICount down Funktion! bis 49 Minuten
- Zähler bis max. 50 Ereignisse
- Batterie-Kontrollanzeige und -Sparschaltung
- Tachymeterskala

024/3900.00
**Herrenuhr »quartz/
Chronoalarm**
Gehäuse Edelstahl. Lünette gelbvergoldet. Mineralglas. Wasserdicht bis 30 m. Nachtlesbar. Exzentrische Sekunde. Datum-Schnellkorrektur. Lederband. Technische Funktionen:
- Alarminrichtung
- Stoppuhr: Stunden, Minuten, Sekunden, 2/100 Sekunden
- Timer ICount down Funktion! bis 49 Minuten
- Zähler bis max. 50 Ereignisse
- Batterie-Kontrollanzeige
- Tachymeterskala

024/4005.00
**Herrenuhr »quartz/
Chronoalarm**
Gehäuse Edelstahl. Drehbarer Ring mit Tachymeterskala, palladiumbeschichtet. Mineralglas. Wasserdicht bis 100 m. Lederband. Nachtlesbar. Sekunde. Datum-Schnellkorrektur. Technische Funktionen:
- Alarminrichtung
- Stoppuhr: Stunden, Minuten, Sekunden, 2/100 Sekunden

- Timer ICount down Funktion! bis 49 Minuten
- Zähler bis max. 50 Ereignisse
- Batterie-Kontrollanzeige und -Sparschaltung
- Tachymeterskala

024/4611.44 »quartz«
Herrenuhr
»HIGH TECH dualtime«
Gehäuse und Gliederband Edelstahl. Mineralglas. Flankenschutz. Verschraubte Krone. Wasserdicht bis 50 m. Nachtlesbar. Lünette gelbvergoldet. Sekunde. Technische Funktionen über Digitalanzeige:
- Dualtime für Zeitzone oder Sommer-/Winterzeit
- Alarm und stündliches Zeitsignal
- Stoppuhr bis 60 Min. in 1/10 Sekunden
- Wahlweise 12/24 Stundenanzeige
- Kalender mit automatischer Monatskorrektur
- Beleuchtung

041/4109
**Herrenuhr »quartz/
Chronograph**
Gehäuse Edelstahl. Tachymeterskala. Mineralglas. Wasserdicht bis 100 m. Lederband. Leuchtzahlen und -zeiger. Sekunde. Datum-Schnellkorrektur. Technische Funktionen:
- Stoppuhr: Stunden, Minuten, Sekunden, 2/100 Sekunden
- Timer ICount down Funktion! bis 49 Minuten
- Zähler bis max. 50 Ereignisse
- Batterie-Kontrollanzeige
- Tachymeterskala

024/5000
**Herrenuhr »quartz/
Melody alarm**
Armbanduhr mit Melody Alarm. Gehäuse gelbvergoldet. Mineralglas. Sekunde. Flankenschutz. Lederband. Tachymeterskala.

024/7000
**Herrenuhr »quartz/
alarm**
Armbanduhr mit Alarmfunktion. Gehäuse gelbvergoldet. Mineralglas. Lederband. Sekunde.

*unverbindliche Preisempfehlung

 **JUNGHANS**



024/4611.44
024/4611 44
netto 02423200
unverbindliche Preisempfehlung 02407130
4 000897 084295



024/0800.44
024/0800 44
unverbindliche Preisempfehlung 169 --*
unverbindliche Preisempfehlung 02410700
4 000897 111281



024/0801.44
024/0801 44
unverbindliche Preisempfehlung 199 --*
unverbindliche Preisempfehlung 02410700
4 000897 111779



024/5000.00
024/5000 00
unverbindliche Preisempfehlung 199 --*
unverbindliche Preisempfehlung 02410700
4 000897 135591



024/3900
024/3900 00
unverbindliche Preisempfehlung 499 --*
unverbindliche Preisempfehlung 02427000
4 000897 130220



024/3805.44
024/3805 44
netto 02416900
unverbindliche Preisempfehlung 02427000
4 000897 115876



024/4005.00
024/4005 00
unverbindliche Preisempfehlung 499 --*
unverbindliche Preisempfehlung 04121600
4 000897 146382

024/4005



041/4109.00
041/4109 00
unverbindliche Preisempfehlung 399 --*
unverbindliche Preisempfehlung 04121600
4 000897 153786

041/4109



024/7000.00
024/7000 00
unverbindliche Preisempfehlung 189 --*
unverbindliche Preisempfehlung 02410200
4 000897 146177

024/7000

SPORT-ARMBAND- UHREN.

Markant. Funktional. Ein sportlicher
Freund. Eleganz gehört dazu.



041/1007

041/1007 00
unverbindliche Preisempfehlung 199 --
04110700
4 000897 146566



041/1006

041/1006 00
unverbindliche Preisempfehlung 199 --
04110700
4 000897 145712



041/1001

041/1001 00
unverbindliche Preisempfehlung 199 --
04110700
4 000897 136031



041/1000

041/1000 00
unverbindliche Preisempfehlung 189 --
04110200
4 000897 135652



041/4040 00
unverbindliche Preisempfehlung 229 --
04112400
4 000897 151652



041/4105 00
unverbindliche Preisempfehlung 199 --
04110700
4 000897 153755



041/4112 00
unverbindliche Preisempfehlung 189 --
04110200
4 000897 155568

041/1000
Herrenuhr »quartz«
Gehäuse palladiumbeschichtet. Mineralglas. Wasserdicht bis 30 m. Datum-Schnellkorrektur. Lederband. Sekunde. Nachtlesbar.

041/1001
Herrenuhr »quartz«
Gehäuse palladiumbeschichtet. Lünette gelbvergoldet. Mineralglas. Wasserdicht bis 30 m. Datum-Schnellkorrektur. Lederband. Sekunde. Nachtlesbar.

041/1006
Herrenuhr »quartz«
Gehäuse palladiumbeschichtet. Mineralglas. Wasserdicht bis 30 m. Datum-Schnellkorrektur. Lederband. Sekunde. Nachtlesbar.

041/1007
Herrenuhr »quartz«
Gehäuse palladiumbeschichtet. Lünette gelbvergoldet. Mineralglas. Wasserdicht bis 30 m. Datum-Schnellkorrektur. Lederband. Sekunde. Nachtlesbar.

041/4001 Herrenuhr »quartz« day-date
Gehäuse Edelstahl. Mineralglas. Wasserdicht bis 100 m. Day-date-Anzeige mit Schnellkorrektur. Sekunde. Nachtlesbar. Flankenschutz. Lederband.

041/4002 Herrenuhr »quartz« day-date
Gehäuse Edelstahl. Mineralglas. Lünette gelbvergoldet. Wasserdicht bis 100 m. Day-date-Anzeige mit Schnellkorrektur. Sekunde. Nachtlesbar. Flankenschutz. Lederband.

041/4040
Herrenuhr »quartz«
Gehäuse Edelstahl. Mineralglas. Lünette gelbvergoldet mit schwarzen Einlagen. Verschraubter Boden. Wasserdicht bis 100 m. Datum-Schnellkorrektur. 24-Stunden-Zeiger. Nachtlesbar. Flankenschutz. Lederband.

041/4105
Herrenuhr »quartz«
Gehäuse Edelstahl. Lünette und Krone gelbvergoldet. Mineralglas. Wasserdicht bis 50 m. Datum-Schnellkorrektur. Sekunde. Lederband.

041/4112
Herrenuhr »quartz«
Gehäuse Edelstahl. Mineralglas. Wasserdicht bis 50 m. Datum-Schnellkorrektur. Sekunde. Lederband.

041/4913
Herrenuhr »quartz«
Gehäuse Edelstahl. Mineralglas. Wasserdicht bis 50 m. Datum-Schnellkorrektur. Sekunde. Lederband. Leuchtpunkte und -zeiger.

041/7938
Herrenuhr »quartz«
Gehäuse, Lünette und Flankenschutz gelbvergoldet. Mineralglas. Wasserdicht bis 30 m. Nachtlesbar. Datum-Schnellkorrektur. Sekunde. Lederband.



041/7938 00
netto
unverbindliche Preisempfehlung 04107500
4 000897 121303
041/7938



041/4001 00
unverbindliche Preisempfehlung 279 --
04115100
4 000897 135751

041/4001



041/4002 00
unverbindliche Preisempfehlung 299 --
04116200
4 000897 135997

041/4002



041/4913 00
unverbindliche Preisempfehlung 229 --
04112400
4 000897 129460

041/4913



*unverbindliche Preisempfehlung

JUNGHANS

SPORT-ARMBAND- UHREN.

Markant. Funktional. Ein sportlicher
Freund. Eleganz gehört dazu.



041/4921.44

041/4921.44
unverbindliche Preisempfehlung 329 --
04117800
4 000897 129446



041/4010.44

041/4010.44
unverbindliche Preisempfehlung 229 --
04112400
4 000897 135935



041/4011.44

041/4011.44
unverbindliche Preisempfehlung 249 --
04112500
4 000897 135577



041/4041.44

041/4041.44
unverbindliche Preisempfehlung 229 --
04112400
4 000897 151324



041/4106.44

041/4106.44
unverbindliche Preisempfehlung 229 --
04112400
4 000897 155629



041/4107.44

041/4107.44
unverbindliche Preisempfehlung 249 --
04113500
4 000897 155421

032/4706.44

Damenuhr »quartz«
Gehäuse und Band Edelstahl. Zierlunette, Flankenschutz und Bändleinlagen gelbvergoldet 5 my. Mineralglas. Wasserdicht bis 50 m. Nachtlesbar. Sekunde.

041/1004.44

Herrenuhr »quartz«
Gehäuse palladiumbeschichtet. Mineralglas. Wasserdicht bis 30 m. Datum-Schnellkorrektur. Flankenschutz. Edelstahlband.

041/1005.44

Herrenuhr »quartz« day-date
Gehäuse palladiumbeschichtet. Edelstahlband. Lunette und Bändleinlagen gelbvergoldet. Mineralglas. Wasserdicht bis 30 m. Day-date-Anzeige mit Schnellkorrektur. Flankenschutz.

041/4010.44

Herrenuhr »quartz«
Gehäuse und Band Edelstahl. Mineralglas. Wasserdicht bis 50 m. Datum-Schnellkorrektur. Sekunde. Nachtlesbar. Flankenschutz.

041/4011.44

Herrenuhr »quartz«
Gehäuse und Band Edelstahl. Lunette und Bändleinlagen gelbvergoldet. Mineralglas. Wasserdicht bis 50 m. Datum-Schnellkorrektur. Sekunde. Nachtlesbar. Flankenschutz.

041/4041.44

Herrenuhr »quartz«
Gehäuse und Band Edelstahl. Lunette gelbvergoldet mit schwarzen Einlagen. Verschraubter Boden. Mineralglas. Wasserdicht bis 100 m. Nachtlesbar. Datum-Schnellkorrektur. Sekunde. 24-Stunden-Zeiger. Flankenschutz.

041/4106.44

Herrenuhr »quartz«
Gehäuse und Band Edelstahl. Mineralglas. Wasserdicht bis 50 m. Datum-Schnellkorrektur. Sekunde. Flankenschutz.

041/4107.44

Herrenuhr »quartz«
Gehäuse und Band Edelstahl. Lunette und Bändleinlagen gelbvergoldet. Mineralglas. Wasserdicht bis 50 m. Datum-Schnellkorrektur. Sekunde. Flankenschutz.

041/4921.44

Herrenuhr »quartz«
Gehäuse und Band massiv Edelstahl. Mineralglas. Wasserdicht bis 30 m. Datum-Schnellkorrektur. Sekunde. Nachtlesbar.

047/1004.44

Damenuhr »quartz«
Gehäuse palladiumbeschichtet. Mineralglas. Wasserdicht bis 30 m. Datum-Schnellkorrektur. Flankenschutz. Edelstahlband.

047/1005.44

Damenuhr »quartz« day-date
Gehäuse palladiumbeschichtet. Edelstahlband. Lunette und Bändleinlagen gelbvergoldet. Mineralglas. Wasserdicht bis 30 m. Day-date-Anzeige mit Schnellkorrektur. Flankenschutz.

047/5912.44

Damenuhr »quartz«
Gehäuse und Edelstahlband gelbvergoldet. Flankenschutz. Mineralglas. Wasserdicht bis 30 m. Sekunde.



047/5912.44

047/5912.44
unverbindliche Preisempfehlung 199 --
04710700
4 000897 129606

047/5912.44



032/4706.44

032/4706.44
netto 03212500
unverbindliche Preisempfehlung 04110700
4 000897 097769

032/4706.44



041/1005.44

041/1005.44
unverbindliche Preisempfehlung 199 --
04710700
4 000897 136116

041/1005.44



047/1005.44

047/1005.44
unverbindliche Preisempfehlung 199 --
04710700
4 000897 136109

047/1005.44



047/1004.44

047/1004.44
unverbindliche Preisempfehlung 229 --
04712400
4 000897 135614

047/1004.44



041/1004.44

041/1004.44
unverbindliche Preisempfehlung 229 --
04112400
4 000897 135621

041/1004.44

*unverbindliche Preisempfehlung

FASHION- ARMBANDUHREN.

»Fashion« paßt zur Philosophie all derer, die sich ihre Uhr als modisches Accessoire zum passenden Outfit suchen. Sie wissen genau, was sie wollen und sie sagen es auch. JUNGHANS hat dieser Philosophie in einer Kollektion modischer Uhren ein typisches »Gesicht« gegeben.



041/4007

041/4007.00
unverbindliche Preisempfehlung 169 --*
04109150
4 000897 145842



041/4000

041/4000.00
unverbindliche Preisempfehlung 169 --*
04109150
4 000897 136017



041/4004

041/4004.00
unverbindliche Preisempfehlung 169 --*
04109150
4 000897 136000



028/0605.00

netto 02819900
4 000897 096564

028/0605

028/0605

Quartz-Additions-Stoppuhr, Minuten- und Stundenzähler, Batterie-Zustands-Anzeige, 1/10 Sek.-Einteilung, Metall-Gehäuse matt verchromt, Mineralglas. Stoß-, staub- und wassergeschützt.

041/4000

Herrenuhr »quartz« Gehäuse Edelstahl, matt. Mineralglas. Wasserdicht bis 30 m. Datum-Schnellkorrektur, Leuchtzahlen und -zeiger, Lederband.

041/4004

Herrenuhr »quartz« Gehäuse Edelstahl, matt. Mineralglas. Lünette schwarz, Hartstoffbeschichtet, Wasserdicht bis 30 m. Datum-Schnellkorrektur, Lederband.

041/4007

Herrenuhr »quartz« Gehäuse Edelstahl. Mineralglas. Wasserdicht bis 30 m. Datum-Schnellkorrektur, Sekunde, Nachtlesbar.

*unverbindliche Preisempfehlung



FASHION- ARMBANDUHREN.

Modisch verspielt. Oder klassisch funktionell. Zeitgeist ist es allemal. Und zeitgemäßes Accessoire.

041/0037

Herrenuhr »quartz«
Gehäuse palladiumbeschichtet. Mineralglas. Cabouchon-Krone. Lederband. Sekunde.

041/1118

»quartz«
Gehäuse gelbvergoldet. Mineralglas. Datum-Schnellkorrektur. Wasserdicht bis 30 m. Lederband. Exzentrische Sekunde.

041/5037

Herrenuhr »quartz«
Gehäuse gelbvergoldet. Mineralglas. Cabouchon-Krone. Lederband. Sekunde.

041/5101

Herrenuhr »quartz«
Gehäuse gelbvergoldet/palladiumbeschichtet. Mineralglas. Wasserdicht bis 30 m. Lederband.

041/5105

Herrenuhr »quartz«
Gehäuse gelbvergoldet. Mineralglas. Wasserdicht bis 30 m. Lacklederband.

041/7152

Herrenuhr »quartz«
Gehäuse palladiumbeschichtet mit vergoldeten Verzierungen. Mineralglas. Wasserdicht bis 30 m. Lederband.

047/0080

Damenuhr »quartz«
Gehäuse palladiumbeschichtet. Mineralglas. Lacklederband. Cabouchon-Krone.

047/5080

Damenuhr »quartz«
Gehäuse gelbvergoldet. Mineralglas. Lacklederband. Cabouchon-Krone.

047/5081

Damenuhr »quartz«
Gehäuse gelbvergoldet. Mineralglas. Lacklederband. Cabouchon-Krone.

041/1118

Damenuhr »quartz«
Gehäuse gelbvergoldet. Mineralglas. Cabouchon-Krone. Lederband.

047/5122

Damenuhr »quartz«
Gehäuse gelbvergoldet. Mineralglas. Wasserdicht bis 30 m. Cabouchon-Krone. Lederband.

*unverbindliche Preisempfehlung

JUNGHANS



041/5101

041/5105

041/7152

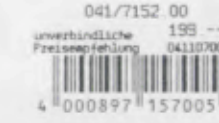
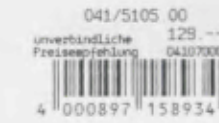
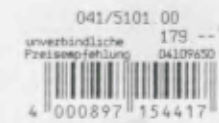

047/5081

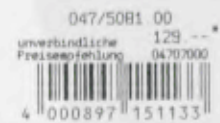

047/5080

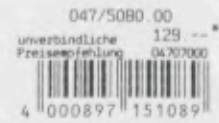

047/0080

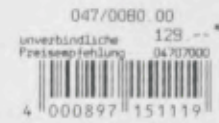

041/5037



041/0037

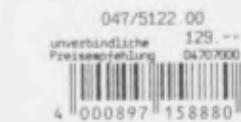

047/5122



047/5106

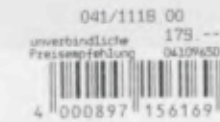

041/1118



FASHION- ARMBANDUHREN.

»Fashion« paßt zur Philosophie all derer, die sich ihre Uhr als modisches Accessoire zum passenden Outfit suchen. JUNGHANS hat dieser Philosophie in einer Kollektion modischer Uhren ein typisches Gesicht gegeben.



047/5974

047/5974 00
unverbindliche Preisempfehlung 199 --*
04710700
4 000897 129910



047/5975

047/5975 00
unverbindliche Preisempfehlung 199 --*
04710700
4 000897 129842



047/0931

047/0931 00
netto 04706900
4 000897 129262



047/0932

047/0932 00
netto 04706900
4 000897 129309



041/5029

041/5029 00
unverbindliche Preisempfehlung 99 --*
04105250
4 000897 145637



041/0029

041/0029 00
unverbindliche Preisempfehlung 89 --*
04104000
4 000897 145798



041/5017

041/5017 00
unverbindliche Preisempfehlung 129 --*
04107000
4 000897 146674

041/0016

Herrenuhr »quartz«
Gehäuse palladiumbeschichtet. Lünette gelbvergoldet. Mineralglas. Lederband. Leuchtzahlen und -zeiger. Sekunde.

047/5002

Damenuhr »quartz«
Gehäuse gelbvergoldet. Mineralglas. Lederband. Wasserdicht bis 30 m.

047/5051

Damenuhr »quartz«
Gehäuse gelbvergoldet. Mineralglas. Wasserdicht bis 30 m. Cabouchon-Krone. Lederband.

047/5974

Damenuhr »quartz«
Gehäuse gelbvergoldet. Mineralglas. Wasserdicht bis 30 m. Lederband.

047/5975

Damenuhr »quartz«
Gehäuse gelbvergoldet. Mineralglas. Wasserdicht bis 30 m. Lederband.

041/0017

Herrenuhr »quartz«
Gehäuse palladiumbeschichtet. Mineralglas. Wasserdicht bis 30 m. Datum-Schnellkorrektur. Lederband. Sekunde. Cabouchon-Krone. Leuchtzahlen und -zeiger.

041/0029

»quartz«
Gehäuse verchromt. Mineralglas. Kronenschutz. Lederband. Sekunde.

041/5017

Herrenuhr »quartz«
Gehäuse gelbvergoldet. Mineralglas. Wasserdicht bis 30 m. Datum-Schnellkorrektur. Lederband. Sekunde. Cabouchon-Krone.

041/5029

»quartz«
Gehäuse gelbvergoldet. Mineralglas. Kronenschutz. Lederband. Sekunde.

041/7002

»quartz«
Gehäuse gelbvergoldet. Mineralglas. Lederband. Wasserdicht bis 30 m. Datum-Schnellkorrektur.

047/0051

Damenuhr »quartz«
Gehäuse palladiumbeschichtet. Mineralglas. Wasserdicht bis 30 m. Cabouchon-Krone. Lederband.

047/0931

Damenuhr »quartz«
Gehäuse schwarz glänzend verchromt. Mineralglas. Wasserdicht bis 30 m. Lederband.

047/0932

Damenuhr »quartz«
Gehäuse schwarz glänzend verchromt. Mineralglas. Wasserdicht bis 30 m. Lederband.



041/7002 00
unverbindliche Preisempfehlung 199 --*
04110700
4 000897 135690

041/7002



047/5051

047/5051 00
unverbindliche Preisempfehlung 149 --*
04708050
4 000897 146924



047/0051

047/0051 00
unverbindliche Preisempfehlung 149 --*
04708050
4 000897 145941



047/5002

047/5002 00
unverbindliche Preisempfehlung 199 --*
04710700
4 000897 135867



041/0017

041/0017 00
unverbindliche Preisempfehlung 129 --*
04107000
4 000897 145927



041/0016

041/0016 00
unverbindliche Preisempfehlung 99 --*
04105250
4 000897 146643

*unverbindliche Preisempfehlung

JUNGHANS

FASHION- ARMBANDUHREN.



041/0050

041/0050.00
unverbindliche 199 --*
Preisempfehlung 04110700
4 000897 151126



047/0050

047/0050.00
unverbindliche 199 --*
Preisempfehlung 04710700
4 000897 151553



041/5044

041/5044.00
unverbindliche 169 --*
Preisempfehlung 04109150
4 000897 146665



047/5044

047/5044.00
unverbindliche 169 --*
Preisempfehlung 04709150
4 000897 146658



047/5050

047/5050.00
unverbindliche 149 --*
Preisempfehlung 04700050
4 000897 145682



041/5006

041/5006.00
unverbindliche 199 --*
Preisempfehlung 04110700
4 000897 135812

»Fashion« paßt zur Philosophie all derer, die sich ihre Uhr als modisches Accessoire zum passenden Outfit suchen. Sie wissen genau, was sie wollen und sie sagen es auch. JUNGHANS hat dieser Philosophie in einer Kollektion modischer Uhren ein typisches »Gesicht« gegeben. Mit Erfolgsgarantie!

041/0050

Herrenuhr »quartz«
Gehäuse gelbvergoldet/
palladiumbeschichtet.
Mineralglas. Lederband.
Cabouchon-Krone.

047/5050

Damenuhr »quartz«
Gehäuse gelbvergoldet.
Mineralglas. Cabouchon-
Krone. Lacklederband.

041/1008

Herrenuhr »quartz«
Gehäuse gelbvergoldet
mit rutheniumbeschichte-
ter Lünette. Mineralglas.
Wasserdicht bis 30 m.
Datum-Schnellkorrektur.
Cabouchon-Krone.
Sekunde.

047/5919

Damenuhr »quartz«
Gehäuse gelbvergoldet.
Mineralglas. 3 Simili-
steine. Wasserdicht
bis 30 m. Lederband.

047/7953

Damenuhr »quartz«
Gehäuse gelbvergoldet.
Mineralglas. Datum-
Schnellkorrektur.
Lederband.

041/5006

»quartz«
Gehäuse gelbvergoldet/
palladiumbeschichtet.
Mineralglas. Lederband.

041/5044

Herrenuhr »quartz«
Gehäuse gelbvergoldet
mit Münzrandring palla-
diumbeschichtet. Mineral-
glas. Wasserdicht bis
30 m. Lederband.

041/7953

Herrenuhr »quartz«
Gehäuse gelbvergoldet.
Mineralglas. Datum-
Schnellkorrektur.
Lederband.

047/0050

Damenuhr »quartz«
Gehäuse gelbvergoldet/
palladiumbeschichtet.
Mineralglas. Lederband.
Cabouchon-Krone.

047/1007

Damenuhr »quartz«
Gehäuse palladiumbe-
schichtet. Lünette gelb-
vergoldet. Mineralglas.
Wasserdicht bis 30 m.
Datum-Schnellkorrektur.
Lederband. Sekunde.

047/5004

Damenuhr »quartz«
Gehäuse gelbvergoldet.
Mineralglas. Wasserdicht
bis 30 m. Lederband.

047/5044

Damenuhr »quartz«
Gehäuse gelbvergoldet
mit Münzrandring palla-
diumbeschichtet. Mine-
ralglas. Wasserdicht bis
30 m. Lederband.

*unverbindliche Preisempfehlung

JUNGHANS



047/5919.00
unverbindliche 199 --*
Preisempfehlung 04710700
4 000897 129958

047/5919



041/1008.00
unverbindliche 229 --*
Preisempfehlung 04110400
4 000897 145729

041/1008



047/1007.00
unverbindliche 199 --*
Preisempfehlung 04710700
4 000897 146696

047/1007



047/5004.00
unverbindliche 129 --*
Preisempfehlung 04707000
4 000897 135843

047/5004

047/7953.00
unverbindliche 329 --*
Preisempfehlung 04717800
4 000897 129545

047/7953

041/7953.00
unverbindliche 329 --*
Preisempfehlung 04117800
4 000897 129552

041/7953

FASHION- ARMBANDUHREN.

»Fashion« paßt zur Philosophie all derer, die sich ihre Uhr als modisches Accessoire zum passenden Outfit suchen. Sie wissen genau, was sie wollen und sie sagen es auch. JUNGHANS hat dieser Philosophie in einer Kollektion modischer Uhren ein typisches »Gesicht« gegeben. Mit Erfolgsgarantie!



041/5962

041/5962.00
unverbindliche Preisempfehlung 199.--
04110700



047/5962

047/5962.00
unverbindliche Preisempfehlung 199.--
04710700



041/7917

041/7917.00
unverbindliche Preisempfehlung 179.--
04109650



041/7909

041/7909.00
unverbindliche Preisempfehlung 179.--
04109650



041/5963

041/5963.00
netto 04106900
4 000897 128937



047/5963

047/5963.00
netto 04706900
4 000897 128913



047/5964

047/5964.00
netto 04706900
4 000897 128821

041/5005

Herrenuhr »quartz«
Gehäuse gelbvergoldet.
Mineralglas. Lederband.

041/5929

Herrenuhr »quartz«
Gehäuse gelbvergoldet.
Mineralglas. Exzentrische
Sekunde. Lederband.

041/5962

Herrenuhr »quartz«
Gehäuse gelbvergoldet.
Mineralglas. Wasserdicht
bis 30 m. Lederband.

041/5963

Herrenuhr »quartz«
Gehäuse gelbvergoldet.
Mineralglas. Lederband.

041/7909

**Herrenuhr »quartz«
day-date**
Wochentag- und Datums-
anzeige. Gehäuse gelb-
vergoldet. Mineralglas.
Wasserdicht bis 30 m.
Lederband. Sekunde.

041/7917

Herrenuhr »quartz«
Gehäuse gelbvergoldet.
Mineralglas. Datum-
Schnellkorrektur. Wasser-
dicht bis 30 m.
Lederband. Sekunde.

047/5046

Damenuhr »quartz«
Gehäuse gelbvergoldet.
Mineralglas. Wasserdicht
bis 30 m. Cabouchon-
Krone. Lederband.

047/5962

Damenuhr »quartz«
Gehäuse gelbvergoldet.
Mineralglas. Wasserdicht
bis 30 m. Lederband.

047/5963

Damenuhr »quartz«
Gehäuse gelbvergoldet.
Mineralglas. Lederband.

047/5964

Damenuhr »quartz«
Gehäuse gelbvergoldet.
Mineralglas. Lederband.

*unverbindliche Preisempfehlung

JUNGHANS



041/5929

041/5929.00
netto 04108500
4 000897 128395



041/5005.00

netto 04105300
4 000897 136161

041/5005



047/5046.00

unverbindliche Preisempfehlung 159.--
04708600

047/5046

NOSTALGIE- ARMBANDUHREN TASCHENUHREN.

Was es immer schon gab, wissen wir alle. Was aber im Stil der letzten 50 Jahre wieder »gefragt« ist, hat JUNGHANS in einer attraktiven Kollektion zum Thema »Nostalgie« zusammengestellt. Ein überzeugendes Sortiment.



047/5003

047/5003.00
unverbindliche Preisempfehlung 129.--
04707000
4 000897 136154



041/7925

041/7925.00
unverbindliche Preisempfehlung 129.--
04107000
4 000897 121297



047/5120

047/5120.00
unverbindliche Preisempfehlung 129.--
04707000
4 000897 158903



047/5139

047/5139.00
unverbindliche Preisempfehlung 129.--
04707000
4 000897 155643



047/5972.00

netto 04707500
4 000897 129903

047/5972



047/5973.00

netto 04707500
4 000897 129866

047/5973



047/5971.00

netto 04707500
4 000897 129859

047/5971



041/7925

Herrenuhr »quartz«
Gehäuse gelbvergoldet.
Mineralglas. Wasserdicht
bis 30 m. Datum-Schnell-
korrektur. Sekunde.
Lederband.

047/5003

Damenuhr »quartz«
Gehäuse gelbvergoldet.
Mineralglas. Wasserdicht
bis 30 m. Lederband.

047/5120

Damenuhr »quartz«
Gehäuse gelbvergoldet.
Mineralglas. Wasserdicht
bis 30 m. Lederband.

047/5139

Damenuhr »quartz«
Gehäuse gelbvergoldet.
Mineralglas. Wasserdicht
bis 30 m. Lederband.

047/5971

Damenuhr »quartz«
Gehäuse gelbvergoldet,
schwarz ausgelegt.
Mineralglas. 12 Simili-
steine. Wasserdicht bis
30 m. Lederband.

047/5972

Damenuhr »quartz«
Gehäuse gelbvergoldet,
weiß ausgelegt.
Mineralglas. 12 Simili-
steine. Wasserdicht bis
30 m. Lederband.

047/5973

Damenuhr »quartz«
Gehäuse gelbvergoldet,
3farbig ausgelegt.
Mineralglas. 12 Simili-
steine. Wasserdicht bis
30 m. Lederband.



022/7310

022/7310 00
unverbindliche 369 --*
Preisempfehlung 02210300
4 000897 073299



023/2900

023/2900 00
unverbindliche 369 --*
Preisempfehlung 02319900
4 000897 130015



023/5110

023/5110 00
unverbindliche 189 --*
Preisempfehlung 02310200
4 000897 155407



023/5100

023/5100 00
unverbindliche 499 --*
Preisempfehlung 02320000
4 000897 155650



023/5100



023/7501

023/7501 00
unverbindliche 369 --*
Preisempfehlung 02319900
4 000897 072865



023/5900

023/5900 00
unverbindliche 329 --*
Preisempfehlung 02317800
4 000897 129736

NOSTALGIE-TASCENUHREN.

Klassisch verspielt. Oder modisch aktuell. Zeitgeist ist es allemal. Und zeitgemäßes Accessoire.

023/2900
Taschenuhr »quartz«
Savonette-Taschenuhr. Boden und Deckel gebürstet, palladiumbeschichtet. Sekunde.

023/5900
Taschenuhr »quartz«
Savonette-Taschenuhr. Boden und Deckel mit Guilloche-Rankendekor, gelbvergoldet. Sekunde.

022/7310
»quartz« Savonette-Taschenuhr
mit Datums-Schnellkorrektur. Sekunde. Gehäuse gelbvergoldet.

023/7501
»quartz« Savonette-Taschenuhr
mit Mondphasen-Anzeige. Gehäuse gelbvergoldet. Datum-Schnellkorrektur. Sekunde.

023/5100
Lepine Taschenuhr »mechanisch«
Gehäuse gelbvergoldet. Boden-Deckel mit Dekor. Innenboden verglast. Werk sichtbar. Exzentrische Sekunde.

023/5110
»quartz« Lepine-Taschenuhr
Gehäuse gelbvergoldet. Sekunde.

*unverbindliche Preisempfehlung

 **JUNGHANS**

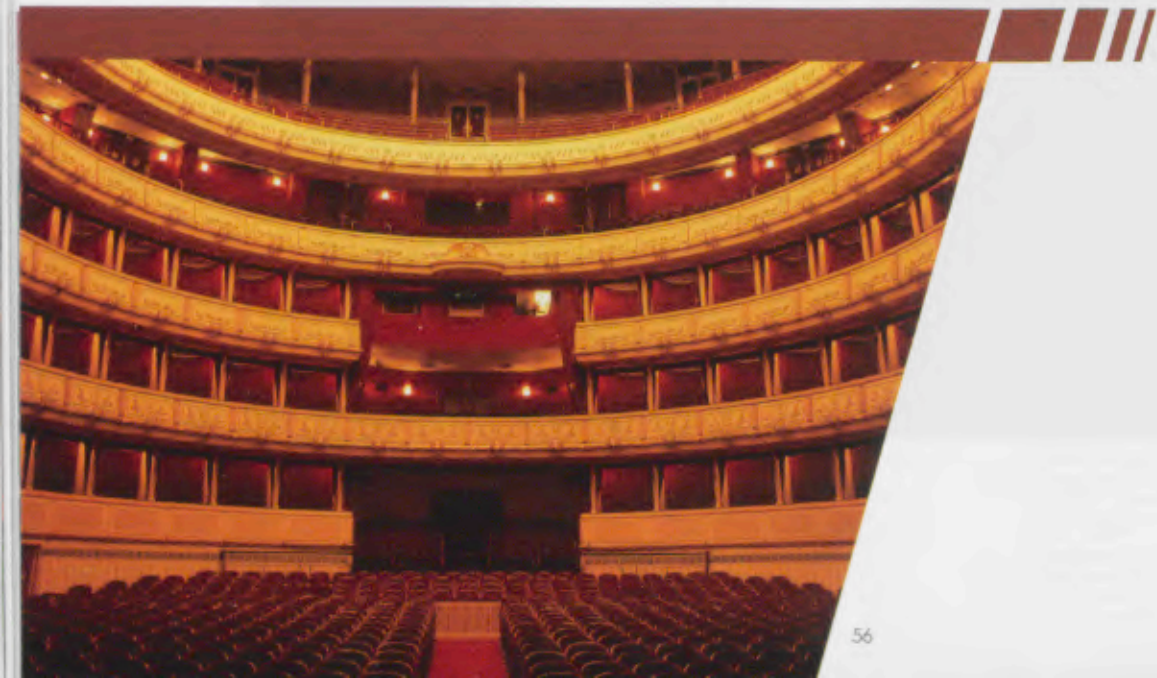

NOSTALGIE- ARMBANDUHREN.

Was es immer schon gab, wissen wir alle. Was aber im Stil der letzten 50 Jahre wieder »gefragt« ist, hat JUNGHANS in einer attraktiven Kollektion zum Thema »Nostalgie« zusammengestellt. Ein überzeugendes Sortiment.



041/0910

041/0910 00
unverbindliche Preisempfehlung 349 --*
04118900
4 000897 121518



047/0915

047/0915 00
unverbindliche Preisempfehlung 349 --*
04718900
4 000897 120894



041/0913

041/0913.00
netto 04110500
4 000897 120900



047/0913

047/0913 00
netto 04710500
4 000897 120917



047/5903

047/5903 00
netto 04704700
4 000897 130022



041/7908

041/7908 00
netto 04109900
4 000897 128807



041/0905

041/0905 00
netto 04105400
4 000897 120931

041/0905

Herrenuhr »quartz«
Gehäuse Edelstahl, palladiumbeschichtet. Lünette gelbvergoldet. Mineralglas. Lederband. Exzentrische Sekunde. 24-Stunden-Anzeige.

047/0915

Damenuhr »quartz«
Gehäuse gelbvergoldet. Lünette palladiumbeschichtet. Mineralglas. Exzentrische Sekunde. Lederband.

041/0910

Herrenuhr »quartz«
Gehäuse gelbvergoldet. Lünette palladiumbeschichtet. Mineralglas. Exzentrische Sekunde. Lederband.

047/0917

Damenuhr »quartz«
Gehäuse gelbvergoldet. Mineralglas. Wasserdicht bis 30 m. Exzentrische Sekunde. Lederband.

047/5903

Damenuhr »quartz«
Gehäuse gelbvergoldet. Gewölbtes Glas. Perlmutter-Zifferblatt. Lederband. Exzentrische Sekunde.

041/0913

Herrenuhr »quartz«
Gehäuse gelbvergoldet. Lünette palladiumbeschichtet. Mineralglas. Exzentrische Sekunde. Lederband.

041/1901

Herrenuhr »quartz«
Gehäuse palladiumbeschichtet. Lünette gelbvergoldet. Datum-Schnellkorrektur. Wasserdicht bis 30 m. Exzentrische Sekunde. Lederband.

041/5911.44

Herrenuhr »quartz«
Gehäuse und Edelstahlband gelbvergoldet. Gewölbtes Mineralglas. Exzentrische Sekunde.

041/7908

Herrenuhr »quartz«
Offene Wochentag- und Datumsanzeige. Gehäuse gelbvergoldet. Mineralglas. Exzentrische Sekunde. Lederband.

047/0901

Damenuhr »quartz«
Gehäuse palladiumbeschichtet. Lünette gelbvergoldet. Mineralglas. Wasserdicht bis 30 m. Exzentrische Sekunde. Lederband.

047/0913

Damenuhr »quartz«
Gehäuse gelbvergoldet. Lünette palladiumbeschichtet. Mineralglas. Exzentrische Sekunde. Lederband.



041/5911 44
netto 04111000
4 000897 130145

041/5911.44



047/0917 00
netto 04705400
4 000897 120924

047/0917



041/1901 00
netto 04105900
4 000897 129965

041/1901



047/0901 00
netto 04705900
4 000897 129415

047/0901



*unverbindliche Preisempfehlung

JUNGHANS

NOSTALGIE- ARMBANDUHREN.

Klassisch verspielt. Oder modisch aktuell.
Zeitgeist ist es allemal. Und zeitgemäßes
Accessoire.



041/5926

041/5926.00



041/5927

041/5927.00



047/5926

047/5926.00



047/5927

047/5927.00



041/0001

041/0001.00

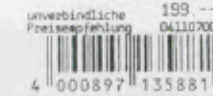

041/5001

041/5001.00



047/5904

047/5904.00



041/0001

Herrenuhr »quartz«
Gehäuse palladiumbe-
schichtet. Mineralglas.
Wasserdicht bis 30 m.
Lederband.

041/0925

Herrenuhr »quartz«
Gehäuse verchromt.
Mineralglas. Wasserdicht
bis 30 m. Exzentrische
Sekunde. Lederband.

041/5001

Herrenuhr »quartz«
Gehäuse gelbvergoldet.
Mineralglas. Wasserdicht
bis 30 m. Lederband.

041/5926

Herrenuhr »quartz«
Gehäuse gelbvergoldet.
Mineralglas. Wasserdicht
bis 30 m. Exzentrische
Sekunde. Leder-Flecht-
band.

041/5927

Herrenuhr »quartz«
Gehäuse gelbvergoldet.
Mineralglas. Wasserdicht
bis 30 m. Exzentrische
Sekunde. Lederband.
Nachtalesbar.

041/7000

Herrenuhr »quartz«
Gehäuse gelbvergoldet.
Mineralglas. Wasserdicht
bis 30 m. Offene
Datumsanzeige mit
Schnellkorrektur. Cabou-
chon-Krone. Lederband.
Sekunde.

047/0925

Damenuhr »quartz«
gehäuse verchromt.
Mineralglas. Wasserdicht
bis 30 m. Exzentrische
Sekunde. Lederband.

047/5904

Damenuhr »quartz«
Gehäuse gelbvergoldet.
Mineralglas. Wasserdicht
bis 30 m. Exzentrische
Sekunde. Lederband.

047/5926

Damenuhr »quartz«
Gehäuse gelbvergoldet.
Mineralglas. Wasserdicht
bis 30 m. Exzentrische
Sekunde. Leder-Flecht-
band.

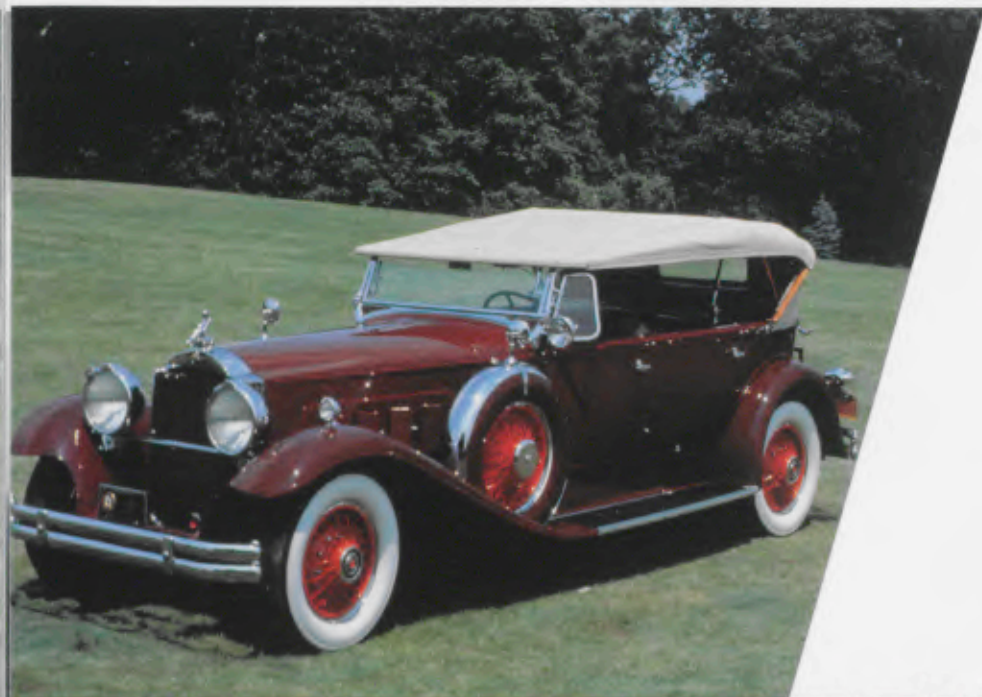

24 Std.-
Zeiger

041/7000

041/7000.00



041/0925.00



041/0925



047/0925.00



047/0925



*unverbindliche Preisempfehlung

JUNGHANS

CLASSICS- ARMBANDUHREN.

Warum sollten Alltagsuhren weniger chic, sportlich oder elegant sein? JUNGHANS hat auch diesen Uhren ein attraktives Design gegeben. Auf der Basis besonderer Zuverlässigkeit und hohem Gebrauchsnutzen.



047/7846

047/7846.00



047/7845

047/7845.00



047/1900

047/1900.00



047/7913

047/7913.00



041/7901.00



041/7901



041/7935.00



041/7935

047/1900

Damenuhr »quartz«
Mondphasen-Anzeige. Gehäuse palladiumbeschichtet. Lünette gelbvergoldet. Mineralglas. Wasserdicht bis 30 m. Flankenschutz. Datum-Schnellkorrektur. Lederband. Exzentrische Sekunde.

047/7845

Damenuhr »quartz«
Mondphasen-Anzeige. Gehäuse rosé-gelbvergoldet. Mineralglas. Wasserdicht bis 30 m. Datum-Schnellkorrektur. Lederband. Sekunde.

047/7846

Damenuhr »quartz«
Mondphasen-Anzeige. Gehäuse rosé-gelbvergoldet. Mineralglas. Wasserdicht bis 30 m. Datum-Schnellkorrektur. Lederband. Sekunde.

047/7913

Damenuhr »quartz«
Mondphasen-Anzeige. Gehäuse gelbvergoldet. Mineralglas. Wasserdicht bis 30 m. Datum-Schnellkorrektur. Lederband. Sekunde.

041/7901

Herrenuhr »quartz«
Mondphasen-Anzeige. Gehäuse gelbvergoldet. Mineralglas. Wasserdicht bis 30 m. Datum-Schnellkorrektur. Lederband. Sekunde.

041/7935

Herrenuhr »quartz«
Tag-/Nacht-Anzeige. Offene Zweitzeit (Dualtime), Wochentag- und Datums-Anzeige. Gehäuse gelbvergoldet. Mineralglas. Wasserdicht bis 30 m. Sekunde. Lederband.





CLASSICS- ARMBANDUHREN.

Modern. Zuverlässig. Robust. Tag für Tag. Vertrauen zu einer guten Marke. Eigentlich selbstverständlich für Uhren mit dem JUNGHANS-Stern.

047/0903 00
unverbindliche Preisempfehlung 89 --
04704800
4 000897 120993

041/4023 00
unverbindliche Preisempfehlung 169 --
04109130
4 000897 145859

superflach

041/4140 00
unverbindliche Preisempfehlung 179 --
04109650
4 000897 155612

047/4140 00
unverbindliche Preisempfehlung 179 --
04709650
4 000897 155599

- 041/0102 Herrenuhr »quartz«**
Gehäuse palladiumbeschichtet, Mineralglas. Sekunde. Lederband.
- 041/0900 Herrenuhr »quartz«**
Gehäuse verchromt. Wasserdicht bis 30 m. Sekunde. Lederband.
- 041/1003 Herrenuhr »quartz«**
Gehäuse palladiumbeschichtet, Mineralglas. Wasserdicht bis 30 m. Datum-Schnellkorrektur. Lederband. Sekunde.
- 041/1011 Herrenuhr »quartz«**
Gehäuse verchromt. Mineralglas. Wasserdicht bis 30 m. Datum-Schnellkorrektur. Sekunde. Lederband.
- 041/1811 Herrenuhr »quartz«**
Gehäuse verchromt. Wasserdicht bis 30 m. Datum-Schnellkorrektur. Leuchtzahlen und -zeiger. Kunststoffband. Sekunde.
- 041/1919 Herrenuhr »quartz«**
Gehäuse verchromt. Mineralglas. Wasserdicht bis 30 m. Datum-Schnellkorrektur. Sekunde. Lederband.
- 041/4023 Herrenuhr »quartz«**
Gehäuse Edelstahl. Mineralglas. Wasserdicht bis 30 m. Datum-Schnellkorrektur. Lederband.
- 041/4140 Herrenuhr »quartz«**
Gehäuse Edelstahl. Mineralglas. Wasserdicht bis 30 m. Datum-Schnellkorrektur. Lederband.
- 047/0170 Damenuhr »quartz«**
Gehäuse palladiumbeschichtet, Mineralglas. Wasserdicht bis 30 m. Sekunde. Lederband.
- 047/0903 Damenuhr »quartz«**
Gehäuse verchromt. Wasserdicht bis 30 m. Sekunde. Lederband.
- 047/0911 Damenuhr »quartz«**
Gehäuse verchromt. Mineralglas. Wasserdicht bis 30 m. Sekunde. Lederband.
- 047/0919 Damenuhr »quartz«**
Gehäuse verchromt. Mineralglas. Wasserdicht bis 30 m. Lederband. Sekunde.
- 047/1003 Damenuhr »quartz«**
Gehäuse palladiumbeschichtet, Mineralglas. Wasserdicht bis 30 m. Datum-Schnellkorrektur. Lederband. Sekunde.
- 047/4140 Damenuhr »quartz«**
Gehäuse Edelstahl. Mineralglas. Wasserdicht bis 30 m. Datum-Schnellkorrektur. Lederband.
- 041/4145 Herrenuhr »quartz« Langzeit-Batterie.**
Gehäuse Edelstahl. Mineralglas. Wasserdicht bis 30 m. Datum-Schnellkorrektur. Nachtlesbar. Lederband.
- 041/5141 Herrenuhr »quartz«**
Gehäuse gelbvergoldet. Mineralglas. Sekunde. Lederband.

041/1003 00
unverbindliche Preisempfehlung 159 --
04108600
4 000897 136024

047/1003 00
unverbindliche Preisempfehlung 159 --
04708600
4 000897 136048

041/1919 00
unverbindliche Preisempfehlung 119 --
04104450
4 000897 129095

047/0919 00
unverbindliche Preisempfehlung 99 --
04705350
4 000897 128999

041/0102 00
unverbindliche Preisempfehlung 89 --
04104800
4 000897 155360

047/0170 00
unverbindliche Preisempfehlung 119 --
04706450
4 000897 157845

041/0900 00
unverbindliche Preisempfehlung 89 --
04104800
4 000897 121426

047/0911 00
unverbindliche Preisempfehlung 99 --
04705350
4 000897 127787

041/1011 00
unverbindliche Preisempfehlung 99 --
04105250
4 000897 136185

041/4145 00
unverbindliche Preisempfehlung 199 --
04110700
4 000897 156916

Marathon-Batterie

Marathon-Batterien
Verschiedene Junghans Uhren sind mit umweltfreundlichen Marathon-Batterien ausgestattet. Sie haben eine Laufzeit von ca. 10 Jahren. Diese neue Energiequelle ist sauberer als herkömmliche Knopfzellen und besteht aus Lithium.

superflach = superflaches Gehäuse

*unverbindliche Preisempfehlung



CLASSICS- ARMBANDUHREN.

Warum sollten Alltagsuhren weniger chic, sportlich oder elegant sein? JUNGHANS hat auch diesen Uhren ein attraktives Design gegeben. Auf der Basis besonderer Zuverlässigkeit und hohem Gebrauchsnutzen.



041/4022 041/4022 00
unverbindliche Preisempfehlung 169 --*
04109150
4 000897 146535

047/4022 047/4022 00
unverbindliche Preisempfehlung 169 --*
04709150
4 000897 146559



041/4911 00 041/4911
netto 04106500
4 000897 129453



041/4912 041/4912 00
netto 04106500
4 000897 130329



041/4141 041/4141 00
unverbindliche Preisempfehlung 189 --*
04110200
4 000897 157852

047/4141 047/4141 00
unverbindliche Preisempfehlung 189 --*
04710200
4 000897 155414



041/4146 041/4146 00
unverbindliche Preisempfehlung 229 --*
04112400
4 000897 157173



047/5070 047/5070 00
unverbindliche Preisempfehlung 119 --*
04704450
4 000897 147969



041/5141 041/5141 00
unverbindliche Preisempfehlung 89 --*
04104800
4 000897 155070



041/7140 041/7140 00
unverbindliche Preisempfehlung 199 --*
04110700
4 000897 158392



047/7110 047/7110 00
unverbindliche Preisempfehlung 199 --*
04710700
4 000897 155452

041/4022
Herrenuhr »quartz«
Gehäuse Edelstahl.
Mineralglas. Wasserdicht
bis 30 m. Datum-Schnell-
korrektur. Lederband.

041/4141
Herrenuhr »quartz«
Gehäuse Edelstahl gelb-
vergoldet. Lünette Edel-
stahl. Mineralglas.
Wasserdicht bis 30 m.
Datum-Schnellkorrektur.
Lederband.

041/4146
Herrenuhr »quartz«
Langzeit-Batterie.
Gehäuse Edelstahl.
Lünette gelbvergoldet.
Mineralglas. Wasserdicht
bis 30 m. Datum-Schnell-
korrektur. Nachtlesbar.
Lederband.

041/4911
Herrenuhr »quartz«
Gehäuse Edelstahl.
Amiertes Glas mit Lupe.
Wasserdicht bis 30 m.
Datum-Schnellkorrektur.
Sekunde. Lederband.
Leuchtzahlen und -zeiger.

041/4912
Herrenuhr »quartz«
Gehäuse Edelstahl.
Amiertes Glas mit Lupe.
Wasserdicht bis 30 m.
Datum-Schnellkorrektur.
Sekunde. Lederband.
Leuchtzahlen und -zeiger.

041/5141
Herrenuhr »quartz«
Gehäuse gelbvergoldet.
Mineralglas. Sekunde.
Lederband.

041/7140
Herrenuhr »quartz«
Gehäuse gelbvergoldet.
Mineralglas. Wasserdicht
bis 30 m. Datum-Schnell-
korrektur. Lederband.

047/4022
Damenuhr »quartz«
Gehäuse Edelstahl.
Mineralglas. Wasserdicht
bis 30 m. Datum-Schnell-
korrektur. Lederband.

047/4141
Damenuhr »quartz«
Gehäuse Edelstahl gelb-
vergoldet. Lünette Edel-
stahl. Mineralglas.
Wasserdicht bis 30 m.
Datum-Schnellkorrektur.
Lederband.

047/5070
Damenuhr »quartz«
Gehäuse gelbvergoldet.
Mineralglas. Wasserdicht
bis 30 m. Lederband.
Sekunde.

047/7110
Damenuhr »quartz«
Gehäuse Edelstahl gelb-
vergoldet. Mineralglas.
Wasserdicht bis 30 m.
Datum-Schnellkorrektur.
Lederband.

Marathon-Batterien
Verschiedene Junghans Uhren sind mit umwelt-
freundlichen Marathon-Batterien ausgestattet.
Sie haben eine Laufzeit von ca. 10 Jahren. Diese
neue Energiequelle ist sauberer als herkömmliche
Knopfzellen und besteht aus Lithium.



= superfaches Gehäuse

*unverbindliche Preisempfehlung

CLASSICS- ARMBANDUHREN.

Modern. Zuverlässig. Robust. Tag für Tag. Vertrauen zu einer guten Marke. Eigentlich selbstverständlich für Uhren mit dem JUNGHANS-Stern.



041/5041

041/5041 00
unverbindliche
Preiseempfehlung 89 --
04104800
4 000897 146139



047/5041

047/5041 00
unverbindliche
Preiseempfehlung 89 --
04104800
4 000897 146108



041/7903

041/7903 00
unverbindliche
Preiseempfehlung 99 --
04105390
4 000897 121471



047/5905

047/5905 00
unverbindliche
Preiseempfehlung 99 --
04105390
4 000897 121334



041/5038

041/5038 00
unverbindliche
Preiseempfehlung 199 --
04110700
4 000897 146238



047/5038

047/5038 00
unverbindliche
Preiseempfehlung 199 --
04110700
4 000897 145774



047/5052

047/5052 00
unverbindliche
Preiseempfehlung 119 --
04104450
4 000897 145699



047/5053

047/5053 00
unverbindliche
Preiseempfehlung 119 --
04104450
4 000897 145750

**041/5038
Herrenuhr »quartz«**
Gehäuse gelbvergoldet.
Mineralglas. Wasserdicht
bis 30 m. Datum-Schnell-
korrektur. Sekunde.
Lederband.

**041/5041
Herrenuhr »quartz«**
Gehäuse gelbvergoldet.
Mineralglas. Lederband.
Sekunde.

**041/7003
Herrenuhr »quartz«**
Gehäuse gelbvergoldet.
Mineralglas. Wasserdicht
bis 30 m. Datum-Schnell-
korrektur. Sekunde.
Lederband.

**041/7007
Herrenuhr »quartz«**
Gehäuse gelbvergoldet.
Mineralglas. Wasserdicht
bis 30 m. Datum-Schnell-
korrektur. Sekunde.
Lederband.

**041/7010
Herrenuhr »quartz«**
Gehäuse gelbvergoldet.
Mineralglas. Wasserdicht
bis 30 m. Datum-Schnell-
korrektur. Sekunde.
Lederband.

**041/7820
Herrenuhr »quartz«**
Gehäuse Edelstahl und
Lunette gelbvergoldet.
Versenkte Krone. Mine-
ralglas. Wasserdicht bis
30 m. Datum-Schnellkor-
rektur. Sekunde. Leder-
band.

**041/7903
Herrenuhr »quartz«**
Gehäuse gelbvergoldet.
Mineralglas. Wasserdicht
bis 30 m. Datum-Schnell-
korrektur. Sekunde.
Lederband.

**047/5010
Damenuhr »quartz«**
Gehäuse gelbvergoldet.
Mineralglas. Wasserdicht
bis 30 m. Sekunde.
Lederband.

**047/5038
Damenuhr »quartz«**
Gehäuse gelbvergoldet.
Mineralglas. Wasserdicht
bis 30 m. Datum-Schnell-
korrektur. Sekunde.
Lederband.

**047/5041
Damenuhr »quartz«**
Gehäuse gelbvergoldet.
Mineralglas. Lederband.
Sekunde.

**047/5052
Damenuhr »quartz«**
Gehäuse gelbvergoldet.
Mineralglas. Wasserdicht
bis 30 m. Lederband.
Sekunde. Cabouchon-
Krone.

**047/5053
Damenuhr »quartz«**
Gehäuse gelbvergoldet.
Mineralglas. Wasserdicht
bis 30 m. Lederband.
Sekunde. Cabouchon-
Krone.

**047/5905
Damenuhr »quartz«**
Gehäuse gelbvergoldet.
Mineralglas. Wasserdicht
bis 30 m. Lederband.
Sekunde.

**047/7003
Damenuhr »quartz«**
Gehäuse gelbvergoldet.
Mineralglas. Wasserdicht
bis 30 m. Datum-Schnell-
korrektur. Sekunde.
Lederband.

**047/7007
Damenuhr »quartz«**
Gehäuse gelbvergoldet.
Mineralglas. Wasserdicht
bis 30 m. Datum-Schnell-
korrektur. Sekunde.
Lederband.



041/7003

041/7003 00
unverbindliche
Preiseempfehlung 169 --
04109150
4 000897 135904



047/7003

047/7003 00
unverbindliche
Preiseempfehlung 169 --
04109150
4 000897 135911



041/7820

041/7820 00
unverbindliche
Preiseempfehlung 119 --
04104300
4 000897 115869



041/7010

041/7010 00
unverbindliche
Preiseempfehlung 119 --
04104450
4 000897 135737



047/5010 00
unverbindliche
Preiseempfehlung 119 --
04104450
4 000897 135836
047/5010

047/7007 00
unverbindliche
Preiseempfehlung 169 --
04109150
4 000897 146320
047/7007



041/7007

041/7007 00
unverbindliche
Preiseempfehlung 169 --
04109150
4 000897 146276

*unverbindliche Preisempfehlung

JUNGHANS



CLASSICS- ARMBANDUHREN.

Zuverlässigkeit und hoher Gebrauchsnutzen. Typisch für alle JUNGHANS Uhren. Dazu chic, sportlich oder elegant. JUNGHANS hat auch der Uhr für den Alltag ein attraktives Design gegeben.



041/4148.44
unverbindliche Preisempfehlung 249.-*
04112500
4 000897 157180

041/4147.44
unverbindliche Preisempfehlung 229.-*
04112400
4 000897 156923

041/4005.44
unverbindliche Preisempfehlung 199.-*
04110700
4 000897 145866



50 m



50 m

041/4006.44
unverbindliche Preisempfehlung 229.-*
04112400
4 000897 146399



041/1101.44
unverbindliche Preisempfehlung 169.-*
04109150
4 000897 154363

047/0101.44
unverbindliche Preisempfehlung 169.-*
04709150
4 000897 153946

041/1102.44
unverbindliche Preisempfehlung 169.-*
04109150
4 000897 153625

047/0102.44
unverbindliche Preisempfehlung 169.-*
04709150
4 000897 154004



047/0010.44
unverbindliche Preisempfehlung 199.-*
04710700
4 000897 146245



041/1010.44
unverbindliche Preisempfehlung 199.-*
04110700
4 000897 145705

**041/1010.44
Herrenuhr »quartz«**
Gehäuse palladiumbeschichtet, Edelstahlband. Lünette und Bändeinlagen gelbvergoldet. Mineralglas, Datum-Schnellkorrektur, Sekunde.

**041/4147.44
Herrenuhr »quartz«
Langzeit-Batterie.**
Gehäuse und Band Edelstahl, Mineralglas. Wasserdicht bis 30 m. Datum-Schnellkorrektur, Nachtlesbar.

**041/1101.44
Herrenuhr »quartz«**
Gehäuse palladiumbeschichtet, Edelstahlband. Lünette und Bändeinlagen gelbvergoldet. Mineralglas, Wasserdicht bis 30 m. Datum-Schnellkorrektur, Sekunde.

**041/4148.44
Herrenuhr »quartz«
Langzeit-Batterie.**
Gehäuse und Band Edelstahl, Lünette und Bändeinlagen gelbvergoldet. Mineralglas, Wasserdicht bis 30 m. Datum-Schnellkorrektur, Nachtlesbar.

**041/1102.44
Herrenuhr »quartz«**
Gehäuse palladiumbeschichtet, Edelstahlband. Lünette und Bändeinlagen gelbvergoldet. Mineralglas, Wasserdicht bis 30 m. Datum-Schnellkorrektur, Sekunde.

**047/0010.44
Damenuhr »quartz«**
Gehäuse palladiumbeschichtet, Edelstahlband. Lünette und Bändeinlagen gelbvergoldet. Mineralglas, Sekunde.

**041/1918.44
Herrenuhr »quartz«**
Gehäuse verchromt, Mineralglas, Wasserdicht bis 30 m. Datum-Schnellkorrektur, Sekunde. Edelstahlband.

**047/0101.44
Damenuhr »quartz«**
Gehäuse palladiumbeschichtet, Edelstahlband. Lünette und Bändeinlagen gelbvergoldet. Mineralglas, Wasserdicht bis 30 m. Sekunde.

**041/4005.44
Herrenuhr »quartz«**
Gehäuse und Band Edelstahl, Mineralglas, Wasserdicht bis 50 m. Datum-Schnellkorrektur, Sekunde. Nachtlesbar.

**047/0102.44
Damenuhr »quartz«**
Gehäuse palladiumbeschichtet, Edelstahlband. Lünette und Bändeinlagen gelbvergoldet. Mineralglas, Wasserdicht bis 30 m. Sekunde.

**041/4006.44
Herrenuhr »quartz«**
Gehäuse und Band Edelstahl, Lünette und Bändeinlagen gelbvergoldet. Mineralglas, Wasserdicht bis 50 m. Datum-Schnellkorrektur, Sekunde. Nachtlesbar.

**047/0509.44
Damenuhr »quartz«**
Gehäuse matt verchromt, Mineralglas, Wasserdicht bis 30 m. Edelstahlarmband. Nachtlesbar.

**041/4008.44
Herrenuhr »quartz«**
Gehäuse und Band Edelstahl, Mineralglas, Wasserdicht bis 30 m. Datum-Schnellkorrektur, Kronenschutz, Sekunde. Nachtlesbar.

**047/4142.44
Damenuhr »quartz«**
Gehäuse Edelstahl, Metallband, Lünette und Bändeinlagen gelbvergoldet. Mineralglas, Wasserdicht bis 30 m. Datum-Schnellkorrektur.

**041/4142.44
Herrenuhr »quartz«**
Gehäuse Edelstahl, Metallband, Lünette und Bändeinlagen gelbvergoldet. Mineralglas, Wasserdicht bis 30 m. Datum-Schnellkorrektur.

Marathon-Batterien
Verschiedene Junghans Uhren sind mit umweltfreundlichen Marathon-Batterien ausgestattet. Sie haben eine Laufzeit von ca. 10 Jahren. Diese neue Energiequelle ist sauberer als herkömmliche Knopfzellen und besteht aus Lithium.

*unverbindliche Preisempfehlung



CLASSICS- ARMBANDUHREN.

Modern. Zuverlässig. Robust.
Tag für Tag.
Vertrauen zu einer guten Marke.

041/0041.44
Herrenuhr »quartz«
Gehäuse palladiumbeschichtet, Edelstahlband, Lünette und Bändeinlagen gelbvergoldet, Mineralglas, Datum-Schnellkorrektur, Wasserdicht bis 30 m. Sekunde.

041/0903.44
Herrenuhr »quartz«
Gehäuse und Bändeinlagen gelbvergoldet, Lünette palladiumbeschichtet, Mineralglas, Wasserdicht bis 30 m. Lamellenstahlband, Sekunde.

041/1009.44
Herrenuhr »quartz«
Gehäuse palladiumbeschichtet, Edelstahlband, Lünette und Bändeinlagen gelbvergoldet, Mineralglas, Wasserdicht bis 30 m. Datum-Schnellkorrektur, Sekunde.

041/1805.44
Herrenuhr »quartz«
Gehäuse gelbvergoldet/palladiumbeschichtet, Mineralglas, Wasserdicht bis 30 m. Datum-Schnellkorrektur, Sekunde.

041/2009.44
Herrenuhr »quartz«
Gehäuse palladiumbeschichtet, Lünette und Bändeinlagen gelbvergoldet, Mineralglas, Datum-Schnellkorrektur, Wasserdicht bis 30 m. Flankenschutz, Sekunde.

041/4009.44
Herrenuhr »quartz«
Gehäuse und Band Edelstahl, Lünette und Bändeinlagen gelbvergoldet, Mineralglas, Wasserdicht bis 30 m. Datum-Schnellkorrektur, Kronenschutz, Sekunde. Nachtlesbar.

041/4033.44
Herrenuhr »quartz«
Gehäuse und Band Edelstahl, Lünette und Bändeinlagen gelbvergoldet, Mineralglas, Wasserdicht bis 30 m. Datum-Schnellkorrektur, Sekunde.

041/4009.44
Herrenuhr »quartz«
Gehäuse und Band Edelstahl, Lünette und Bändeinlagen gelbvergoldet, Mineralglas, Wasserdicht bis 30 m. Datum-Schnellkorrektur, Sekunde.

041/0041.44
Herrenuhr »quartz«
Gehäuse palladiumbeschichtet, Edelstahlband, Lünette und Bändeinlagen gelbvergoldet, Mineralglas, Wasserdicht bis 30 m. Sekunde.

041/1009.44
Herrenuhr »quartz«
Gehäuse palladiumbeschichtet, Edelstahlband, Lünette und Bändeinlagen gelbvergoldet, Mineralglas, Wasserdicht bis 30 m. Sekunde.

041/1820.44
Damenuhr »quartz«
Gehäuse palladiumbeschichtet, Edelstahlband, Lünette und Bändeinlagen gelbvergoldet, Mineralglas, Wasserdicht bis 30 m. Sekunde.

041/4009.44
Herrenuhr »quartz«
Gehäuse und Band Edelstahl, Lünette und Bändeinlagen gelbvergoldet, Mineralglas, Wasserdicht bis 30 m. Datum-Schnellkorrektur, Sekunde.

041/4033.44
Herrenuhr »quartz«
Gehäuse und Band Edelstahl, Lünette und Bändeinlagen gelbvergoldet, Mineralglas, Wasserdicht bis 30 m. Datum-Schnellkorrektur, Sekunde.

041/4009.44
Herrenuhr »quartz«
Gehäuse und Band Edelstahl, Lünette und Bändeinlagen gelbvergoldet, Mineralglas, Wasserdicht bis 30 m. Datum-Schnellkorrektur, Sekunde.



041/0903.44
unverbindliche
Preisempfehlung 199 --
04110700
4 000897 120887



047/0910.44
unverbindliche
Preisempfehlung 199 --
04710700
4 000897 121365



041/1820.44
unverbindliche
Preisempfehlung 199 --
04110700
4 000897 115999



047/0820.44
unverbindliche
Preisempfehlung 199 --
04710700
4 000897 116293



047/0816.44
unverbindliche
Preisempfehlung 299 --
04716200
4 000897 116903



041/1045.44
unverbindliche
Preisempfehlung 169 --
04109150
4 000897 149666



047/0045.44
unverbindliche
Preisempfehlung 169 --
04709150
4 000897 149673



041/1009.44
unverbindliche
Preisempfehlung 199 --
04110700
4 000897 146597



047/0009.44
unverbindliche
Preisempfehlung 199 --
04710700
4 000897 146061



041/4033.44
unverbindliche
Preisempfehlung 199 --
04110700
4 000897 145620



047/3033.44
unverbindliche
Preisempfehlung 199 --
04710700
4 000897 146429



041/1805.44
unverbindliche
Preisempfehlung 169 --
04109150
4 000897 111816



047/0805.44
unverbindliche
Preisempfehlung 169 --
04709150
4 000897 111212



041/4009.44
unverbindliche
Preisempfehlung 189 --
04110200
4 000897 145897

047/0041.44
unverbindliche
Preisempfehlung 169 --
04709150
4 000897 146009

047/0041.44



041/0041.44
unverbindliche
Preisempfehlung 169 --
04109150
4 000897 145996

041/0041.44

*unverbindliche Preisempfehlung





041/7012.44

041/7012 44
unverbindliche 169 --*
Preisempfehlung 04109150
4 000897 137076



047/5906.44

047/5906 44
unverbindliche 169 --*
Preisempfehlung 04209150
4 000897 127848



047/7141.44

047/7141 44
unverbindliche 249 --*
Preisempfehlung 04212500
4 000897 157951



041/7141.44

041/7141 44
unverbindliche 249 --*
Preisempfehlung 04112500
4 000897 157944



041/7012.44

Herrenuhr »quartz«
Gehäuse und Edelstahl-
band gelbvergoldet.
Mineralglas. Wasserdicht
bis 30 m. Datum-Schnell-
korrektur, Sekunde.

041/7141.44

Herrenuhr »quartz«
Edelstahl-Gehäuse und
Metallband gelbvergol-
det. Mineralglas.
Wasserdicht bis 30 m.
Datum-Schnellkorrektur.

047/5906.44

Damenuhr »quartz«
Gehäuse und Edelstahl-
band gelbvergoldet.
Mineralglas. Wasserdicht
bis 30 m. Sekunde.

047/7141.44

Damenuhr »quartz«
Edelstahl-Gehäuse und
Metallband gelbvergol-
det. Mineralglas.
Wasserdicht bis 30 m.
Datum-Schnellkorrektur.

*unverbindliche
Preisempfehlung

Inhaltsverzeichnis

Modell-Nr.	Seite	Modell-Nr.	Seite	Modell-Nr.	Seite	Modell-Nr.	Seite
022/4610	20	024/7013.44	13	041/0920	36	041/4911	66
022/4611.44	25	024/7020	12	041/0921	36	041/4912	66
022/7310	56	024/7805	12	041/0922	36	041/4913	40
022/7610	20	024/7806	10	041/0925	60	041/4921.44	42
022/9801	34	024/7810	10	041/1000	40	041/5001	61
022/9802	34	024/7815.44	15	041/1001	40	041/5002	21
		024/7900	13	041/1003	64	041/5005	52
023/2900	56	024/7901	12	041/1004.44	43	041/5006	51
023/5100	57			041/1005.44	42	041/5007	22
023/5110	57						
023/5900	56	025/4401.44	18	041/1006	40	041/5009	20
023/7501	56			041/1007	40	041/5017	49
				041/1008	50		
		026/0010	6				
024/0800.44	39	026/0011	7	041/1009.44	73	041/5029	49
024/0801.44	39	026/0012	6	041/1010.44	71	041/5031	24
024/1000.44	14			041/1011	64	041/5032	24
		026/0013	6				
024/1001.44	14	026/0014	7	041/1045.44	73	041/5037	46
024/1002	12			041/1101.44	71	041/5038	69
024/1005.44	16	027/7000	32	041/1102.44	71	041/5041	68
		027/7001	32				
024/1006	12	027/7100	33	041/1805.44	72	041/5044	50
024/1007.44	16			041/1820.44	72	041/5059	18
024/1008.44	16	027/7101	33	041/1901	58	041/5060	18
		027/7102	33				
024/1009.44	14	027/7103	33	041/1910	36	041/5061	19
024/1100	11			041/1918.44	70	041/5062	19
024/1101	11			041/1919	64	041/5063	18
		028/0605	44	041/3102.44	27	041/5064	18
024/1102	11			041/4000	44	041/5101	47
024/1701	10			041/4001	40	041/5105	47
024/1702	10	030/3610	20				
		030/3611.44	25	041/4002	40	041/5131.44	27
024/1705.44	14	030/5610	20	041/4004	44	041/5138	23
024/1706.44	14			041/4005.44	70	041/5141	67
024/1715.44	16	030/5611.44	25				
				041/4006.44	70	041/5810	24
024/1801.44	16			041/4007	44	041/5811	24
024/1815.44	14	031/9801	34	041/4008.44	70	041/5907	21
024/1900	12	031/9802	34				
		031/9804.44	34	041/4009.44	73	041/5911.44	58
024/1901	10			041/4010.44	42	041/5926	60
024/1902	10	031/9805.44	34	041/4011.44	42	041/5927	60
024/1904	13						
				041/4022	66	041/5929	52
024/2700	19	032/4706.44	42	041/4023	65	041/5962	52
024/3805.44	38			041/4033.44	72	041/5963	53
024/3900	38						
		041/0001	61	041/4040	41	041/7000	60
024/4000.44	15	041/0016	49	041/4041.44	43	041/7002	48
024/4001.44	15	041/0017	49	041/4105	41	041/7003	68
024/4005	38						
		041/0029	49	041/4106.44	43	041/7004.44	27
024/4010.44	13	041/0037	46	041/4107.44	43	041/7007	69
024/4011.44	13	041/0041.44	73	041/4109	38	041/7008.44	29
024/4611.44	38						
		041/0050	50	041/4112	41	041/7010	68
024/4716.44	14	041/0102	65	041/4140	65	041/7012.44	74
024/4805	10	041/0105	23	041/4141	67	041/7028	20
024/4807.44	16						
		041/1118	47	041/4142.44	71	041/7029	20
024/5000	39	041/0900	64	041/4145	65	041/7030	20
024/7000	39	041/0903.44	72	041/4146	67	041/7036.44	31
024/7012	12						
		041/0905	59	041/4147.44	70	041/7140	67
		041/0910	58	041/4148.44	70	041/7141.44	74
		041/0913	58	041/4901.44	26	041/7152	47

Modell-Nr.	Seite	Modell-Nr.	Seite	Modell-Nr.	Seite	Modell-Nr.	Seite
041/7820	68	047/1005.44	42	047/5139	54		
041/7835.44	26	047/1007	50	047/5807	24		
041/7842	22	047/1900	62	047/5845	21		
041/7843	23	047/3033.44	72	047/5903	59		
041/7901	62	047/3102.44	27	047/5904	61		
041/7903	68			047/5905	68		
		047/3901.44	26				
041/7908	59	047/4022	66	047/5906.44	74		
041/7909	52	047/4140	65	047/5907	21		
041/7917	52			047/5912.44	42		
		047/4141	67				
041/7920.44	26	047/4142.44	71	047/5915	24		
041/7925	54	047/5000	21	047/5919	50		
041/7929.44	26			047/5926	60		
		047/5002	48				
041/7935	62	047/5003	54	047/5927	60		
041/7938	40	047/5004	50	047/5947.44	28		
041/7945	21			047/5948.44	28		
		047/5007	22				
041/7947	22	047/5008.44	29	047/5949.44	30		
041/7950	22	047/5009	20	047/5950.44	28		
041/7951	22			047/5954.44	30		
		047/5010	68				
041/7952	22	047/5034.44	31	047/5955.44	30		
041/7953	51	047/5035.44	31	047/5956.44	29		
				047/5962	52		
		047/5036.44	31				
047/0009.44	73	047/5038	69	047/5963	53		
047/0010.44	71	047/5041	68	047/5964	53		
047/0034.44	31			047/5971	54		
		047/5043.44	28				
047/0041.44	73	047/5044	50	047/5972	54		
047/0045.44	73	047/5046	52	047/5973	54		
047/0050	50			047/5974	48		
		047/5048	24				
047/0051	48	047/5049	24	047/5975	48		
047/0052.44	28	047/5050	51	047/5981.44	28		
047/0080	46			047/5982.44	30		
		047/5051	48				
047/0101.44	71	047/5052	69	047/7003	68		
047/0102.44	71	047/5053	69	047/7004.44	27		
047/0170	65			047/7007	69		
		047/5054.44	29				
047/0509.44	70	047/5055.44	29	047/7028	20		
047/0805.44	72	047/5056.44	28	047/7029	20		
047/0816.44	72			047/7030	20		
		047/5057.44	28				
047/0820.44	72	047/5058.44	30	047/7110	67		
047/0901	58	047/5059	18	047/7141.44	74		
047/0903	64			047/7842	22		
		047/5060	18				
047/0907	24	047/5062	19	047/7845	62		
047/0910.44	72	047/5063	18	047/7846	62		
047/0911	64			047/7913	62		
		047/5064	18				
047/0913	58	047/5066.44	28	047/7928.44	26		
047/0915	58	047/5067.44	29	047/7948	22		
047/0917	58			047/7949	22		
		047/5070	67				
047/0919	64	047/5080	46	047/7950	22		
047/0925	60	047/5081	46	047/7953	51		
047/0929.44	30						
		047/5106	47				
047/0931	48	047/5120	54				
047/0932	48	047/5121	54				
047/0954.44	30						
		047/5122	47				
047/0955.44	30	047/5131.44	27				
047/1003	64	047/5138	23				
047/1004.44	43						

JUNGHANS MEGA
FUNKUHREN

- Neueste, zukunftsorientierte Funkuhren-Technologie.
- Zuverlässiges, problemloses Produkt.
- Permanenter Empfang der Zeit-Telegramme vom deutschen Zeitzeichensender DCF 77 in Mainflingen (bei Frankfurt/Main).
- Ständige Verbindung der JUNGHANS MEGA FUNKUHREN über den Sender DCF 77 mit der genauesten Uhr der Welt - der Cäsium-Zeitbasis der Physikalisch-Technischen Bundesanstalt in Braunschweig (PTB).
- Europaweiter Empfang im Umkreis von 1500 km um den Sender DCF 77 /z.B. Madrid, Helsinki, Istanbul, Budapest).
- Hochsensibles, neuartiges Antennensystem. Kein Nach- oder Umstellen der Uhr erforderlich.
- Absolute Präzision.
- Die Zeitgenauigkeit der JUNGHANS MEGA FUNKUHREN beträgt 1 Sekunde in 1 Million Jahren.
- Vollautomatische Zeiteinstellung innerhalb von nur 3 Minuten.
- Vollautomatische Zeitkorrektur zu jeder vollen Stunde.
- Vollautomatische Zeiteinstellung von Sommer- auf Winterzeit und natürlich auch wieder zurück.
- Zum Teil mit optischer Empfangskontrolle.
- Zum Teil mit internem Zeitspeicher.
- Empfangskontrolle und Demonstration durch die einzigartige Original JUNGHANS Senderruftaste.
- Kein Entnehmen und Wiedereinsetzen der Batterie bei der Vorführung durch die Senderruftaste.
- Netzunabhängig.
- Minimaler Stromverbrauch. Nur 1 Batterie erforderlich.
- Laufzeit mit 1 Batterie über 3 Jahre.
- Gebührenfrei.
- Funkentstört.
- Geschmacksmusterschutz.
- Komplettangebot - JUNGHANS MEGA FUNKUHREN gibt es als Armbanduhren, Tisch-, Wand- und Terminuhren in hochwertigen Kunststoffausführungen und Metallic-Lackierungen in edlen, wohnstilgerechten Hölzern und Metall-Gehäusen mit Analog- und Digitalanzeigen mit und ohne Datumsanzeigen (Ewiger Kalender)

- Ruthenium
Dieser Werkstoff ermöglicht das modische Grau des Gehäuses und zeichnet sich durch hervorragende Trageeigenschaften aus.
- Gun-colour
»Gun-colour« (Gewehrlauffarbe). Diese Farbe entsteht durch einen chemischen Prozeß, der eine Oberflächenveränderung bewirkt.
- Rhodium, rhodiniert
Hochwertige Schmuckbandmodelle sind rhodiumbeschichtet, bzw. rhodiniert. Rhodium ist ein Edelmetall, teurer als Gold, das von uns rein, d.h. nicht legiert verwendet wird. Es kann nicht anlaufen wie etwa Silber.
- Ion plating (Ionenbeschichtet)
Modische Modelle tragen die Bezeichnung »Ion plating«. Durch Ionisierung findet ein Schichtaufbau statt und gibt den Uhren einen besonderen »Grau«-Effekt.
- Palladium
Palladium ist ein hochwertiges Metall mit guten Trageeigenschaften. Unsere Modelle sind mit einer Nickel/Palladium-Beschichtung versehen, die durch einen galvanischen Prozeß aufgetragen wird.
- Plaqué (Gelb/Weißgoldauflage)
Alle JUNGHANS-Plaqué-Modelle sind mit einer Goldauflage von 14 Kt. - 585/00 ausgestattet (3 my). Die Kronen mit 5 my.
- Nubukleder
Hierbei handelt es sich ursprünglich um Glattleder, das durch Sandbestrahlung einen Matteeffekt erhält und dadurch dem Wildleder ähnlich wirkt.
- Wasserdicht
JUNGHANS-Uhren mit der Bezeichnung »wasserdicht« sind entsprechend der DIN 8310 gefertigt und geprüft.
- Stoßsicherheit
Alle JUNGHANS-Modelle sind nach DIN 8308 stoßgesichert. Mit Ausnahme von Echtgolduhren und Taschenuhren.
- Solar-Armbanduhren
Alle JUNGHANS »Solar 1« Armbanduhren sind mit dem »Blauen Umweltengel« ausgezeichnet. Sie sind batterieless und deshalb ganz besonders umweltfreundlich. Die Laufzeit dieser Uhren beträgt bei voller Aufladung mindestens 100 Stunden.
- Datum-Schnellkorrektur
Alle JUNGHANS-Armbanduhren mit Datums-Anzeige sind mit einer Schnellverstellung ausgestattet.
- Qualitäts-Kontrolle
JUNGHANS-Uhren werden einer ständigen Qualitätskontrolle unterzogen.
- Kundendienst
Unser anerkannter Schnellservice bei Reparaturaufträgen ist beim Fachhandel bestens bekannt. Voraussetzung für eine schnelle, ordnungsgemäße Abwicklung ist die Verwendung unserer Reparatur-Formulare. Die Daten sind dabei sorgfältig anzugeben (Kundennummer, etc.).
- Marathon-Batterie
Verschiedene Junghans Uhren sind mit umweltfreundlichen Marathon-Batterien ausgestattet. Sie haben eine Laufzeit von ca. 10 Jahren. Diese neue Energiequelle ist sauberer als herkömmliche Knopfzellen und besteht aus Lithium.
- Vegetabile Solar 1-Armbanduhren.
Einige Solar-Armbanduhren sind mit natürlichen, chemiefreien Materialien ausgestattet und sind deshalb äußerst trage- und umweltfreundlich:
- z.B. Armbänder ohne chemische Weichmacher - als Zeichen dafür, das anfangs steife Leder.
- Das Band wird auf rein pflanzlichen Stoffen gegerbt und eingefärbt. Es erfüllt dadurch die für Schweißbänder vorgeschriebenen Kriterien.
- z.B. Gehäuse, Krone und Schließen sind ohne Nickel-zusatz.
- z.B. Gehäuseböden aus reinem Aluminium oder Titan.
- Umweltfreundliche SOLAR-Technik - ohne Batterien.

EUROPA

Belgien

W. Rogiers & Co.
4, St Sebastiaanslaan
8500 Kortrijk

Dänemark

Junghans Danmark
Birkedommervej 27
2400 Kopenhagen

Deutschland

Junghans Uhren GmbH
Postfach 100
7230 Schramberg

Finnland

Kello Tuomi Oy
Säynäslahdentie 16
00560 Helsinki

Frankreich

Vedette Industries SA
B.P.75
67707 Saverne

Vedette - Union Horlogere
68 Rue des Archives
75003 Paris

Griechenland

George N. Vichos
56 Panepistimio Street
Athen 106-78

Großbritannien

Junghans U.K.,
Unit 12, Spurling Works
Pindar Road,
Hoddesdon, Herts. EN 11 OET

Irland

Henry Spring & Co. Ltd.
Time House
25 Merrion Square
Dublin 2

Island

Gardar & Hinrikson
P.O.B. 259
128 Reykjavik

Italien

Junghans Italia s.r.l.
Via Eraclito, 3
20128 Milano

Jugoslawien

Tehno Impex
P.O.B. 194-IV,
Kersnikova 2,
61001 Ljubljana

Luxemburg

Robert Strock-Claus
10, Place de la Paix
4275 Esch sur Alcette

Niederlande

Industrie Producten
Compagnie B.V.
Jarmuiden 51,
1046 AE Amsterdam

Norwegen

Junghans Norge
P.O.Boks 124
Alnabru, 0614 Oslo 6

Österreich

Junghans Austria ges.m.b.H.
Flurschützstr. 13,
1120 Wien

Portugal

Garcon Relojoaria Lda.
Av. D. Jose I, No. 14,
2780 Oeiras

Schweden

Nilax
Box 2088
65002 Karlstadt 2

Schweiz

H.R. Blättler
Konstanzer Str. 54a,
8280 Kreuzlingen

Häberle & Co.
Oberwolfhauserstr. 8,
8633 Wolfhausen/ZH

Spanien

Junghans Espana S.A.
Federico Salmón 9
Madrid 28016

Kanarische Inseln

Comercial Alte Wolfgang Kühn
Apartado 377
E-38080 Santa Cruz de Tenerife

Türkei

Saat Sanayii ve Tic. Ltd.
Sirkeci, Mimar Kemalettin Cad.
Ersay Han. No. 1-3
Istanbul

Ungarn

PRO-ASK
Radoc U. 13
1118 Budapest

Zypern

Yiamaco Trading Co. LTD.
29C Dem. Severis Ave.,
P.O.Box 5064
Nicosia

AFRIKA

Tunesien

Sermet Electronic
13, Rue Ahmed Kherreddine
1008 Monfleury Tunis

NAHER OSTEN

Ägypten

International Trading &
Investment Co.
26 Sherif Street,
Cairo

Israel

G. Gomff
53 Allenby Road,
Tel Aviv 65243

FERNER OSTEN

Junghans Far East Office
11/F. Gee Chang Hong Centre
65 Wong Chuk Hang Road
Aberdeen
Hong Kong

Hong Kong

Bestact Co., Ltd.
B 14, 7/F., Block B
Tonic Ind. Centre
19 Lam Hing Street
Kowloon Bay, Kowloon
Hong Kong

Indien

Shri Nath Enterprises
E-41/2-3,
Okhla Industrial Area, Phase II
New Delhi-110020

Jet time India
Private LTD.
64, Swastik Society, N.S. Road 4
J.V.P.D.S. Vile Parle (W),
400056 Bombay

Indonesien

Wira Mustika Indah
Jalan A. M. Sangaji No. 2C.
ID/H Jalan Petojo Utara
Jakarta Pusat

Japan

Mizuho Trading Co., Ltd.
25-43, Sakae, 3-chome
Naka-ku
Nagoya 460

Korea

Jeco Corporation
C.P.O. Box 43
Seoul

Singapore

Diehl (Pte.) Ltd.
Block 101, Boon Keng Road 07-11
Kallang Basin Ind. Estate
Singapore 1233

Taiwan

Lee Mow Trading Co. Ltd.
52, Kaifeng Street, Sec. 2
Taipei

Thailand

B. O. Movement Ltd. Part.
408/6-7 Rama V Road, Dusit
Bangkok 10300

AMERIKA

Argentinien

Diehl Argentina S.A.
Entre Rios 2500
1640 Martinez
Buenos Aires

Chile

Importadora Exportadora
Universal S.A.
Manzana 7, Galpon 13
Zona Franca de Iquique

Karibik

DIP
Curacao Freezone
Koningsplein, L.II. 10/16
Curacao
Netherlands Antilles

Mexiko

Industria Relojera de Occidente
SA DE CV
Nicolas Regules No. 19
Guadalajara, Jal. 44180

Peru

Manufactura de Relojes y
Anexas, SA
Casilla 1196,
Lima

U.S.A.

Chronos Corporation
Rt 2 Box 140
Forest, Va. 24551

AUSTRALIEN/OZEANIEN

Australien

TMX Australia Limited
420 Mt. Dandenong Road
Croydon, Vic. 3136

Neu-Kaledonien

Paul Loupias
Angle des Rues
J. Jaures et G. Clemenceau
P.O. Box 70,
Noumea

JUNGHANS UHREN GMBH

Postfach 100/120
W-7230 Schramberg
Telefon 0 74 22/18-1
Telex 7 60 845 jud
Telefax 0 74 22/18-694

THE NEW COLLECTION 1990/1991

RADIO-CONTROLLED
CLOCKS AND WATCHES
WRIST-WATCHES
WALL AND MANTEL CLOCKS
ALARM CLOCKS



 JUNGHANS

JUNGHANS – The Company

A road map indicates where Schramberg can be found. Even so, if there were such a thing as a «Clock Atlas», this town in the district of Rottweil would certainly be marked with a dot, for JUNGHANS UHREN GmbH, the third largest quartz clock manufacturer in the world. A company with tradition and plenty of new ideas.

Over 70.000 clocks and watches movements are produced here everyday, thanks to one of the latest, automated watch and clock production factories. Ultramodern electronic equipment monitors and controls the very high quality standards during all production processes.

JUNGHANS manufactures electronic wrist-watches, alarm clocks, wall and mantel clocks, quartz movements, solar and radio-controlled clocks and watches of the highest quality, precision and functionality that consistently take into account the latest, forward looking technologies. That is why JUNGHANS has the reputation of an innovative watch and clock manufacturer.

The most popular models available on the market today are radio-controlled and solar clocks and watches. The first and only radio-controlled wrist-watch in the world, the JUNGHANS MEGA 1, demonstrates the considerable innovative capacity and the high technical standard of JUNGHANS.

It seems astonishing that it's only 4 years since JUNGHANS presented the first radio-controlled solar clock, the JUNGHANS RCS 1, which demonstrated that these new technologies had created a perspective.

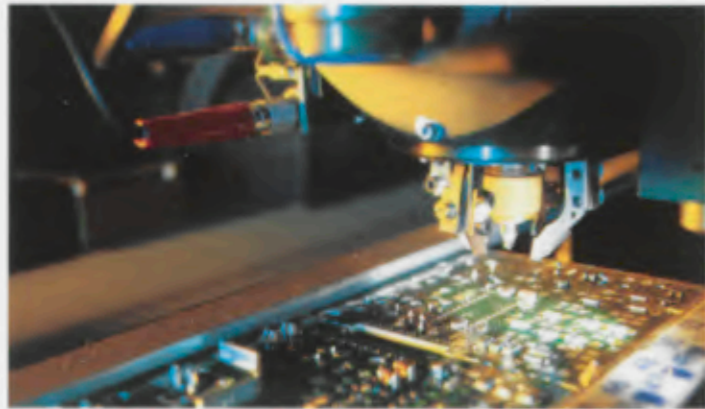

THEME: THE NEW WRIST-WATCHES

The new generation JUNGHANS wrist-watches have something in common: Success.

For example, the innovative technology of radio-controlled and solar watches opens up a new functional dimension for the consumer. The latest, individual design complies with the high ranking that must be expected today from a watch as a decorative or fashionable accessory. And at a high quality level, JUNGHANS wrist-watches offer an unbeatable price-performance ratio. That's why the JUNGHANS wrist-watch is the German watch with the highest sales figures.

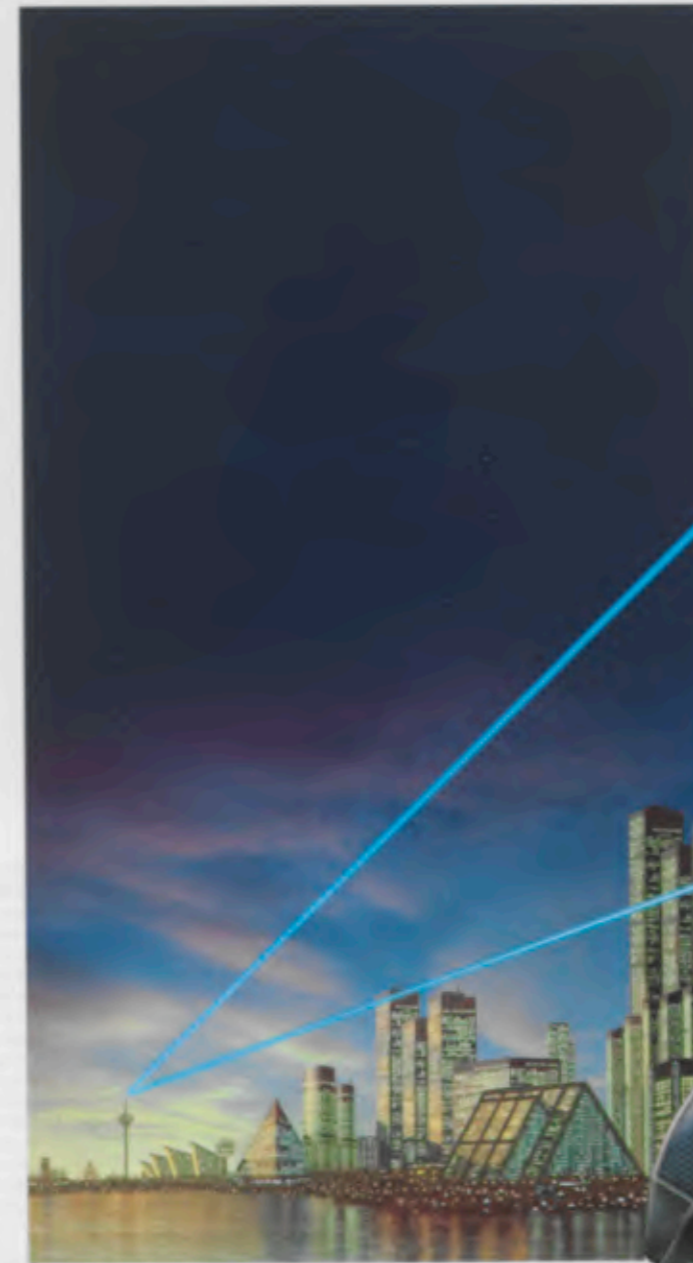

THEME:
THE NEW
RADIO-CONTROLLED
WRIST-WATCH
JUNGHANS MEGA 1

The one and only radio-controlled wrist-watch in the world.

JUNGHANS MEGA 1 – Fascinating technology: Clear, uncluttered display of all time and calendar functions on the large-scale LC display. Visual reception control and battery change indicator. Transmitter call button. Manual time zone adjustment. Internal time memory.

Fascinating design.: Designed by frogdesign, one of the world's best design studios. Exceptional, asymmetrical, round-shaped casing. High-quality mineral glass. Waterproof. Exclusive soft leather strap with ergonomic special fast-action closure and flexible, integrated high-capacity aerial.

Fascination of an exceptional wrist-watch, that is always precise and never has to be set or changed. The gently rounded casing provides the JUNGHANS MEGA 1 with its exclusive identity. A high-grade, extremely resistant PVD ion coating provides permanent protection for the watch.



026/0013

026/0012

026/0010



026/0013
JUNGHANS MEGA 1
The fascination of an out of the ordinary watch. The matt finish, slightly rounded shaped case gives the JUNGHANS MEGA 1 its exclusive identity. A high quality, extremely durable PVD ion coating permanently protects the watch. The colour scheme and graphics, together with the finely convex mineral glass give the watch its interesting sporty touch. The soft matt leather strap with individual quick acting clasp rounds off the impression of this attractive radiocontrolled watch which combines high tech with a sporting atmosphere.

026/0012
JUNGHANS MEGA 1
Sport and technology. That is the image of this model, with its clear lines and fine matt titanium coloured PVD ion coating. The clarity and brilliance of the flat, metallized mineral glass and the structured special leather strap with quick acting clasp give this sporty radio watch its unmistakable character.

026/0010
JUNGHANS MEGA 1
The exclusive, asymmetrical shape of this JUNGHANS radiocontrolled watch derives its unmistakable identity from the finely convex surface. The sand blasted chromium case with scratch proof mineral glass and the clarity of the large scale face emphasize its high technical value. A supple leather strap with special clasp completes the high quality image of this unique watch.

026/0014
JUNGHANS MEGA 1
The top model for demanding wearers appears in exclusive astral blue. The high gloss, extremely hard PVD ion coating protects the outstandingly beautiful shaped case with its integrated convex high quality mineral glass. A finely metallized frame graphic and the fine patent leather strap with special clasp emphasize the exclusive elegance of this radiocontrolled watch.

026/0011
JUNGHANS MEGA 1
A personality among watches. This top model was given a special brilliance with a high gloss titanium coloured PVD ion coating. The gently convex, gold metallized high-quality mineral glass and the extremely soft special leather strap emphasize its independent elegance.



026/0011

026/0014

The JUNGHANS MEGA 1 is a technical masterpiece. JUNGHANS has succeeded in further developing radio-control technology so that it can be worn on the wrist. The radio-controlled wrist-watch JUNGHANS MEGA 1 is directly connected by radio transmission with the world's most accurate clock, the time base of the Federal Standards Laboratory in Brunswick, Germany. That's why it's always absolutely precise and never needs to be set. Just as automatic as the time adjustment is the change-over from summer to winter time. And its internal time memory ensures that you'll never lose time.

THEME: THE NEW »SOLAR 1« QUARTZ WATCHES

Modern technologies can provide additional benefits in the service of man. That's why JUNGHANS has acquired solar watch technology. A technology with a future. Solar watches are especially popular amongst the environmentally aware consumer, which already accounts for over 50 % of the population. JUNGHANS »SOLAR 1« – the solar watch most frequently sold around the world. Needs no battery. 100 hours reserve for operation in the dark. Waterproof. Ecologically safe. Awarded the »Blue Angel« symbol.

① 024/4001.44

② 024/4000.44

④ 024/1008.44

③ 024/1007.44

⑤ 024/1009.44

⑥ 024/1006

⑦ 024/7012

① 024/4001.44

»Solar 1«
men's watch quartz
Case and bracelet in stainless steel. Bezel, crown and bracelet inlays yellow gold-plated. Mineral glass. Rapid, date correction. Waterproof to 30m. Power reserve for more than 100 hours when fully charged. Second hand. Readable at night. Charge indicator.

② 024/4000.44

»Solar 1«
men's watch quartz
Case and bracelet in stainless steel. Mineral glass. Waterproof to 30m. Rapid date correction. Second hand. Power reserve for more than 100 hours when fully charged. Charge indicator. Readable at night.

⑤ 024/1009.44

»Solar 1«
men's watch quartz
Case and lamellar steel bracelet black chromium-plated. Mineral glass.

Rapid date correction. Waterproof to 30m. Power reserve for more than 100 hours when fully charged. Second hand. Readable at night. Charge indicator.

④ 024/1008.44

»Solar 1«
men's watch quartz
Palladium-plated case with matt finish. Lamellar steel bracelet matt finish. Waterproof to 30m. Rapid date correction. Power reserve for more than 100 hours when fully charged. Second hand. Readable at night. Charge indicator.

③ 024/1007.44

»Solar 1«
men's watch quartz
Palladium-plated case in matt finish. Matt finish stainless steel bracelet (Fixoflex). Mineral glass. Waterproof to 30m. Rapid date correction. Second hand. Power reserve for more than 100 hours when fully charged. Charge indicator.

⑥ 024/1006

»Solar 1«
men's watch quartz
Palladium-plated case. Mineral glass. Rapid date correction. Waterproof to 30m. Leather strap. Power reserve for more than 100 hours when fully charged. Second hand. Charge indicator.

⑦ 024/7012

»Solar 1«
men's watch quartz
Case yellow gold-plated. Mineral glass with black metallized number ring. Rapid date correction. Waterproof to 30m. Cabochon crown. Leather strap. Power reserve for more than 100 hours when fully charged. Charge indicator.



THEME:
THE NEW
»ELEGANCE«
COLLECTION

The elegant watch is a particular expression of individual taste. The new »Elegance« Collection thus offers both classic as well as the latest fashionable design elements, exceptional design for the demanding consumer.

① 041/5062



② 047/5062



③ 047/5063



④ 041/5064



⑤ 047/5064

① 041/5062
Quartz men's watch
Yellow gold-plated case.
Mineral glass. Cabochon
crown. Leather strap.
Eccentric second hand.

② 047/5062
Quartz ladies' watch
Yellow gold-plated case.
Mineral glass. Cabochon
crown. Leather strap.
Eccentric second hand.

③ 041/5063
Quartz men's watch
Yellow gold-plated case.
Mineral glass. Cabochon
crown. Leather strap.
Eccentric second hand.

④ 047/5063
Quartz ladies' watch
Yellow gold-plated case.
Mineral glass. Cabochon
crown. Leather strap.
Eccentric second hand.

⑤ 041/5064
Quartz men's watch
Yellow gold-plated case.
Mineral glass. Cabochon
crown. Leather strap.
Eccentric second hand.

⑥ 047/5064
Quartz ladies' watch
Yellow gold-plated case.
Mineral glass. Cabochon
crown. Leather strap.
Eccentric second hand.

⑦ 041/5059
Quartz men's watch
Yellow gold-plated case.
Mineral glass. Cabochon
crown. Leather strap.
Eccentric second hand.

⑧ 047/5059
Quartz ladies' watch
Yellow gold-plated case.
Mineral glass. Cabochon
crown. Leather strap.
Eccentric second hand.

⑨ 041/5061
Quartz men's watch
Yellow gold-plated case.
Mineral glass. Cabochon
crown. Leather strap.
Eccentric second hand.

⑩ 047/5060
Quartz ladies' watch
Yellow gold-plated case.
Mineral glass. Cabochon
crown. Leather strap.
Eccentric second hand.

⑦ 041/5059



⑧ 047/5059



⑨ 041/5061



⑩ 047/5060



⑪ 041/5060



THEME:
THE NEW
»ELEGANCE«
COLLECTION



① 041/7029

③ 047/7029

③ 047/7030

③ 047/7028

③ 041/7028



① 041/7030

- ① 041/7029
Quartz men's watch
Yellow gold-plated case. Mineral glass. Rapid date correction. Leather strap.
- ② 047/7029
Quartz ladies' watch
Yellow gold-plated case. Mineral glass. Rapid date correction. Cabochon crown. Leather strap.
- ③ 047/7030
Quartz ladies' watch
Yellow gold-plated case. Mineral glass. Rapid date correction. Cabochon crown. Leather strap.
- ④ 041/7030
Quartz men's watch
Yellow gold-plated case. Mineral glass. Rapid date correction. Cabochon crown. Leather strap.

- ③ 047/7028
Quartz ladies' watch
Yellow gold-plated case. Mineral glass. Rapid date correction. Cabochon crown. Leather strap.
- ③ 041/7028
Quartz men's watch
Yellow gold-plated case. Mineral glass. Rapid date correction. Cabochon crown. Leather strap.



③ 047/5049

③ 041/5032

⑦ 047/5048

③ 041/5031

- ⑦ 047/5048
Quartz ladies' watch
Yellow gold-plated case. Mineral glass. Leather strap.
- ③ 041/5031
Quartz men's watch
Yellow gold-plated case. Mineral glass. Cabochon crown. Leather strap. Waterproof to 30m.
- ③ 047/5049
Quartz ladies' watch
Yellow gold-plated case. Mineral glass. Cabochon crown. Leather strap.
- ③ 041/5032
Quartz men's watch
Yellow gold-plated case. Mineral glass. Cabochon crown. Leather strap. Waterproof to 30m.

- ⑩ 047/5008.44
Quartz ladies' watch
Yellow gold-plated case. Stainless steel bracelet yellow gold-plated. Mineral glass. Cabochon crown.
- ⑩ 041/7008.44
Quartz men's watch
Yellow gold-plated case. Stainless steel bracelet yellow gold-plated. Mineral glass. Cabochon crown. Rapid date correction.

⑩ 047/5008.44

⑩ 041/7008.44

THEME:
THE NEW
»ELEGANCE«
BRACELET
COLLECTION

Fashion has become more and more important in watch design. JUNGHANS has taken special account of this in the new bracelet design. This is because the decorative wrist-watch is increasingly a fashionable accessory and an expression of an individual lifestyle.

① 047/5055.44

② 047/5054.44



③ 047/5056.44



④ 047/5058.44

⑤ 047/5043.44



⑥ 047/5067.44



⑦ 047/5066.44

① 047/5055.44
Quartz ladies' watch
Yellow gold-plated/palladium-plated case set with similistones. Mineral glass. Stainless steel bracelet, yellow gold-plated. Cabochon crown.

② 047/5054.44
Quartz ladies' watch
Case yellow gold-plated/palladium-plated set with similistones. Mineral glass. Stainless steel bracelet, yellow gold-plated. Cabochon crown.

③ 047/5056.44
Quartz ladies' watch
Yellow gold-plated case. Mineral glass. Yellow gold-plated stainless steel bracelet.

④ 047/5058.44
Quartz ladies' watch
Yellow gold-plated case. Mineral glass. Yellow gold-plated stainless steel bracelet. Cabochon crown.

⑤ 047/5067.44
Quartz ladies' watch
Yellow gold-plated/palladium-plated case and metal bracelet set with paste gems. Mineral glass. Cabochon crown.

⑥ 047/5066.44
Quartz ladies' watch
Yellow gold-plated case. Mineral glass. Yellow gold-plated metal bracelet. Cabochon crown.

⑦ 047/5043.44
Quartz ladies' watch
Case and stainless steel bracelet yellow gold-plated. Mineral glass, black metallized. Dial with similistones. Cabochon crown.

⑧ 047/0052.44
Quartz ladies' watch
Case and metal bracelet yellow gold-plated/palladium-plated. Mineral glass. Cabochon crown.

① 047/5057.44
Quartz ladies' watch
Case and stainless steel bracelet yellow gold-plated. Cabochon crown. Mineral glass.

② 047/5035.44
Quartz ladies' watch
Case and stainless steel bracelet yellow gold-plated. Mineral glass. Cabochon crown.

③ 047/0034.44
Quartz ladies' watch
Palladium-plated case. Stainless steel bracelet. Bezel and bracelet inlays yellow gold-plated. Mineral glass. Cabochon crown.

④ 047/5034.44
Quartz ladies' watch
Case and stainless steel bracelet yellow gold-plated. Mineral glass. Cabochon crown.

⑤ 047/5036.44
Quartz ladies' watch
Case and bracelet in stainless steel, yellow gold-plated. Mineral glass. Waterproof to 30m. Cabochon crown.

⑥ 041/7036.44
Quartz men's watch
Case and bracelet in stainless steel, yellow gold-plated. Mineral glass. Waterproof to 30m. Cabochon crown. Rapid date correction.

⑦ 047/5036.44

⑧ 047/5035.44

⑨ 047/5034.44



⑩ 047/5057.44

⑪ 047/0034.44



⑫ 041/7036.44



THEME:
THE NEW »FASHION«
COLLECTION

»Fashion« is part of the philosophy of all those who choose their watch as a fashion accessory for a matching outfit. JUNG-HANS has given this philosophy a typical character in a collection of fashionable watches.



047/5050



041/5009



047/5009



047/5080



041/5037



047/5081



041/0037

041/5009
Quartz men's watch
Yellow gold-plated case.
Mineral glass. Cabochon
crown. Leather strap.

047/5050
Quartz ladies' watch
Yellow gold-plated case.
Mineral glass. Cabochon
crown. Leather strap.

047/5009
Quartz ladies' watch
Yellow gold-plated case.
Mineral glass. Cabochon
crown. Leather strap.

047/0080
Quartz ladies' watch
Palladium-plated case.
Mineral glass. Leather
strap. Cabochon crown.

047/5080
Quartz ladies' watch
Yellow gold-plated case.
Mineral glass. Leather
strap. Cabochon crown.

047/5081
Quartz ladies' watch
Yellow gold-plated case.
Mineral glass. Leather
strap. Cabochon crown.

041/5037
Quartz men's watch
Yellow gold-plated case.
Mineral glass. Cabochon
crown. Leather strap.

041/0037
Quartz men's watch
Palladium-plated case.
Mineral glass. Cabochon
crown. Leather strap.
Second hand.



047/5046



047/5045

047/5046
Quartz ladies' watch
Yellow gold-plated case.
Mineral glass. Water-
proof to 30m. Cabochon
crown. Leather strap.

047/5045
Quartz ladies' watch
Yellow gold-plated case.
Mineral glass. Water-
proof to 30m. Cabochon
crown. Leather strap.

041/7000
Quartz men's watch
Yellow gold-plated case.
Mineral glass. Water-
proof to 30m. Open date
display rapid setting
mechanism. Cabochon
crown. Leather strap.
Second hand.

041/0029
Quartz men's watch
Chromium-plated case.
Mineral glass. Crown
guard. Leather strap.
Second hand.

041/5029
Quartz men's watch
Yellow gold-plated case.
Mineral glass. Crown
guard. Leather strap.
Second hand.



041/7000



041/0029



041/5029

THEME:
THE NEW »FASHION«
COLLECTION

Fashionably playful, or classically functional. It's the spirit of the times. An up-to-date accessory.



① 041/1008

② 047/1007

③ 041/5017

④ 041/5044

⑤ 047/5044

⑥ 047/0051

⑦ 041/0016

⑧ 047/5051

⑨ 047/0050

⑩ 041/0050

⑪ 041/0017

① 041/1008
Quartz men's watch
Yellow gold-plated case with ruthenium-coated bezel. Mineral glass. Waterproof to 30m. Rapid date correction. Cabochon crown. Leather strap. Second hand.

② 047/1007
Quartz ladies' watch
Palladium-plated case. Yellow gold-plated bezel. Waterproof to 30m. Rapid date correction. Leather strap. Second hand.

③ 041/5017
Quartz men's watch
Yellow gold-plated case. Mineral glass. Waterproof to 30m. Rapid date correction. Leather strap. Second hand. Cabochon crown.

④ 041/0017
Quartz men's watch
Palladium-plated case. Mineral glass. Waterproof to 30m. Rapid date correction. Leather strap. Second hand. Cabochon crown. Luminous figures and hands.

⑤ 041/5044
Quartz men's watch
Yellow gold-plated case with palladium-plated milled edge ring. Mineral glass. Waterproof to 30m. Leather strap.

⑥ 047/5044
Quartz ladies' watch
Yellow gold-plated case with palladium-plated milled edge ring. Mineral glass. Waterproof to 30m. Leather strap.

⑦ 047/0051
Quartz ladies' watch
Palladium-plated case. Mineral glass. Waterproof to 30m. Cabochon crown. Leather strap.

⑧ 041/0016
Quartz men's watch
Palladium-plated case. Yellow gold-plated bezel. Leather strap. Luminous figures and hands.

⑨ 047/5051
Quartz ladies' watch
Yellow gold-plated case. Mineral glass. Waterproof to 30m. Cabochon crown. Leather strap.

⑩ 047/0050
Quartz ladies' watch
Yellow gold-plated/palladium-plated case. Mineral glass. Leather strap. Cabochon crown.

THEME: THE NEW »SPORT« COLLECTION

Striking. Functional. The multiplicity of demands concerning function and design, as well as the trend towards elegant sport watches is apparent in the individuality of each individual model.



① 024/7000

② 041/4007

③ 024/4005

④ 041/1001

⑤ 041/1000



① 024/7000
Quartz men's watch with alarm
Wrist watch with alarm function. Yellow gold-plated case. Mineral glass. Leather strap. Second hand.

② 041/4007
Quartz men's watch
Stainless steel case. Mineral glass. Waterproof to 30m. Rapid date correction. Leather strap. Second hand. Readable at night.

③ 024/4005
Chrono-alarm quartz men's watch
Stainless steel case. Rotating ring with tachymeter scale, palladium coated. Mineral glass. Waterproof to 100m. Leather strap. Readable at night. Rapid date correction. Technical functions:
—Alarm system

—Stop watch: hours, minutes, seconds, 2/100 seconds
—Timer (countdown function) up to 49 minutes
—Counter for up to 50 events
—Battery-level indicator and power saving circuit
—Tachymeter scale

④ 041/1001
Quartz men's watch
Palladium-plated case. Yellow gold-plated bezel. Mineral glass. Waterproof to 30m. Rapid date correction. Leather strap. Second hand. Readable at night.

⑤ 041/1000
Quartz men's watch
Palladium-plated case. Mineral glass. Waterproof to 30m. Rapid date correction. Leather strap. Second hand. Readable at night.



⑥ 041/1007

⑦ 041/1006

⑧ 047/4025.44

⑨ 041/4025.44

⑥ 041/1007
Quartz men's watch
Palladium-plated case. Yellow gold-plated bezel. Waterproof up to 30m. Rapid date correction. Leather strap. Second hand. Readable at night.

⑦ 041/1006
Quartz men's watch
Palladium-plated case. Mineral glass. Waterproof to 30m. Rapid date correction. Leather strap. Second hand. Readable at night.

⑧ 047/4025.44
Quartz ladies' watch
Case and bracelet in stainless steel. Bezel and bracelet inlays yellow gold-plated. Mineral glass. Waterproof to 50m. Rapid date correction. Second hand. Readable at night.

⑨ 041/4025.44
Quartz men's watch
Case and bracelet in stainless steel. Bezel and bracelet inlays yellow gold-plated. Mineral glass. Waterproof to 50m. Rapid date correction. Second hand. Readable at night.

THEME:
THE NEW
»CLASSICS«
COLLECTION

Why should everyday watches be less chic, sporty or elegant? JUNGHANS has given these watches an attractive design. Based on exceptional reliability and high functionality.



③ 047/5053

③ 047/4022

① 047/5052

② 047/5038

① 041/5038

② 047/5041

② 041/5041

② 047/7007

② 041/7007

④ 041/4022

① 047/5052

Quartz ladies' watch
Yellow gold-plated case. Mineral glass. Waterproof to 30m. Leather strap. Second hand. Cabochon crown.

② 047/5053

Quartz ladies' watch
Yellow gold-plated case. Mineral glass. Waterproof to 30m. Leather strap. Second hand. Cabochon crown.

③ 047/4022

Quartz ladies' watch
Stainless steel case. Mineral glass. Waterproof to 30m. Rapid date correction. Leather strap.

④ 041/4022

Quartz men's watch
Stainless steel case. Mineral glass. Waterproof to 30m. Rapid date correction. Leather strap.

① 041/4023

Quartz men's watch
Stainless steel case. Mineral glass. Waterproof to 30m. Rapid date correction. Leather strap.

② 047/5038

Quartz ladies' watch
Yellow gold-plated case. Mineral glass. Waterproof to 30m. Rapid date correction. Leather strap.

① 041/5038

Quartz men's watch
Yellow gold-plated case. Mineral glass. Waterproof to 30m. Rapid date correction. Second hand. Leather strap.

② 047/5041

Quartz ladies' watch
Yellow gold-plated case. Mineral glass. Leather strap. Second hand.

① 041/5041

Quartz men's watch
Yellow gold-plated case. Mineral glass. Leather strap. Second hand.

② 047/7007

Quartz ladies' watch
Yellow gold-plated case. Mineral glass. Waterproof to 30m. Rapid date correction. Leather strap. Second hand.

② 041/7007

Quartz men's watch
Yellow gold-plated case. Mineral glass. Waterproof to 30m. Rapid date correction. Leather strap. Second hand.

THEME:
THE NEW
»CLASSICS«
COLLECTION

Modern, reliable, robust, day by day. Trust in a good brand. That's natural for watches bearing the JUNGHANS star.



① 041/4009.44

① 047/3009.44

① 041/4008.44

① 047/3009.44
Quartz ladies' watch
Case and bracelet in stainless steel. Bezel and bracelet inlays yellow gold-plated. Mineral glass. Crown guard. Waterproof to 30m. Second hand. Readable at night.

① 041/4009.44
Quartz men's watch
Case and bracelet in stainless steel. Bezel and bracelet inlays yellow gold-plated. Waterproof to 30m. Rapid date correction. Crown guard. Second hand. Readable at night. Mineral glass.

① 041/4008.44
Quartz men's watch
Case and bracelet in stainless steel. Mineral glass. Waterproof to 30m. Rapid date correction. Crown guard. Second hand. Readable at night.



① 041/4033.44

① 047/3033.44

① 041/4033.44
Quartz men's watch
Case and bracelet in stainless steel. Bezel and bracelet inlays yellow gold-plated. Mineral glass. Waterproof to 30m. Rapid date correction. Second hand.

① 047/3033.44
Quartz ladies' watch
Case and bracelet in stainless steel. Bezel and bracelet inlays yellow gold-plated. Mineral glass. Waterproof to 30m. Second hand.

① 041/4006.44
Quartz men's watch
Case and bracelet in stainless steel. Bezel and bracelet inlays yellow gold-plated. Mineral glass. Waterproof to 50m. Rapid date correction. Second hand. Readable at night.

① 041/4005.44
Quartz men's watch
Case and bracelet in stainless steel. Mineral glass. Waterproof to 50m. Rapid date correction. Second hand. Readable at night.

① 041/4006.44



① 041/4005.44



THEME:
THE NEW
»CLASSICS«
COLLECTION

Reliability and high functionality. Typical for all JUNGHANS watches, as well as being chic, sporty or elegant. JUNGHANS has given an attractive design to the everyday watch.



047/0045.44



041/1045.44



047/0009.44



041/1009.44



041/0041.44



047/0041.44



047/0045.44
Quartz ladies' watch
Palladium-plated case.
Stainless steel bracelet.
Bezel and bracelet inlays
yellow gold-plated. Mine-
ral glass. Waterproof to
30m. Second hand.

041/1045.44
Quartz men's watch
Palladium-plated case.
Stainless steel bracelet.
Bezel and bracelet inlays
yellow gold-plated. Mine-
ral glass. Waterproof to
30m. Rapid date correc-
tion. Second hand.

047/0009.44
Quartz ladies' watch
Palladium-plated case.
Stainless steel bracelet.
Bezel and bracelet inlays
yellow gold-plated. Mine-
ral glass. Waterproof to
30m. Second hand.

041/1009.44
Quartz men's watch
Palladium-plated case.
Stainless steel bracelet.
Bezel and bracelet inlays
yellow gold-plated. Mine-
ral glass. Waterproof to
30m. Rapid date correc-
tion. Second hand.

041/0041.44
Quartz men's watch
Palladium-plated case.
Stainless steel bracelet.
Bezel and bracelet inlays
yellow gold-plated. Mine-
ral glass. Waterproof to
30m. Rapid date correc-
tion. Second hand.

047/0041.44
Quartz ladies' watch
Palladium-plated case.
Stainless steel bracelet.
Bezel and bracelet inlays
yellow gold-plated. Mine-
ral glass. Waterproof to
30m. Second hand.

ATTENTE
 THE NEW
 «NOSTALGIA»
 COLLECTION

THEME:
 THE NEW
 «NOSTALGIA»
 COLLECTION



26

① 027/7000
Automatic men's watch
 Men's watch with Swiss precision automatic movement. Case in stainless steel with 5-micron yellow gold-plating, back with inlaid glass and visible movement, completely yellow gold-plated to 5 microns. Mineral glass. Waterproof to 30m. Rapid date correction. Leather strap. Second hand. Readable at night. 25 stones.

② 027/7001
Automatic men's watch
 Men's watch with Swiss precision automatic movement. Case in stainless steel with 5-micron yellow gold-plating, back with inlaid glass and visible movement, completely yellow gold-plated to 5 microns. Mineral glass. Waterproof to 30m. Rapid date correction. Leather strap. Second hand. Readable at night. 25 stones.



① 027/7000

② 027/7001

WATCHES WITH
 MECHANICAL
 AUTOMATIC SWISS
 MOVEMENT

For lovers of mechanical watches, JUNGHANS has put together a range of models for the «Nostalgia» theme. The design: Classically vivacious. Fashionable. An up-to-date accessory. The technology: Precise, automatic Swiss movement.



27

THEME: THE NEW WALL AND MANTEL CLOCKS

Together with the wish for individuality where furnishings are concerned, the demands made by the consumer increase with regard to the design and material of wall and mantel clocks.

Exceptional function and absolutely first-class technology, support this demand. The new collection of wall and mantel clocks from JUNGHANS are outstanding examples.



① 041/4014
Quartz men's watch
Stainless steel case. Mineral glass. Rapid date correction. Waterproof to 30m. Second hand. Leather strap. Readable at night.

② 041/4015
Quartz men's watch
Stainless steel case. Mineral glass. Rapid date correction. Waterproof to 30m. Second hand. Leather strap. Readable at night.

③ 041/4016
Quartz men's watch
Stainless steel case. Mineral glass. Rapid date correction. Waterproof to 30m. Second hand. Leather strap. Readable at night.

④ 041/4017
Quartz men's watch
Stainless steel case. Yellow gold-plated bezel. Mineral glass. Rapid date correction. Waterproof to 30m. Second hand. Leather strap. Readable at night.

⑤ 041/4021.44
Quartz men's watch
Case and bracelet in stainless steel. Bezel and bracelet inlays yellow gold-plated. Mineral glass. Rapid date correction. Waterproof to 30m. Second hand. Readable at night. Crown guard.

⑥ 041/4020.44
Quartz men's watch
Case and bracelet in stainless steel. Mineral glass. Rapid date correction. Waterproof to 30m. Second hand. Readable at night. Crown guard.

⑦ 041/4019.44
Quartz men's watch
Case and bracelet in stainless steel. Mineral glass. Rapid date correction. Waterproof to 30m. Second hand. Readable at night. Crown guard.

⑧ 041/4018.44
Quartz men's watch
Case and bracelet in stainless steel. Mineral glass. Rapid date correction. Waterproof to 30m. Second hand. Readable at night. Crown guard.



THEME: THE NEW RADIO-CONTROLLED MANTEL CLOCKS

Radio-controlled clocks are fascinating due to their special technology and precision. Even so, they still must fit in with the style of the consumer. That's why JUNGHANS provides a range of radio-controlled clocks, based on the latest market information, for the preferred styles of living. High-grade fine woods and exclusive finishes emphasise the exceptional design of all JUNGHANS radio-controlled clocks.



JUNGHANS MEGA



① 364/6131



① 364/6134



① 364/6130



① 364/6132

JUNGHANS MEGA Radio-controlled clocks

- Mains-dependent
Typical operating
time with 1 battery: ≥ 3 years
(1.5 V battery;
IEC LR 14)
- Integrated radio
receiver to receive
the time signal
transmitter: DCF77 on 77.5 kHz
- Ferrite antenna
with omni-directional
characteristic
- **Transmitter call
button** to check
reception at any time
- Setting time with
undisturbed reception: 2-6 mins
- Adjustment time
(summer/standard time): 3 or 33 secs
- Time comparison with
transmitter: every full hour
- Quartz time base: 32 kHz
- Operating voltage range: 1.3-1.7 V
- Operating temperature: -10 °C to +50 °C
- Average power
consumption: typ. 85 µA
- Free of charge

① 364/6131

**Table-top
radiocontrolled clock**
16,4x21,0 cm.
Wooden case in solid
bird's eye maple, red-
brown surface lacquered
to high glass. Mineral
glass. W 733.

① 364/6134

**Table-top
radiocontrolled clock**
16,4x21,0 cm.
Wooden case in solid wal-
nut with dark root grain,
surface lacquered to high
glass. Mineral glass.
W 733.

① 364/6130

**Table-top
radiocontrolled clock**
16,4x21,0 cm.
Wooden case in solid
oak, light natural. Mine-
ral glass. W 733.

① 364/6132

**Table-top
radiocontrolled clock**
16,4x21,0 cm.
Wooden case in solid
bird's eye maple, silver
grey, surface with high-
glass lacquer. Mineral
glass. W 733.



THE NEW
MANTEL CLOCKS



① 364/6135



① 364/6137



① 364/6136



① 364/6138

THEME: THE NEW RADIO-CONTROLLED MANTEL CLOCKS

JUNGHANS radio-controlled clocks for room decoration are a special expression of individual living culture through their exceptional multiplicity of design, material and colour. They are also highly accurate timers, clocks that never have to be adjusted, which are always accurate to the second. That's why they have special advantages as mantel and wall clocks at home and in the office.



JUNGHANS MEGA



JUNGHANS MEGA Radio-controlled clocks

- Mains-dependent
Typical operating time with 1 battery: ≥ 3 years
11.5 V baby cell IEC LR 141
- Integrated radio receiver to receive the time signal transmitter: DCF77 on 77.5 kHz
- Ferrite antenna with omni-directional characteristic
- Transmitter call button to check reception at any time
- Setting time with undisturbed reception: 2-6 mins
- Adjustment time (summer/standard time): 3 or 33 secs
- Time comparison with transmitter: every full hour
- Quartz time base: 32 kHz
- Operating voltage range: 1.3-1.7 V
- Operating temperature: -10°C to $+50^{\circ}\text{C}$
- Average power consumption: typ. 85 μA
- Free of charge

① 364/6135
Table-top radiocontrolled clock
22,0x12,0x6,0 cm.
Calendar with day, date and month. Reception indicator. Wooden case in solid walnut, light with silk glass lacquer finish. Mineral glass. W 733.

① 364/6137
Table-top radiocontrolled clock
22,0x12,0x6,0 cm.
Calendar with day, date and month. Reception indicator. Wooden case in solid mahogany, light with silk glass lacquer finish. Mineral glass. W 733.

① 364/6136
Table-top radiocontrolled clock
22,0x12,0x6,0 cm.
Calendar with day, date and month. Reception indicator. Wooden case in solid oak, light with matt silk lacquer finish. Mineral glass. W 733.

① 364/6138
Table-top radiocontrolled clock
22,0x12,0x6,0 cm.
Calendar with day, date and month. Reception indicator. Wooden case in solid ash, stained black with silk glass lacquer finish. Mineral glass. W 733.





① 368/6780



① 368/6781



① 368/6784



① 368/6782



① 368/6783

THEME: THE NEW RADIO-CONTROLLED WALL CLOCKS

JUNGHANS radio-controlled clocks are fascinating due to their special technology and exceptionally multifarious design, material and colour. This enables them to blend in with the various lifestyles of the consumer. When used for decorative purposes, they are a particular expression of an individual style of living. High-grade fine wood and exclusive finishes emphasise the exceptional ambience provided by JUNGHANS radio-controlled clocks.



JUNGHANS MEGA



JUNGHANS MEGA Radio-controlled clocks

- Mains-dependent
Typical operating
time with 1 battery,
11.5 V baby cell
(EC LR 14) W 3 years
- Integrated radio
receiver to receive
the time signal
transmitter; DCF77 on 77.5 kHz
- Ferrite antenna
with omni-directional
characteristic
- Transmitter call
button to check
reception at any time
- Setting time with
undisturbed reception; 2-6 mins
- Adjustment time
(summer/standard time); 3 or 33 secs
- Time comparison with
transmitter; every full hour
- Quartz time base; 32 kHz
- Operating voltage range; 1.3-1.7 V
- Operating temperature; -10 °C to +50 °C
- Average power
consumption; typ. 85 µA
- Free of charge

① 368/6780
**Wall-mounted
radiocontrolled clock**
ø 27,5 cm.
Wooden case in solid ash,
stained black and lacquer-
ed, grain pattern visible.
Mineral glass. W 733.

① 368/6781
**Wall-mounted
radiocontrolled clock**
ø 27,5 cm.
Wooden case with
genuine walnut root grain,
external edge bevelled
and offset in black, surface
stained black and polished
to a high gloss. Mineral
glass. W 733.

① 368/6784
**Wall-mounted
radiocontrolled clock**
ø 26,5 cm.
Wooden case in solid
bird's eye maple, external
edge bevelled and offset in
black, surface stained sil-
vergrey and polished to a
high gloss. Mineral glass.
W 733.

① 368/6782
**Wall-mounted
radiocontrolled clock**
ø 27,5 cm.
Wooden case with
genuine elm root grain,
external edge bevelled
and offset in black, sur-
face polished to a high
gloss. Mineral glass.
W 733.

① 368/6783
**Wall-mounted
radiocontrolled clock**
ø 27,5 cm.
Wooden case with
genuine yew wood, exter-
nal edge bevelled and
offset in black, surface
polished to a high gloss.
Mineral glass. W 733.



**THEME:
MODERN LIVING**

Modern living philosophy must be clearly expressed in the clock that matches the style. The elements: Clear contours, light and design, technology and function. When everything fits this provides the »lifestyle«. In the new collection of modern wall clocks, the purchaser will encounter these elements in an impressive manner.



① 380/6318



① 380/6317



① 380/6319



① 368/6746



① 368/6747

- ① 380/6318 quartz
81,5x27,5 cm.
Wooden case in solid ash, light oak finish. Metal dial. Mineral glass. W 717.
- ① 380/6317 quartz
81,5x27,5 cm.
Wooden case in solid ash, light walnut finish. Metal dial. Mineral glass. W 717.
- ① 380/6319 quartz
81,5x27,5 cm.
Wooden case in solid ash, black. Metal dial. Mineral glass. W 717.

- ① 368/6746 quartz
ø 36,5 cm.
Wooden case, matt black eggshell finish. Metal dial, painted. Mineral glass. W 733+739.
- ① 368/6747 quartz
ø 36,5 cm.
Wooden case, matt black eggshell finish. Metal dial, painted. Mineral glass. W 733+739.

**THEME:
ELEGANT LIVING**

As an important element of the personal lifestyle, the clock must provide individuality. The new collection of exclusive living-room clocks complies in a special manner with these demands through the design, finish and quality of the material.



① 368/6736



① 368/6735



① 368/6734



① 368/6743



① 368/6742



① 368/6744

① 368/6736 quartz
ø 30,5cm.
Wooden case veneered with bird's eye maple, stained silver grey. Metal dial, painted. Mineral glass. W 738.

① 368/6735 quartz
ø 30,5cm.
Wooden case veneered with bird's eye maple, stained bordeaux red. Metal dial, painted. Mineral glass. W 738.

① 368/6734 quartz
ø 30,5cm.
Wooden case veneered with elm root grain wood, stained to chestnut brown walnut finish. Metal dial, painted. Mineral glass. W 738.

① 368/6743 quartz
36,5x32,0cm.
Wooden case in natural bird's eye maple with genuine marquetry, surface natural wood colour polished to high gloss, external edge black. Metal dial, painted. Mineral glass. W 738.

① 368/6742 quartz
36,5x32,0cm.
Wooden case in natural bird's eye maple with genuine marquetry, surface natural wood colour polished to high gloss, external edge black. Metal dial, painted. Mineral glass. W 738.

① 368/6744 quartz
ø 40,0cm.
Wooden case in natural bird's eye maple with genuine marquetry, natural wood colour surface polished to high gloss, external edge black. Metal dial, painted. Mineral glass. W 738.



THEME: RUSTIC LIVING

Wood. A material. The classic for designers and the avant-garde. Docile and with a will of its own. As multifarious as the clocks that are created by the hand of the master.

The new collection of rustic mantel and wall clocks represents unobtrusively or spectacularly the possible expressions of an individual lifestyle.



① 368/6732



① 368/6731



① 368/6733



① 368/6730



① 368/6737



① 368/6738

① 368/6732 quartz
ø 25,0cm.
Wooden case in solid beech, natural finish. Metal dial, painted. Mineral glass. W 730.

① 368/6731 quartz
ø 25,5cm.
Wooden case in solid beech, light walnut finish. Metal dial, painted. Mineral glass. W 738.

① 368/6733 quartz
ø 25,0cm.
Wooden case in solid beech, light walnut finish. Metal dial, painted. Mineral glass. W 738.

① 368/6738 quartz
27,5x27,5cm.
Solid wooden case, antique walnut finish. Mineral glass. W 738.

① 368/6737 quartz
28,5x28,5cm.
Solid wooden case, antique walnut finish with gold edge. Mineral glass. W 738.

① 368/6730 quartz
ø 25,5cm.
Wooden case in solid beech, natural finish. Metal dial, painted. Mineral glass. W 738.



① 368/6739



① 368/6740



① 368/6741

① 368/6739 quartz
27,0x27,0cm.
Solid wooden case in light walnut finish. Metal dial. Mineral glass. W 738.

① 368/6740 quartz
27,0x27,0cm.
Wooden case in solid oak, light finish. Metal dial. Mineral glass. W 738.

① 368/6741 quartz
ø 25,5cm.
Wooden case in solid oak, visible grain structure, stained black and varnished. Metal dial. Mineral glass. W 738.

Theme: RUSTIC LIVING

Nostalgic, classical or modern. Rustic natural or in playful filigree. The clocks blend in. Or are a counterpoint. The new collection of rustic, ceramin wall clocks is an impressive example of this.



① 362/1737



① 362/1735

① 362/1736



① 362/1725



① 362/1727



① 362/1726



① 362/1739



① 362/1740

① 362/1737 quartz
ø 22,4 cm.
Beige ceramic case. Eccentric dial. W 738.

① 362/1735 quartz
ø 22,4 cm.
Blue ceramic case. Eccentric dial. W 738.

① 362/1736 quartz
ø 22,4 cm.
Grey ceramic case. Eccentric dial. W 638.

① 362/1725 quartz
27,2x20,2 cm.
Ceramin relief plate, hand painted. W 738.

① 362/1739 quartz
23,7x16,0 cm.
Ceramin relief plate, pink, hand painted. W 738.

① 362/1740 quartz
23,7x16,0 cm.
Ceramin relief plate, blue, hand painted. W 738.

① 362/1727 quartz
27,2x20,2 cm.
Ceramin relief plate, hand painted. W 738.

① 362/1726 quartz
27,2x20,2 cm.
Ceramin relief plate, hand painted. W 738.

① 362/1733 quartz
27,2x20,2 cm.
Ceramin relief plate, brown, hand painted. W 738.

① 362/1732 quartz
27,2x20,2 cm.
Ceramin relief plate, grey, hand painted. W 738.

① 362/1734 quartz
27,2x20,2 cm.
Ceramin relief plate, brown, hand painted. W 738.

① 362/1731 quartz
27,2x20,2 cm.
Ceramin relief plate, grey, hand painted. W 738.



① 362/1734



① 362/1732



① 362/1733



① 362/1731

THEME: TRADITIONAL LIVING

The love of tradition and style is frequently expressed in ever repeated shapes and motifs.
In the new collection of anniversary clocks, JUNGHANS has given expression to these stylish clocks.

③ 360/1173



③ 360/1170



③ 360/1174



③ 360/1178



③ 360/1169



③ 360/1175



③ 360/1172



③ 360/1176



③ 360/1173 quartz
11,0x17,0cm.
Metal case, brass colour.
Mineral glass. W 738.

③ 360/1170 quartz
11,0x15,0cm.
Metal case, brass colour.
Mineral glass. W 738.

③ 360/1174 quartz
11,0x17,0cm.
Metal case, brass colour.
Mineral glass. W 738.

③ 360/1176 quartz
15,0x23,0cm.
Metal case, brass colour.
Mineral glass. W 738.

③ 360/1178 quartz
11,0x16,0cm.
Metal case, vitrified.
W 738.

③ 360/1169 quartz
11,0x15,0cm.
Metal case, brass colour.
Mineral glass. W 738.

③ 360/1175 quartz
11,0x17,0cm.
Metal case, brass colour.
Mineral glass. W 738.

③ 360/1177 quartz
x4/4 Westminster
15,0x23,0cm.
Metal case, brass colour.
Turned columns.
Mineral glass. W 738.

③ 360/1179 quartz
11,0x15,0cm.
Quartz moon phase.
Metal case, brass colour.
Mineral glass. W 738.

③ 360/1171 quartz
15,0x23,0cm.
Metal case, brass colour.
Mineral glass. W 738.

③ 360/1172 quartz
15,0x23,0cm.
Metal case, brass colour.
Mineral glass. W 738.

③ 360/1179



Moonphase

③ 360/1171





① 390/1080



③ 390/1087

① 390/1075



Westminster

③ 390/1076



Westminster

④ 390/1082

① 390/1075 quartz
»Westminster«
66,0x32,0x15,0cm.
Wooden case in light wal-
nut. Metal face, lacquered.
Mineral glass. W 775.

③ 390/1080 quartz
»Westminster«
63,5x28,0x15,0cm.
Wooden case in oak.
Metal face, lacquered.
Mineral glass. W 775.

③ 390/1076 quartz
»Westminster«
66,0x32,0x15,0cm.
Wooden case in oak.
Metal face, lacquered.
Mineral glass. W 775.

④ 390/1082 quartz
»Westminster«
66,0x31,5x16,0cm.
Wooden case in oak.
Metal face, lacquered.
Mineral glass. W 775.

③ 390/1087 quartz
»Westminster«
73,0x29,0x11,0cm.
Wooden case in light wal-
nut. Metal face, lac-
quered. Mineral glass.
W 775.



THEME: THE NEW ALARM CLOCKS

Alarm clocks are still purchased for their function. However, the design is becoming increasingly significant. »Appearance is also important«! JUNGHANS has combined both criteria in its new alarm clock collection: A high degree of functionality and reliability with the claim of a good design. And as the Number One in the market it has become a synonym for the good alarm clock.
The most recent example: The JUNGHANS SENSOR CONTROL.



THEME:
RADIO-CONTROLLED
ALARM CLOCK
JUNGHANS MEGA
alarm 2

One of the new generation of JUNGHANS MEGA radio-controlled clocks. In an exclusive design. For multifunctional use as a radio-controlled table-top or alarm clock. The technology, fittings and mode of operation provide optimum luxury. Competence through top quality.



Analog display for constant exact time of hours/minutes.

Fully illuminated.

Digital display for seconds and perpetual calendar (weekday, date and month) as well as alarm time.

Visual reception control display.

Alarm readiness display.

Battery replacement display.

Fully automatic adjustment of the time and the perpetual calendar.

Alarm for 60 seconds at the set alarm time.

Operates for at least 2 years with one battery.

Internal time memory.

Three-fold stand setting for optimum readability as an alarm clock.

Antistatic, impact-proof ABS case.

Weekend disconnection, 24 hour automatic alarm.

Alarm time setting forwards and backwards.

Unique transmitter call button.

Automatic clumber alarm with practical, large slumber button.

- Functions of the JUNGHANS MEGA alarm 2**
- Radio-controlled alarm and reminder clock with combined multi-functional display for
 - hours, minutes, seconds
 - alarm time
 - eternal calendar (day, date, month).
 - Optical reception indicator.
 - Low battery indicator.
 - Convenient rapid alarm time setting, forwards and backwards.
 - Fully automatic rapid time setting and time reset for summer and winter time.
 - Internal time memory.
 - Floodlight illumination.
 - 24 hour alarm system.
 - Snooze alarm, every 4 minutes.
 - Weekend switch-off.
 - 60 second alarm time.
 - Unique transmitter call key.
 - Absolutely silent.
 - Independent of mains power.
 - No licence fees.
 - Runs for at least 2 years on 1 battery (IEC LR 6).
 - Case in antistatic, impact-resistant ABS material.
 - Dimensions 13,0x12,6x2,2 cm.
- ① 151/1005 anthracite



① 151/1005

JUNGHANS
MEGA
alarm 2





© 150/1000

New! Now with illuminated LCD panel.



© 150/1001

Functions of the JUNGHANS MEGA alarm 1

- Radio-controlled alarm and reminder clock with LC-display.
- Display of hours, minutes, seconds.
- Alarm time display with hours and minutes.
- New: three language day display, optionally in German, English or French.
- Eternal calendar (day, date, month).
- Fully automatic rapid time setting and time reset for summer and winter time.
- Optical reception indicator.
- New: illuminated display.
- 60 second alarm time.
- Snooze alarm, every 4 minutes.
- 24 hour alarm system.
- Unique transmitter call key.
- Absolutely silent.
- Independent of mains power.
- No licence fees.
- Runs for at least 3 years on 1 battery (IEC LR 6).
- Case in antistatic, impact-resistant ABS material.
- Dimensions 11,0x9,5x6,0cm.

© 150/1000 white

© 150/1001 anthracite

New! Full area illumination of the LC-display panel (electroluminescence). Provides optimum readability in the dark.



© 150/1021

Functions of the JUNGHANS MEGA alarm 1/EL

- Radio-controlled alarm and reminder clock with LC-display.
- Display of hours, minutes, seconds.
- New: three language day display, optionally in German, English or French.
- Alarm time display with hours and minutes.
- Eternal calendar (day, date, month).
- Fully automatic rapid time setting and time reset for summer and winter time.
- Optical reception indicator.
- New: now with full area illumination of the display panel (electroluminescence), providing optimum readability in the dark.
- 60 second alarm time.
- Snooze alarm, every 4 minutes.
- 24 hour alarm system.
- Unique transmitter call key.
- Absolutely silent.
- Independent of mains power.
- No licence fees.
- Runs for at least 3 years on 1 battery IEC LR 6.
- Case in antistatic, impact-resistant ABS material.
- Dimensions 11,0x9,5x6,0cm.

© 150/1021 anthracite/metallic

THEME: RADIO-CONTROLLED ALARM CLOCK JUNGHANS MEGA alarm 1

Technology determines the function. Design determines the appearance. Both stand for the MEGA radio-controlled clocks from JUNGHANS. The JUNGHANS radio-controlled appointment clock MEGA alarm 1 sets itself automatically to the correct time. Accurate to the second. It receives a radio-transmitted time pulse from the world's most accurate clock, the standard time base in Brunswick, Germany. That's why it never needs setting. Just like all the radio-controlled clocks from JUNGHANS, it automatically changes from summer to winter time, and

vice versa. It has an alarm and will remind you of appointments to the second. Its eternal calendar can never be mistaken and is absolutely silent. You can check reception with the unique transmitter call button so that you can be absolutely sure. NEW! Now also available with lighting or background illumination (luminescence) over the complete display panel for optimum legibility.

JUNGHANS
MEGA
alarm 1

 **JUNGHANS**

The idea behind the sensor control.

If you are not allowed to sleep as long as you wish then, at least, waking you up should be as pleasant as possible.

The JUNGHANS SENSOR CONTROL cannot be beat when it comes to a pleasant but nevertheless distinct alarm function. The alarm signal begins very quietly and will increase continuously until a noise level is reached that just cannot be overheard – for a period of two minutes.

And the best is: everything that the JUNGHANS SENSOR CONTROL is capable of doing is simply triggered by waving your hand. All you have to do is move it across the sensor point:

* for example, if the alarm signal sounds and you still want to stay in bed for a few more

minutes: no problem – the JUNGHANS SENSOR CONTROL will calm down on a move of the hand. But it will not hesitate to go off again after 4 minutes. It will continue to do so until you switch it off completely by means of the rocker switch AND GET UP!



* or it may be late at night and you want to know the time: one move of the hand is enough and the dial will be lit for 3 seconds. This has no influence on the alarm time set.



Since the sensor point is extremely sensitive we have installed it in a location where it may not be triggered accidentally – that is on top.

If you depress this button the alarm repetition is stopped and the JUNGHANS SENSOR CONTROL will not bother you any longer.

The dial is easy to read – isn't it?

The sensor point is located on top to prevent an accidental triggering.

This little knob is used to set the time and the alarm function. This is commonly referred to as a single button control and is known to be quite practical.

Did we already mention that the JUNGHANS SENSOR CONTROL is only 11.0 x 9.7 x 5.3 cm large.



The housing is made of an extremely sturdy antistatic plastic material known as ABS.

This is the speaker that supplies the alarm signal: it begins very quietly and then increases until there's no chance for you to overhear it.

The JUNGHANS SENSOR CONTROL is equipped with a safety mechanism to prevent accidental setting to ensure that it's definitely not the alarm clock's fault when you're too late.

This is the place where the two alkali-manganese batteries are located. They ensure at least a one year operation of the JUNGHANS SENSOR CONTROL.



140/1401



140/1400



① 148/1191



② 148/1190



③ 148/1192



④ 148/1193

JUNGHANS »Style alarm clock«

- Quartz movement W 740.
- Runs for at least 1 year on one battery.
- Pleasant, intermittent alarm signal.
- Separate time and alarm time settings.
- Switch-off control at rear.
- Dimensions 9,2x11,0 cm.

① 148/1191

Wooden case in solid oak, light brass coloured bezel.

② 148/1192

Wooden case in solid cherry, light brass coloured bezel.

③ 148/1190

Wooden case in solid walnut, light brass coloured bezel.

④ 148/1193

Wooden case in solid ash, black silk gloss, grain visible, chromium coloured bezel.

**THEME:
THE NEW QUARTZ
ALARM CLOCKS**

Alarm clocks that go with the times. Clear and uncompromising. Lovingly down to the last detail. For example:

- Stylish alarm clock. Stylish in design. Stylish in material. In shape and colour. Stylish in the technology.
- or...
- Bell alarm clock, in a new attractive case.



⑦ 140/1252



⑥ 140/1250



⑧ 140/1251



⑨ 140/1253



⑩ 140/1254

JUNGHANS alarm clock with bell ringing tone

- Quartz movement W 710.
- Runs for at least 1 year on one battery.
- Continuous bell ringing tone.
- Luminous figures and hands with inactive environment-friendly luminous compound.
- Single button operation.
- Setting lock.
- Large switch-off button at the top.
- Case in antistatic, impact-resistant ABS material.
- Dimensions 11,0x2,7x5,3 cm.

⑥ 140/1250 black

⑧ 140/1251 white

⑦ 140/1252 red

⑨ 140/1253 bordeaux

⑩ 140/1254 dark blue





① 140/1105



① 140/1106



① 140/1504



① 140/1107



① 140/1502



① 140/1503

JUNGHANS »star« alarm clock

- Quartz movement W 710.
- Runs for at least 1 year on one battery.
- Pleasant, intermittent alarm signal.
- Luminous figures and hands with inactive environment-friendly luminous compound.
- Large switch-off button at the top.
- Single button operation.
- Setting lock.
- Case in antistatic, impact-resistant ABS material.
- Dimensions: 9,8x8,0 cm.

① 140/1105 white

① 140/1106 black

① 140/1107 red

JUNGHANS alarm clock

- Quartz movement W 710.
- Runs for at least 1 year on one battery.
- Pleasant, intermittent alarm signal.
- Luminous dots and hands with inactive environment-friendly luminous compound.
- Single button operation.
- Switch-off button at the rear.
- Case in antistatic, impact-resistant ABS material.
- Dimensions: 9,5 cm diameter.

① 140/1502 light red, metallic

① 140/1503 light blue, metallic

① 140/1504 light green, metallic

**THEME:
THE NEW QUARTZ
ALARM CLOCKS**

Practical. Functional. Reliable. So simple that many millions of these alarm clocks have already been sold. NEW! Now with all-round floodlight dial illumination, alarm activated display and snooze function.



① 140/1053



① 140/1052



① 140/1051

JUNGHANS »star« alarm clock with floodlight illumination and snooze control

- Quartz movement W 710.
- Runs for at least 1 year on one battery.
- Pleasant, intermittent alarm signal.
- All-round floodlight face illumination.
- Active snooze alarm after 4 minutes.
- Alarm activated display.
- Switch-off button at the rear.
- Single button operation.
- Setting lock.
- Case in antistatic, impact-resistant ABS material.
- Dimensions: 9,5 cm diameter.

① 140/1051 black

① 140/1052 red

① 140/1053 grey

THEME: THE NEW ENCASED TRAVEL ALARM CLOCKS

In a super-slim case. Colourful. Completely in line with the latest designs and features. Chic. Reliable. Accurate.



① 144/4228



② 144/4229



JUNGHANS travelling alarm, extra-slim

- Super-flat folding case.
- Quartz movement W 710.
- Runs for at least 1 year on one battery.
- Pleasant, intermittent alarm signal.
- Luminous dots and hands with inactive environment-friendly luminous compound.
- Separate time and alarm time setting.
- Easy to reach switch-off button at the top.
- Case in antistatic, impact-resistant ABS material.
- Dimensions: 6,8x6,9x1,7 cm.

① 144/4228 white,
metal face in brass colour, ground.

② 144/4229 bordeaux,
metal face in brass colour, ground.

Schedule of models

Model-No.	Page	Model-No.	Page	Model-No.	Page	Model-No.	Page	Model-No.	Page	Model-No.	Page
Wrist	Watches	041/4007	18	041/7036.44	13	047/5058.44	12	148/1192	54	364/6138	33
024/1006	7	041/4008.44	22	047/0009.44	25	047/5059	9	148/1193	54	368/6730	40
024/1007.44	6	041/4009.44	22	047/0034.44	13	047/5060	9	150/1000	50	368/6731	40
024/1008.44	6	041/4014	28	047/0041.44	25	047/5062	8	150/1001	50	368/6732	40
024/1009.44	6	041/4015	28	047/0045.44	24	047/5063	8	150/1021	51	368/6733	40
024/4000.44	6	041/4016	28	047/0050	17	047/5064	8	151/1005	48/49	368/6734	38
024/4001.44	6	041/4017	28	047/0051	17	047/5066.44	12	Domestic	Clocks	368/6735	38
024/4005	18	041/4018.44	28	047/0052.44	12	047/5067.44	12	360/1169	44	368/6736	38
024/7000	18	041/4019.44	28	047/0080	14	047/5080	14	360/1170	44	368/6737	40
024/7012	7	041/4020.44	28	047/1007	16	047/5081	14	360/1171	45	368/6738	40
026/0010	4	041/4021.44	28	047/3009.44	22	047/7007	21	360/1172	45	368/6739	40
026/0011	5	041/4022	20	047/3033.44	23	047/7028	10	360/1173	44	368/6740	41
026/0012	4	041/4023	20	047/4022	20	047/7029	10	360/1174	44	368/6741	41
026/0013	4	041/4025.44	19	047/4025.44	19	047/7030	10	360/1175	45	368/6742	39
026/0014	5	041/4033.44	23	047/5008.44	11	Alarm-Clocks		360/1176	44	368/6743	39
027/7000	27	041/5009	14	047/5009	14	140/1050	57	360/1177	44	368/6744	39
027/7001	27	041/5017	16	047/5034.44	13	140/1051	57	360/1178	44	368/6746	37
041/0016	17	041/5029	15	047/5035.44	13	140/1052	57	360/1179	45	368/6747	37
041/0017	16	041/5031	11	047/5036.44	13	140/1053	57	362/1725	42	368/6780	34
041/0029	15	041/5032	11	047/5038	20	140/1105	56	362/1726	42	368/6781	34
041/0037	14	041/5037	14	047/5041	21	140/1106	56	362/1727	42	368/6782	35
041/0041.44	24	041/5038	20	047/5043.44	12	140/1107	56	362/1731	43	368/6783	35
041/0050	17	041/5041	21	047/5044	16	140/1250	55	362/1732	43	368/6784	34
041/1000	18	041/5044	16	047/5045	15	140/1251	55	362/1733	43	380/6317	36
041/1001	18	041/5059	9	047/5046	15	140/1252	55	362/1734	43	380/6318	36
041/1006	19	041/5060	9	047/5048	11	140/1253	55	362/1735	42	380/6319	36
041/1007	19	041/5061	9	047/5049	11	140/1254	55	362/1736	42	390/1075	46
041/1008	16	041/5062	8	047/5050	14	140/1400	52/53	362/1737	42	390/1076	46
041/1009.44	25	041/5063	8	047/5051	17	140/1401	52/53	362/1739	42	390/1080	46
041/1045.44	24	041/5064	8	047/5052	20	140/1502	56	362/1740	42		
041/4005.44	23	041/7000	15	047/5053	20	144/4228	58	364/6130	31		
041/4006.44	23	041/7007	21	047/5054.44	12	140/1503	56	364/6131	30		
		041/7008.44	11	047/5055.44	12	140/1504	56	364/6132	31		
				047/5056.44	12	144/4228	58	364/6133	31		
				047/5057.44	13	148/1190	54	364/6134	30		
				041/7028	10	148/1191	54	364/6135	32		
				041/7029	10			364/6136	33		
				041/7030	10			364/6137	32		



EUROPA

Belgien

W. Rogiers & Co.
4, St. Sebastiaanslaan
8500 Kortrijk

Dänemark

Junghans Danmark
Birkedammvej 27
2400 Kopenhagen

Deutschland

Junghans Uhren GmbH
Postfach 100
7230 Schramberg

Finnland

Kello Tuomi Oy
Säynäslahdentie 16
00560 Helsinki

Frankreich

Vedette Industries SA
B.P.75
67700 Saverne

Vedette—Union Horlogere
68 Rue des Archives
75003 Paris

Griechenland

George N. Vichos
56 Panepistimiou Street
Athen 106-78

Großbritannien

Junghans U.K.,
Unit 12, Spurling Works
Pindar Road,
Hoddesdon, Herts. EN 11 OET

Irland

Henry Spring & Co., Ltd.
Time House
25 Merrion Square
Dublin

Island

Gardar & Hinrikson
P.O.B. 259
128 Reykjavik

Italien

Junghans Italia s.r.l.
Via Eraclito, 3
20128 Milano

Jugoslawien

Tehno Impex
P.O.B. 194-IV,
Kersnikova 2,
61001 Ljubljana

Luxemburg

Robert Strock-Claus
10, Place de la Paix
4275 Esch sur Alcette

Niederlande

Industrie Producten
Compagnie B.V.
Jarmuiden 51,
1046 AE Amsterdam

Norwegen

Junghans Norge
P.O.Boks 124
Alnabru, 0614 Oslo 6

Österreich

Junghans Austria ges.m.b.H.
Flurschützstr. 13,
1120 Wien

Portugal

Junghans Portugal
Garçon Relojoaria, Lda.
Av. D. Jose 1, No. 14,
2780 Oeiras

Schweden

Nilsson & Axell AB
Box 2088
65002 Karlstadt 2

Schweiz

H.R. Blättler
Konstanzer Str. 54a,
8280 Kreuzlingen

Häberle & Co.

Oberwolfhauserstr. 8,
8633 Wolfhausen/ZH

Spanien

Junghans Espania S.A.
Federico Salmon 9
Madrid 28016

Teneriffa

Comercial Alte Wolfgang Kühn
Apartado 377
E-38080 Santa Cruz de Tenerife

Türkei

Saat Sanayi ve Tic. Ltd.
Sirkeci, Mimar Kemalettin Cad.
Ersoy Han No. 1-3
Istanbul

Zypern

Yiamaco Trading Co. LTD.
29C Dem. Severis Ave.,
P.O.Box 5064
Nicosia

AFRIKA

Tunesien

Sermet Electronic
13, Rue Ahmed Kherreddine
1008 Manfleury Tunis

MITTLERER OSTEN

VAE

Deltatrade Est.
P.O.Box 11245,
Dubai

NAHER OSTEN

Ägypten

International Trading &
Investment Co.
26 Sherif Street,
Cairo

Israel

G. Gomff
53 Allenby Road,
Tel Aviv 65243

ASIEN

Hongkong

Bestact Co. Ltd.
1109 Ocean Centre,
5 Canton Road
T.S.T. Hongkong

Indien

Shri Nath Enterprises
E-41/2-3,
Okhla Industrial Area, Phase II
New Delhi-110020

Jet time India

Private LTD.
64, Swastik Society, N.S. Road 4
J.V.P.D.S. Vile Parle (W),
400056 Bombay

Indonesien

Wira Mustika Indah
JL. A.M. Sangaji No. 2C
(DIH JL. Pelajo Utara)
Jakarta-Pusat

Japan

Mizuho Trading Co. Ltd.
43-25,3-chome, Sakae
Naka-ku, Nagoya 460

Korea

Jeco Corporation
C.P.O.Box 43,
Seoul

Singapore

Diehl Pte. Ltd.
Blk 101, Boon Keng Road,
Kallang Basin, Ind. Est.
1233 Singapore

Taiwan

Leemow Trading Co. Ltd.
52 Kaifeng Street, Sec. 2
Taipei

Thailand

B.O. Movement Ltd.
1412/6 Nakornchaisri Road.
Bangkok 10300

AMERIKA

Argentinien

Diehl Argentina S.A.
Entre Rios 2500
1640 Martinez
Buenos Aires

Chile

Importadora y Exportadora
Universal S.A.
Manzana 7, Galpon 13
Zona Franca de Iquique

Karibik

DIP
Curacao Freezone
Koningsplein, L.II. 10/16,
Curacao
Netherlands Antilles

Kolumbien

Hanzan Ltda.
Apartado Aereo 1481
Cali

Mexiko

Industria Relojera de Occidente
SA DE CV
Nicolas Regules No. 19
Guadalajara, Jal. 44180

Paraguay

Gomal S.A.C.
Casilla de Correo 1201
Asuncion

Peru

Manufactura de Relojes y
Anexas, SA
Casilla 1196,
Lima

U.S.A.

Chronos Clock Representatives
RT 2, Box 140
Forest VA 24551

AUSTRALIEN/NEUSEELAND

TMX Australia LTD.
420 Mt. Dandenong Road
Croydon VIC 3136

NEU-KALEDONIEN

Paul Loupias
Angle des Rues
J. Jaures et G. Clemenceau
P.O.Box 70,
Noumea

JUNGHANS UHREN GMBH

P.O.Box 100/120
D-7230 Schramberg
Telefon 0 74 22/18-1
Telex 7 60 843 jud
Telefax 0 74 22/18-500



DIE NEUEN KOLLEKTIONEN 1990/1991

FUNKUHREN
SOLARUHREN
ARMBANDUHREN
WOHNRAUMUHREN
WECKER



 JUNGHANS

JUNGHANS – Das Unternehmen

Schramberg – erst der Auto-Atlas verrät, wo der Ort zu finden ist. Doch gäbe es eine »Uhrengographie«, so wäre diese Stadt im Kreis Rottweil sicher mit einem Punkt markiert. Für die JUNGHANS Uhren GmbH, den drittgrößten Quartz-Großuhren-Produzenten der Welt. Ein Unternehmen mit Tradition und vielen neuen Ideen.

Mehr als 70.000 Uhren und Werke werden hier pro Tag produziert, ermöglicht durch eine der modernsten automatisierten Uhren-Produktionsstätten. Ultramoderne Elektronik kontrolliert und steuert hochgesteckte Qualitätsnormen bei allen Produktionsvorgängen.

JUNGHANS stellt elektronische Armbanduhren, Wecker, Wohnraumuhren, Quartzwerke, Solar- und Funkuhren mit einem Höchstmaß an Qualität, Präzision und Funktionalität her, ständig orientiert an modernsten, zukunftsgerichteten Technologien. Gerade deshalb genießt JUNGHANS das Image des innovativen Uhrenherstellers.

Funk- und Solaruhren gehören heute zu den gefragtesten Modellen im Markt. Die erste und einzige funkgesteuerte Armbanduhr der Welt, die JUNGHANS MEGA 1, steht als Beweis für die große Innovationskraft und den hohen technischen Anspruch von JUNGHANS.

Dabei ist es erst 4 Jahre her, seit JUNGHANS mit der ersten, funkgesteuerten Solaruhr der Welt – der JUNGHANS RCS 1 – diesen neuen Technologien eine Perspektive geschaffen hat.

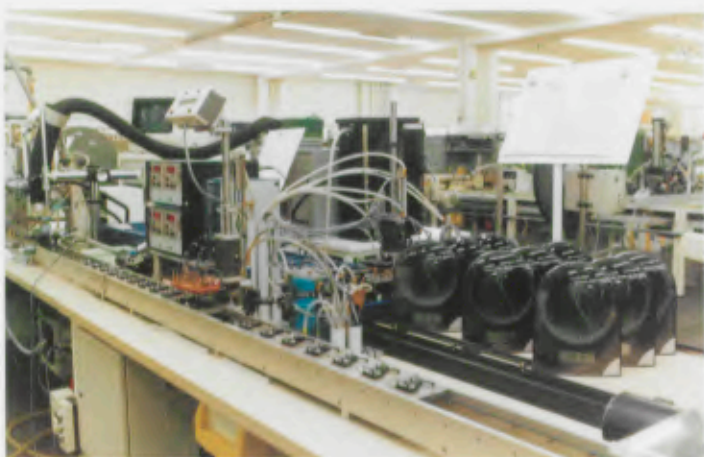
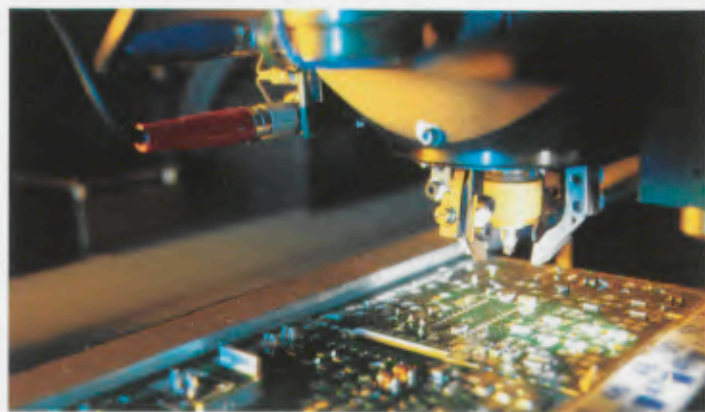

THEMA: DIE NEUEN ARMBANDUHREN

JUNGHANS Armbanduhren der neuen Generation haben eines gemeinsam: Den Erfolg. Die innovative Technik der Funk- und Solaruhren zum Beispiel erschließt dem Verbraucher eine neue funktionelle Dimension. Das aktuelle, individuelle Design entspricht dem hohen Stellenwert, den man von einer Uhr als schmückendes oder modisches Accessoire erwarten muß. Und auf hohem Qualitätsniveau bieten JUNGHANS Armbanduhren ein unübertroffenes Preis-Leistungsverhältnis. Deshalb ist die JUNGHANS Armbanduhr die meistverkaufte deutsche Uhr.



THEMA: DIE NEUE FUNK- ARMBANDUHR JUNGHANS MEGA 1.

Die erste und einzige Funkarmbanduhr der Welt.

JUNGHANS MEGA 1 - Faszinierende Technik: klare, übersichtliche Anzeige aller Zeit- und Kalenderfunktionen auf dem Großbild-LC-Display. Optische Empfangskontrolle und Batteriewechsel-Anzeige. Sender-Ruftaste. Manuelle Zeitzoneneinstellung. Interner Zeitspeicher.

Faszinierendes Design: gestaltet von frogdesign, einem der weltbesten Design-Studios. Außergewöhnliches asymmetrisch gerundetes Formgehäuse. Hochwertiges Mineralglas. Wasserdicht. Exklusives Weich-Lederband mit ergonomischem Spezial-Schnell-Verschluß und flexibel integrierter Hochleistungs-Antenne.

Faszination einer außergewöhnlichen Uhr, die niemals falschgeht und nie gestellt werden muß. Das leicht gerundete Formgehäuse gibt der JUNGHANS MEGA 1 ihre exklusive Identität. Eine hochwertige, extrem widerstandsfähige PVD-Ionenbeschichtung schützt die Uhr dauerhaft.

026/0013

026/0012

026/0010

**026/0013
JUNGHANS MEGA 1**
Faszination einer außergewöhnlichen Uhr. Das mattgestrahlte, leicht gerundete Formgehäuse gibt der JUNGHANS MEGA 1 ihre exklusive Identität. Eine hochwertige, extrem widerstandsfähige PVD-Ionenbeschichtung schützt die Uhr dauerhaft. Farbgestaltung und Grafik sowie das feingewölbte Mineralglas prägen seine interessante sportliche Note. Das weiche Mattlederband mit dem individuellen Schnellverschluß rundet den Eindruck dieser attraktiven Funkuhr ab, die High Tech mit sportlichem Ambiente verbindet.

**026/0012
JUNGHANS MEGA 1**
Sport und Technik. Das signalisieren klare Linienführung und feinmattes, titanfarbene PVD-Ionenbeschichtung dieses Modells. Die Klarheit und Brillanz des flachen, metallisierten Mineralglases und das strukturierte Spezial-Lederband mit Schnellverschluß geben dieser sportiven Funkuhr ihren unverwechselbaren Charakter.



**026/0010
JUNGHANS MEGA 1**
Die exklusive, asymmetrische Grundform dieser JUNGHANS Funkuhr erhält durch die feingewölbte Oberfläche eine unverwechselbare Identität. Das gestrahlte Chromgehäuse mit kratzfestem Mineralglas und die Klarheit der großflächigen Anzeige unterstreichen die hohe technische Wertigkeit. Ein schmiegsames Lederband mit Spezialverschluß ergänzt die hochwertige Ausstattung dieser einzigartigen Uhr.

**026/0014
JUNGHANS MEGA 1**
Exklusiv in Astralblau präsentiert sich das Spitzenmodell für Anspruchsvolle. Die hochglänzende, extrem harte PVD-Ionenbeschichtung schützt das außergewöhnlich schöne Formgehäuse, in das ein gewölbtes, hochwertiges Mineralglas integriert ist. Eine fein-metallisierte Rahmengrafik und das edle Glanzlederband mit Spezialverschluß unterstreichen die exklusive Eleganz dieser Funkuhr.

**026/0011
JUNGHANS MEGA 1**
Eine Uhrenpersönlichkeit. Diesem Spitzenmodell wurde mit einer hochglänzenden, titanfarbenen PVD-Ionenbeschichtung besondere Brillanz verliehen. Das sanft gewölbte, gold-metallisierte hochwertige Mineralglas betont ebenso wie das extrem weiche Speziallederband ihre eigenständige Eleganz.

026/0014

026/0011

Die JUNGHANS MEGA 1 ist eine technische Meisterleistung, denn JUNGHANS ist es gelungen, die Funkuhr-technik so weiterzuentwickeln, daß sie jetzt auch am Handgelenk getragen werden kann.

Die Funkarmbanduhr JUNGHANS MEGA 1 ist über Funk mit der genauesten Uhr der Welt, der Normalzeitbasis der Physikalisch-Technischen Bundesanstalt Braunschweig verbunden. Deshalb geht sie immer absolut richtig und braucht nie gestellt zu werden. Vollautomatisch wie die Zeiteinstellung ist auch die Umstellung auf Sommer- und Normalzeit. Und ihr interner Zeitspeicher sorgt dafür, daß sie nie die Zeit verliert.

JUNGHANS
MEGA
alarm 1

 JUNGHANS

 JUNGHANS

THEMA: DIE NEUEN »SOLAR 1« QUARTZUHREN

Moderne Technologien können zusätzlichen Nutzen schaffen – wenn sie im Dienst des Menschen stehen. JUNGHANS hat sich deshalb der Solaruhrentechnologie angenommen. Einer Technologie mit Zukunft. Solaruhren finden ihre Käufer besonders unter umweltbewußten Menschen, zu denen sich heute schon mehr als 50% der Bevölkerung im deutschsprachigen Raum zählen. JUNGHANS »SOLAR 1« – die meistverkaufte Solaruhr der Welt. Batterieles. 100 Stunden Gangreserve bei Dunkelheit. Wasserdicht. Umweltfreundlich. Ausgezeichnet mit dem »Blauen Umweltengel«.

024/4001.44

024/4000.44

024/1008.44

024/1007.44

024/1009.44

024/4001.44
Herrenuhr »Solar 1«
Gehäuse und Band Edelstahl, Lünette, Krone und Bänderlagen gelbvergoldet. Mineralglas. Datum-Schnellkorrektur. Wasserdicht bis 30 m. Gangreserve mehr als 100 Std. bei voller Aufladung. Sekunde. Nachtlesbar. Ladekontrollanzeige.

024/4000.44
Herrenuhr »Solar 1«
Gehäuse und Band Edelstahl. Mineralglas. Wasserdicht bis 30 m. Datum-Schnellkorrektur. Sekunde. Gangreserve mehr als 100 Std. bei voller Aufladung. Ladekontrollanzeige. Nachtlesbar.

024/1009.44
Herrenuhr »Solar 1«
Gehäuse und Lamellenstahlband schwarz verchromt. Mineralglas. Datum-Schnellkorrektur.

Wasserdicht bis 30 m. Gangreserve mehr als 100 Std. bei voller Aufladung. Sekunde. Ladekontrollanzeige. Nachtlesbar.

024/1008.44
Herrenuhr »Solar 1«
Gehäuse palladiumbeschichtet, matt gestrahlt. Lamellenstahlband, matt gestrahlt. Wasserdicht bis 30 m. Datum-Schnellkorrektur. Gangreserve mehr als 100 Std. bei voller Aufladung. Sekunde. Nachtlesbar. Ladekontrollanzeige.

024/1007.44
Herrenuhr »Solar 1«
Gehäuse palladiumbeschichtet, matt gestrahlt. Edelstahlband matt gestrahlt (flexibel). Mineralglas. Wasserdicht bis 30 m. Datum-Schnellkorrektur. Sekunde. Gangreserve mehr als 100 Std. bei voller Aufladung. Ladekontrollanzeige.

024/1006

024/7012

024/1006
Herrenuhr »Solar 1«
Gehäuse palladiumbeschichtet. Mineralglas. Datum-Schnellkorrektur. Wasserdicht bis 30 m. Lederband. Gangreserve mehr als 100 Std. bei voller Aufladung. Sekunde. Ladekontrollanzeige.

024/7012
Herrenuhr »Solar 1«
Gehäuse gelbvergoldet. Mineralglas mit schwarz metallisiertem Zahlenreif. Datum-Schnellkorrektur. Wasserdicht bis 30 m. Cabouchon-Krone. Lederband. Gangreserve mehr als 100 Std. bei voller Aufladung. Sekunde. Ladekontrollanzeige.



THEMA: DIE NEUE »ELEGANCE« KOLLEKTION

Die elegante Uhr ist in besonderer Weise Ausdruck individuellen Geschmacks. Die neue »Elegance«-Kollektion bietet deshalb sowohl mit klassischen, als auch modisch-aktuellen Gestaltungsvolumen außergewöhnlich individuelles Design für den anspruchsvollen Käufer.

① 041/5062



① 047/5062



① 047/5063



① 041/5064



① 047/5064



① 041/5059



① 047/5059



① 041/5061



① 047/5060



① 041/5060

① 041/5062

Herrenuhr »quartz«
Gehäuse gelbvergoldet.
Mineralglas. Cabouchon-
Krone. Lederband. Exzen-
trische Sekunde.

① 047/5062

Damenuhr »quartz«
Gehäuse gelbvergoldet.
Mineralglas. Cabouchon-
Krone. Lederband. Exzen-
trische Sekunde.

① 041/5063

Herrenuhr »quartz«
Gehäuse gelbvergoldet.
Mineralglas. Cabouchon-
Krone. Lederband. Exzen-
trische Sekunde.

① 047/5063

Damenuhr »quartz«
Gehäuse gelbvergoldet.
Mineralglas. Cabouchon-
Krone. Lederband. Exzen-
trische Sekunde.

① 041/5064

Herrenuhr »quartz«
Gehäuse gelbvergoldet.
Mineralglas. Cabouchon-
Krone. Lederband. Exzen-
trische Sekunde.

① 047/5064

Damenuhr »quartz«
Gehäuse gelbvergoldet.
Mineralglas. Cabouchon-
Krone. Lederband. Exzen-
trische Sekunde.

① 041/5059

Herrenuhr »quartz«
Gehäuse gelbvergoldet.
Mineralglas. Cabouchon-
Krone. Lederband. Exzen-
trische Sekunde.

① 047/5059

Damenuhr »quartz«
Gehäuse gelbvergoldet.
Mineralglas. Cabouchon-
Krone. Lederband. Exzen-
trische Sekunde.

① 041/5061

Herrenuhr »quartz«
Gehäuse gelbvergoldet.
Mineralglas. Cabouchon-
Krone. Lederband. Exzen-
trische Sekunde.

① 047/5060

Damenuhr »quartz«
Gehäuse gelbvergoldet.
Mineralglas. Cabouchon-
Krone. Lederband. Exzen-
trische Sekunde.

THEMA:
DIE NEUE
»ELEGANCE«
KOLLEKTION



① 041/7029

② 047/7029

③ 047/7030

④ 047/7028

⑤ 041/7028



⑥ 041/7030

① 041/7029
Herrenuhr »quartz«
Gehäuse gelbvergoldet.
Mineralglas, Datum-
Schnellkorrektur, Cabou-
chon-Krone, Lederband.

② 047/7029
Damenuhr »quartz«
Gehäuse gelbvergoldet.
Mineralglas, Datum-
Schnellkorrektur, Cabou-
chon-Krone, Lederband.

③ 047/7030
Damenuhr »quartz«
Gehäuse gelbvergoldet.
Mineralglas, Datum-
Schnellkorrektur, Cabou-
chon-Krone, Lederband.

④ 041/7030
Herrenuhr »quartz«
Gehäuse gelbvergoldet.
Mineralglas, Datum-
Schnellkorrektur, Cabou-
chon-Krone, Lederband.

⑤ 047/7028
Damenuhr »quartz«
Gehäuse gelbvergoldet.
Mineralglas, Datum-
Schnellkorrektur, Cabou-
chon-Krone, Lederband.

⑥ 041/7028
Herrenuhr »quartz«
Gehäuse gelbvergoldet.
Mineralglas, Datum-
Schnellkorrektur, Cabou-
chon-Krone, Lederband.



⑦ 047/5049

⑧ 041/5032

⑨ 047/5048

⑩ 041/5031

⑪ 041/7008.44

⑦ 047/5048
Damenuhr »quartz«
Gehäuse gelbvergoldet.
Mineralglas, Lederband.

⑧ 041/5031
Herrenuhr »quartz«
Gehäuse gelbvergoldet.
Mineralglas, Cabouchon-
Krone, Lederband, Was-
serdicht bis 30m.

⑨ 047/5049
Damenuhr »quartz«
Gehäuse gelbvergoldet.
Mineralglas, Cabouchon-
Krone, Lederband.

⑩ 041/5032
Herrenuhr »quartz«
Gehäuse gelbvergoldet.
Mineralglas, Cabouchon-
Krone, Lederband, Was-
serdicht bis 30m.

⑪ 047/5008.44
Damenuhr »quartz«
Gehäuse gelbvergoldet.
Edelstahlband gelbver-
goldet, Mineralglas,
Cabouchon-Krone.

⑫ 041/7008.44
Herrenuhr »quartz«
Gehäuse gelbvergoldet.
Edelstahlband gelbver-
goldet, Mineralglas, Cabou-
chon-Krone, Datum-
Schnellkorrektur.

⑬ 047/5008.44

THEMA: DIE NEUE »ELEGANCE« SCHMUCKBAND- KOLLEKTION

Mode spielt eine zunehmend wichtige Rolle im Uhren-Design. JUNGHANS hat dies auch in der neuen Schmuckband-Kollektion besonders berücksichtigt. Denn die Schmuckuhr ist mehr denn je modisches Accessoire und Ausdruck individuellen Lebensstils.

① 047/5054.44

② 047/5055.44



③ 047/5056.44



④ 047/5058.44



⑤ 047/5067.44



⑦ 047/5043.44



⑧ 047/5066.44



⑩ 047/0052.44



⑪ 047/5057.44



⑫ 047/0034.44



⑬ 047/5035.44



⑭ 047/5034.44



⑮ 041/7036.44

① 047/5055.44

Damenuhr »quartz«
Gehäuse gelbvergoldet/
palladiumbeschichtet mit
Simillsteinen besetzt. Mine-
ralglas. Edelstahlband
gelbvergoldet. Cabou-
chon-Krone.

② 047/5054.44

Damenuhr »quartz«
Gehäuse gelbvergoldet/
palladiumbeschichtet mit
Simillsteinen besetzt. Mine-
ralglas. Edelstahlband
gelbvergoldet. Cabou-
chon-Krone.

③ 047/5056.44

Damenuhr »quartz«
Gehäuse gelbvergoldet.
Mineralglas. Edelstahl-
band gelbvergoldet.

④ 047/5058.44

Damenuhr »quartz«
Gehäuse gelbvergoldet.
Mineralglas. Edelstahl-
band gelbvergoldet.
Cabouchon-Krone.

⑤ 047/5067.44

Damenuhr »quartz«
Gehäuse und Metallband
gelbvergoldet/palladium-
beschichtet mit Straßstein-
en besetzt. Mineralglas.
Cabouchon-Krone.

⑥ 047/5066.44

Damenuhr »quartz«
Gehäuse gelbvergoldet.
Mineralglas. Metallband
gelbvergoldet. Cabou-
chon-Krone.

⑦ 047/5043.44

Damenuhr »quartz«
Gehäuse und Edelstahl-
band gelbvergoldet.
Mineralglas schwarz
metallisiert. Zifferblatt mit
Simillkranz. Cabouchon-
Krone.

⑩ 047/0052.44

Damenuhr »quartz«
Gehäuse und Metallband
gelbvergoldet/palladium-
beschichtet. Mineralglas.
Cabouchon-Krone.

⑪ 047/5057.44

Damenuhr »quartz«
Gehäuse und Edelstahl-
band gelbvergoldet.
Cabouchon-Krone. Mine-
ralglas.

⑬ 047/5035.44

Damenuhr »quartz«
Gehäuse und Edelstahl-
band gelbvergoldet.
Mineralglas. Cabouchon-
Krone.

⑫ 047/0034.44

Damenuhr »quartz«
Gehäuse palladiumbe-
schichtet. Edelstahlband.
Lünette und Bänderlagen
gelbvergoldet. Mineral-
glas. Cabouchon-Krone.

⑭ 047/5034.44

Damenuhr »quartz«
Gehäuse und Edelstahl-
band gelbvergoldet.
Mineralglas. Cabouchon-
Krone.

⑮ 047/5036.44

Damenuhr »quartz«
Gehäuse und Band Edel-
stahl gelbvergoldet. Mine-
ralglas. Wasserdicht bis
30m. Cabouchon-Krone.

⑮ 041/7036.44

Herrenuhr »quartz«
Gehäuse und Band Edel-
stahl gelbvergoldet. Mine-
ralglas. Wasserdicht bis
30m. Cabouchon-Krone.

THEMA: DIE NEUE »FASHION« KOLLEKTION

»Fashion« paßt zur Philosophie all derer, die sich ihre Uhr als modisches Accessoire zum passenden Outfit suchen. JUNGHANS hat dieser Philosophie in einer Kollektion modischer Uhren ein typisches Gesicht gegeben.



041/5009

047/5050



047/5009



047/0080



041/5037



041/0037



047/5080



047/5081

041/5009
Herrenuhr »quartz«
Gehäuse gelbvergoldet.
Mineralglas. Cabouchon-
Krone. Lederband.

047/5050
Damenuhr »quartz«
Gehäuse gelbvergoldet.
Mineralglas. Cabouchon-
Krone. Lacklederband.

047/5009
Damenuhr »quartz«
Gehäuse gelbvergoldet.
Mineralglas. Cabouchon-
Krone. Lederband.

047/0080
Damenuhr »quartz«
Gehäuse palladiumbe-
schichtet. Mineralglas.
Lacklederband. Cabou-
chon-Krone.

047/5080
Damenuhr »quartz«
Gehäuse gelbvergoldet.
Mineralglas. Lackleder-
band. Cabouchon-Krone.

047/5081
Damenuhr »quartz«
Gehäuse gelbvergoldet.
Mineralglas. Lackleder-
band. Cabouchon-Krone.

041/5037
Herrenuhr »quartz«
Gehäuse gelbvergoldet.
Mineralglas. Cabouchon-
Krone. Lederband.
Sekunde.

041/0037
Herrenuhr »quartz«
Gehäuse palladiumbe-
schichtet. Mineralglas.
Cabouchon-Krone. Leder-
band. Sekunde.



047/5046



047/5045



041/7000

047/5046
Damenuhr »quartz«
Gehäuse gelbvergoldet.
Mineralglas. Wasserdicht
bis 30m. Cabouchon-
Krone. Lederband.

047/5045
Damenuhr »quartz«
Gehäuse gelbvergoldet.
Mineralglas. Wasserdicht
bis 30m. Cabouchon-
Krone. Lederband.

041/7000
Herrenuhr »quartz«
Gehäuse gelbvergoldet.
Mineralglas. Wasserdicht
bis 30m. Offene Datums-
anzeige mit Schnellkor-
rektur. Cabouchon-Krone.
Lederband. Sekunde.

041/0029
Herrenuhr »quartz«
Gehäuse verchromt.
Mineralglas. Kronen-
schutz. Lederband.
Sekunde.

041/5029
Herrenuhr »quartz«
Gehäuse gelbvergoldet.
Mineralglas. Kronenschutz.
Lederband. Sekunde.



041/0029



041/5029

THEMA: DIE NEUE »FASHION« KOLLEKTION

Modisch verspielt. Oder klassisch funktionell. Zeitgeist ist es allemal. Und zeitgemäßes Accessoire.



① 041/1008

① 047/1007

① 041/5017

① 041/5044

① 047/5044

① 041/0017

① 041/1008

Herrenuhr »quartz«
Gehäuse gelbvergoldet mit rutheniumbeschichteter Lünette. Mineralglas. Wasserdicht bis 30m. Datum-Schnellkorrektur. Cabouchan-Krone. Sekunde.

① 047/1007

Damenuhr »quartz«
Gehäuse palladiumbeschichtet. Lünette gelbvergoldet. Mineralglas. Wasserdicht bis 30m. Datum-Schnellkorrektur. Lederband. Sekunde.

① 041/5017

Herrenuhr »quartz«
Gehäuse gelbvergoldet. Mineralglas. Wasserdicht bis 30m. Datum-Schnellkorrektur. Lederband. Sekunde. Cabouchan-Krone.

① 041/0017

Herrenuhr »quartz«
Gehäuse palladiumbeschichtet. Mineralglas. Wasserdicht bis 30m. Datum-Schnellkorrektur. Lederband. Sekunde. Cabouchan-Krone. Leuchtzahlen und -zeiger.

① 041/5044

Herrenuhr »quartz«
Gehäuse gelbvergoldet mit Münzrandring palladiumbeschichtet. Mineralglas. Wasserdicht bis 30m. Lederband.

① 047/5044

Damenuhr »quartz«
Gehäuse gelbvergoldet mit Münzrandring palladiumbeschichtet. Mineralglas. Wasserdicht bis 30m. Lederband.

① 047/0051

Damenuhr »quartz«
Gehäuse palladiumbeschichtet. Mineralglas. Wasserdicht bis 30m. Cabouchan-Krone. Lederband.

① 041/0016

Herrenuhr »quartz«
Gehäuse palladiumbeschichtet. Lünette gelbvergoldet. Mineralglas. Lederband. Leuchtzahlen und -zeiger. Sekunde.

① 047/5051

Damenuhr »quartz«
Gehäuse gelbvergoldet. Mineralglas. Wasserdicht bis 30m. Cabouchan-Krone. Lederband.

① 047/0050

Damenuhr »quartz«
Gehäuse gelbvergoldet/palladiumbeschichtet. Mineralglas. Lederband. Cabouchan-Krone.

① 047/5051

① 047/0051

① 041/0016

① 047/0050

① 041/0050

THEMA: DIE NEUE »SPORT« KOLLEKTION

Markant. Funktional. Die Vielfalt der Ansprüche an Funktion und Design, aber auch der Trend zur eleganten Sportuhr wird in der Individualität jedes einzelnen Modells sichtbar.



① 024/7000

③ 041/4007

100 m

① 024/4005

③ 041/1001

③ 041/1000



① 024/7000

**Herrenuhr »quartz«
Alarm**

Armbanduhr mit Alarmfunktion. Gehäuse gelbvergoldet. Mineralglas. Lederband. Sekunde.

③ 041/4007

Herrenuhr »quartz«

Gehäuse Edelstahl. Mineralglas. Wasserdicht bis 30m. Datum-Schnellkorrektur. Lederband. Sekunde. Nachtlesbar.

① 024/4005

**Herrenuhr »quartz«
Chronoalarm**

Gehäuse Edelstahl. Drehbarer Ring mit Tachymeterskala, palladiumbeschichtet. Mineralglas. Wasserdicht bis 100m. Lederband. Nachtlesbar. Sekunde. Datum-Schnellkorrektur. Technische Funktionen: —Alarmeinrichtung

—Stoppuhr: Stunden, Minuten, Sekunden, 2/100 Sekunden
—Timer (Countdownfunktion) bis 49 Minuten
—Zähler bis max. 50 Ereignisse
—Batteriekontrollanzeige und Sparschaltung
—Tachymeterskala

③ 041/1001

Herrenuhr »quartz«

Gehäuse palladiumbeschichtet. Mineralglas. Wasserfest bis 30m. Datum-Schnellkorrektur. Lederband. Sekunde. Nachtlesbar.

③ 041/1000

Herrenuhr »quartz«

Gehäuse palladiumbeschichtet. Mineralglas. Wasserdicht bis 30m. Datum-Schnellkorrektur. Lederband. Sekunde. Nachtlesbar.



③ 041/1007

③ 041/1006

50 m

③ 047/4025.44

③ 041/4025.44

50 m

③ 041/1007

Herrenuhr »quartz«

Gehäuse palladiumbeschichtet. Lünette gelbvergoldet. Mineralglas. Wasserdicht bis 30m. Datum-Schnellkorrektur. Lederband. Sekunde. Nachtlesbar.

③ 041/1006

Herrenuhr »quartz«

Gehäuse palladiumbeschichtet. Mineralglas. Wasserdicht bis 30m. Datum-Schnellkorrektur. Lederband. Sekunde. Nachtlesbar.

③ 047/4025.44

Damenuhr »quartz«

Gehäuse und Band Edelstahl. Lünette und Band einlagen gelbvergoldet. Mineralglas. Wasserdicht bis 50m. Datum-Schnellkorrektur. Sekunde. Nachtlesbar.

THEMA: DIE NEUE »CLASSICS« KOLLEKTION

Warum sollten Alltagsuhren weniger chic, sportlich oder elegant sein? JUNG-HANS hat auch diesen Uhren ein attraktives Design gegeben. Auf der Basis besonderer Zuverlässigkeit und hohem Gebrauchsnutzen.



① 047/5053

① 047/4022

① 047/5052

① 041/4022

① 047/5038

① 041/5038

① 047/5041

① 041/5041

① 047/7007

① 041/7007

① 047/5052

Damenuhr »quartz«
Gehäuse gelbvergoldet. Mineralglas. Wasserdicht bis 30m. Lederband. Sekunde. Cabouchan-Krone.

② 047/5053

Damenuhr »quartz«
Gehäuse gelbvergoldet. Mineralglas. Wasserdicht bis 30m. Lederband. Sekunde. Cabouchan-Krone.

① 047/4022

Damenuhr »quartz«
Gehäuse Edelstahl. Mineralglas. Wasserdicht bis 30m. Datum-Schnellkorrektur. Lederband.

① 041/4022

Herrenuhr »quartz«
Gehäuse Edelstahl. Mineralglas. Wasserdicht bis 30m. Datum-Schnellkorrektur. Lederband.

① 041/4023

Herrenuhr »quartz«
Gehäuse Edelstahl. Mineralglas. Wasserdicht bis 30m. Datum-Schnellkorrektur. Lederband.

② 047/5038

Damenuhr »quartz«
Gehäuse gelbvergoldet. Mineralglas. Wasserdicht bis 30m. Datum-Schnellkorrektur. Sekunde. Lederband.

① 041/5038

Herrenuhr »quartz«
Gehäuse gelbvergoldet. Mineralglas. Wasserdicht bis 30m. Datum-Schnellkorrektur. Sekunde. Lederband.

② 047/5041

Damenuhr »quartz«
Gehäuse gelbvergoldet. Mineralglas. Lederband. Sekunde.

① 041/5041

Herrenuhr »quartz«
Gehäuse gelbvergoldet. Mineralglas. Lederband. Sekunde.

② 047/7007

Damenuhr »quartz«
Gehäuse gelbvergoldet. Mineralglas. Wasserdicht bis 30m. Datum-Schnellkorrektur. Lederband. Sekunde.

① 041/7007

Herrenuhr »quartz«
Gehäuse gelbvergoldet. Mineralglas. Wasserdicht bis 30m. Datum-Schnellkorrektur. Lederband. Sekunde.

THEMA: DIE NEUE »CLASSICS« KOLLEKTION

Modern. Zuverlässig. Robust. Tag für Tag. Vertrauen zu einer guten Marke. Eigentlich selbstverständlich für Uhren mit dem JUNGHANS-Stern.



① 041/4009.44



① 047/3009.44

① 041/4008.44



① 041/4033.44



① 047/3033.44

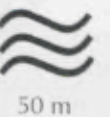

① 041/4005.44

① 041/4006.44

① 047/3009.44

Damenuhr »quartz«
Gehäuse und Band Edelstahl. Lünette und Bandeinlagen gelbvergoldet. Mineralglas. Kronenschutz. Wasserdicht bis 30 m. Sekunde. Nachtlesbar.

① 041/4009.44

Herrenuhr »quartz«
Gehäuse und Band Edelstahl. Lünette und Bandeinlagen gelbvergoldet. Mineralglas. Wasserdicht bis 30 m. Datum-Schnellkorrektur. Kronenschutz. Sekunde. Nachtlesbar.

① 041/4008.44

Herrenuhr »quartz«
Gehäuse und Band Edelstahl. Mineralglas. Wasserdicht bis 30 m. Datum-Schnellkorrektur. Kronenschutz. Sekunde. Nachtlesbar.

① 041/4033.44

Herrenuhr »quartz«
Gehäuse und Band Edelstahl. Lünette und Bandeinlagen gelbvergoldet. Mineralglas. Wasserdicht bis 30 m. Datum-Schnellkorrektur. Sekunde.

① 047/3033.44

Damenuhr »quartz«
Gehäuse und Band Edelstahl. Lünette und Bandeinlagen gelbvergoldet. Mineralglas. Wasserdicht bis 30 m. Sekunde.

① 041/4006.44

Herrenuhr »quartz«
Gehäuse und Band Edelstahl. Lünette und Bandeinlagen gelbvergoldet. Mineralglas. Wasserdicht bis 50 m. Datum-Schnellkorrektur. Sekunde. Nachtlesbar.

① 041/4005.44

Herrenuhr »quartz«
Gehäuse und Band Edelstahl. Mineralglas. Wasserdicht bis 50 m. Datum-Schnellkorrektur. Sekunde. Nachtlesbar.



THEMA: DIE NEUE »CLASSICS« KOLLEKTION

Zuverlässigkeit und hoher Gebrauchsnutzen. Typisch für alle JUNGHANS Uhren. Dazu chic, sportlich oder elegant. JUNGHANS hat auch der Uhr für den Alltag ein attraktives Design gegeben.



① 047/0045.44



② 041/1045.44



③ 047/0009.41



④ 041/1009.44



⑤ 041/0041.44



⑥ 047/0041.44

① 047/0045.44
Damenuhr »quartz«
Gehäuse palladiumbeschichtet, Edelstahlband. Lünette und Bandeinslagen gelbvergoldet. Mineralglas. Wasserdicht bis 30m. Sekunde.

② 041/1045.44
Herrenuhr »quartz«
Gehäuse palladiumbeschichtet, Edelstahlband. Lünette und Bandeinslagen gelbvergoldet. Mineralglas. Wasserdicht bis 30m. Datum-Schnellkorrektur. Sekunde.

③ 047/0009.41
Damenuhr »quartz«
Gehäuse palladiumbeschichtet, Edelstahlband. Lünette und Bandeinslagen gelbvergoldet. Mineralglas. Wasserdicht bis 30m. Sekunde.

④ 041/1009.44
Herrenuhr »quartz«
Gehäuse palladiumbeschichtet, Edelstahlband. Lünette und Bandeinslagen gelbvergoldet. Mineralglas. Wasserdicht bis 30m. Datum-Schnellkorrektur. Sekunde.

⑤ 041/0041.44
Herrenuhr »quartz«
Gehäuse palladiumbeschichtet, Edelstahlband. Lünette und Bandeinslagen gelbvergoldet. Mineralglas. Datum-Schnellkorrektur. Wasserdicht bis 30m. Sekunde.

⑥ 047/0041.44
Damenuhr »quartz«
Gehäuse palladiumbeschichtet, Edelstahlband. Lünette und Bandeinslagen gelbvergoldet. Mineralglas. Wasserdicht bis 30m. Sekunde.



THEMA:
DIE NEUE
»NOSTALGIE«
KOLLEKTION.

THEMA:
DIE NEUE
»NOSTALGIE«
KOLLEKTION

Die neue «Nostalgie» Kollektion
besteht aus drei Modellen:
Herrenuhr mit Schweizer
Präzisions-Automatikwerk,
Gehäuse Edelstahl, 5 Mikron
gelbvergoldet, Boden mit
eingesetztem Glas und
sichtbarem Werk, komplett
5 Mikron gelbvergoldet,
Mineralglas, Wasserdicht
bis 30m, Datum-Schnellkorrektur,
Lederband, Sekunde,
Nachtlesbar, 25 Steine.



① 027/7000
Herrenuhr »Automatic«
Herrenuhr mit Schweizer-
Präzisions Automatikwerk.
Gehäuse Edelstahl,
5 Mikron gelbvergoldet.
Boden mit eingesetztem
Glas und sichtbarem
Werk, komplett 5 Mikron
gelbvergoldet, Mineral-
glas. Wasserdicht bis
30m. Datum-Schnellkor-
rektur. Lederband.
Sekunde, Nachtlesbar,
25 Steine.

② 027/7001
Herrenuhr »Automatic«
Herrenuhr mit Schweizer-
Präzisions Automatikwerk.
Gehäuse Edelstahl,
5 Mikron gelbvergoldet.
Boden mit eingesetztem
Glas und sichtbarem
Werk, komplett 5 Mikron
gelbvergoldet, Mineral-
glas. Wasserdicht bis
30m. Datum-Schnellkor-
rektur. Lederband.
Sekunde, Nachtlesbar,
25 Steine.



① 027/7000

② 027/7001

UHREN MIT
MECHANISCHEM
SCHWEIZER
AUTOMATIK-WERK

Für Freunde mechanischer Uhren hat JUNGHANS attraktive Modelle zum Thema »Nostalgie« zusammengestellt. Das Design: Klassisch verspielt. Modisch aktuell. Ein zeitgemäßes Accessoire. Die Technik: Präzises Schweizer Automatik-Werk.

THEMA: DIE NEUEN WOHN- RAUMUHREN

Mit dem Wunsch nach Individualität, auch beim Wohnen, wächst der Anspruch des Verbrauchers an Design und Materialien der Wohnraumuhr. Außergewöhnliche Funktion und absolute Spitzentechnik unterstützen diesen Anspruch. Die neue Wohnraumuhren-Kollektion von JUNGHANS ist ein bemerkenswertes Beispiel dafür.



041/4015

041/4014

041/4016

041/4018.44

041/4019.44

041/4017

041/4021.44

041/4020.44

041/4014
Herrenuhr »quartz«
Gehäuse Edelstahl, Mineralglas, Datum-Schnellkorrektur, Wasserdicht bis 30m, Sekunde, Lederband, Nachtlesbar.

041/4015
Herrenuhr »quartz«
Gehäuse Edelstahl, Mineralglas, Datum-Schnellkorrektur, Wasserdicht bis 30m, Sekunde, Lederband, Nachtlesbar.

041/4016
Herrenuhr »quartz«
Gehäuse Edelstahl, Mineralglas, Datum-Schnellkorrektur, Wasserdicht bis 30m, Sekunde, Lederband, Nachtlesbar.

041/4017
Herrenuhr »quartz«
Gehäuse Edelstahl, Lünette gelbvergoldet, Mineralglas, Datum-Schnellkorrektur, Wasserdicht bis 30m, Sekunde, Lederband, Nachtlesbar.

041/4021.44
Herrenuhr »quartz«
Gehäuse und Band Edel-

stahl, Lünette und Band-einlagen gelbvergoldet, Mineralglas, Datum-Schnellkorrektur, Wasserdicht bis 30m, Sekunde, Nachtlesbar, Kronenschutz.

041/4020.44
Herrenuhr »quartz«
Gehäuse und Band Edelstahl, Mineralglas, Datum-Schnellkorrektur, Wasserdicht bis 30m, Sekunde, Nachtlesbar, Kronenschutz.

041/4019.44
Herrenuhr »quartz«
Gehäuse und Band Edelstahl, Mineralglas, Datum-Schnellkorrektur, Wasserdicht bis 30m, Sekunde, Nachtlesbar, Kronenschutz.

041/4018.44
Herrenuhr »quartz«
Gehäuse und Band Edelstahl, Mineralglas, Datum-Schnellkorrektur, Wasserdicht bis 30m, Sekunde, Nachtlesbar, Kronenschutz.

THEMA: DIE NEUEN FUNK- TISCHUHREN

Funkuhren faszinieren wegen Ihrer besonderen Technologie und Präzision. Aber sie müssen auch zum Wohnstil des Käufers passen. Deshalb bietet JUNGHANS auf der Basis aktueller Marktinformationen ein Funkuhrenprogramm für die bevorzugten Wohnstile. Hochwertige edle Hölzer und exklusive Verarbeitung unterstreichen das außergewöhnliche Design aller JUNGHANS Funkuhren.



JUNGHANS MEGA



① 364/6131



② 364/6134



④ 364/6130



③ 364/6132

JUNGHANS MEGA Funkuhren

- Netzunabhängig
Typische Laufzeit mit
1 Batterie (1,5 V Babyzelle
IEC LR 14) ≥ 3 Jahre
- Integrierter Funk-
empfänger zum
Empfang des Zeit-
zeichensenders:
● Ferritantenne mit
Rundumcharakteristik
● **Senderruftaste** für
optimale Empfangs-
kontrolle
● Einstellzeit bei
ungestörtem Empfang: 2-6 Minuten
- Umstellzeit
(Sommer-/Normalzeit) 3 bzw. 33 Sekunden
- Zeitvergleich mit
Sender; jeweils zur vollen Stunde
- Quarzzeitbasis; 32 kHz
- Betriebsspannung-
bereich 1,3-1,7 V
- Betriebstemperatur; -10 °C bis +50 °C
- Mittlere
Stromaufnahme: Typ 85 µA
- Gebührenfrei

① 364/6131

Tisch-Funkuhr
16,0x21,0 cm.
Holz-Gehäuse massiv
Vogelaugenahorn rot-
braun. Oberfläche hoch-
glanzlackiert. Mineralglas.
W 733.

④ 364/6132

Tisch-Funkuhr
16,0x21,0 cm.
Holz-Gehäuse massiv
Vogelaugenahorn silber-
grau. Oberfläche hoch-
glanzlackiert. Mineral-
glas. W 733.

② 364/6134

Tisch-Funkuhr
16,0x21,0 cm.
Holz-Gehäuse massiv
Nußbaum-Wurzelmaser
dunkel. Oberfläche hoch-
glanzlackiert. Mineralglas.
W 733.

③ 364/6130

Tisch-Funkuhr
16,0x21,0 cm.
Holz-Gehäuse massiv
Eiche hell (naturl.).
Mineralglas. W 733.



THEMA: DIE NEUEN FUNKTISCHUHREN

JUNGHANS Funkuhren sind in ihrer außergewöhnlichen Vielfalt von Design, Material und Farbe als Raumschmuck besonderer Ausdruck individueller Wohnkultur. Sie sind aber auch hochpräzise Zeitmesser, Uhren, die man nie ein- oder umstellen muß - die immer sekundengenau gehen. Deshalb haben sie als Wohn- und Bürouhren ganz besondere Vorteile.



JUNGHANS MEGA



① 364/6135



② 364/6137



③ 364/6136



④ 364/6138

JUNGHANS MEGA Funkuhren

- Netzunabhängig
Typische Laufzeit mit 1 Batterie ≥ 3 Jahre
- 1,5 V Babyzelle IEC LR14I
- Integrierter Funkempfänger zum Empfang des Zeitzeichensenders: DCF77 auf 77,5 kHz
- Ferritantenne mit Rundumcharakteristik
- **Senderruffaste** für optimale Empfangskontrolle
- Einstellzeit bei ungestörtem Empfang: 2-6 Minuten
- Umstellzeit (Sommer-/Normalzeit): 3 bzw. 33 Sekunden
- Zeitvergleich mit Sender: jeweils zur vollen Stunde
- Quarzzeitbasis: 32 kHz
- Betriebsspannungsbereich: 1,3-1,7 V
- Betriebstemperatur: -10°C bis +50°C
- Mittlere Stromaufnahme: Typ 85 μ A
- Gebührenfrei

① 364/6135

Tisch-Funkuhr
22,0x12,0x6,0 cm.
Kalender mit Tag-Datum-Monat. Empfangskontrollanzeige. Holz-Gehäuse massiv Nußbaum, hell seidenglänzend lackiert. Mineralglas. W 733.

② 364/6137

Tisch-Funkuhr
22,0x12,0x6,0 cm.
Kalender mit Tag-Datum-Monat. Empfangskontrollanzeige. Holz-Gehäuse massiv Mahagoni, hell seidenglänzend lackiert. Mineralglas. W 733.

③ 364/6136

Tisch-Funkuhr
22,0x12,0x6,0 cm.
Kalender mit Tag-Datum-Monat. Empfangskontrollanzeige. Holz-Gehäuse massiv Eiche, hell/natur seidematt lackiert. Mineralglas. W 733.

④ 364/6138

Tisch-Funkuhr
22,0x12,0x6,0 cm.
Kalender mit Tag-Datum-Monat. Empfangskontrollanzeige. Holz-Gehäuse massiv Esche, schwarz gebeizt, seidenglänzend lackiert. Holzmaserung sichtbar. Mineralglas. W 733.





① 368/6780



① 368/6781



① 368/6784



① 368/6782



① 368/6783

THEMA: DIE NEUEN FUNK- WANDUHREN

JUNGHANS Funkuhren faszinieren wegen ihrer besonderen Technologie und außergewöhnlichen Vielfalt von Design, Material und Farbe. Damit passen sie zu den unterschiedlichsten Wohnstilen der Verbraucher. Sie sind Raumschmuck als besonderer Ausdruck individueller Wohnkultur. Hochwertige edle Hölzer und exklusive Verarbeitung unterstreichen das außergewöhnliche Ambiente, das JUNGHANS Funkuhren vermitteln.



JUNGHANS MEGA



JUNGHANS MEGA Funkuhren

- Netzunabhängig
Typische Laufzeit mit
1 Batterie (1,5 V Babyzelle
IEC LR 14) ≈ 3 Jahre
- Integrierter Funk-
empfänger zum
Empfang des Zeit-
zeichensender: DCF77 auf 77,5 kHz
- Ferritantenne mit
Rundumcharakteristik
- **Senderruffaste** für
optimale Empfangs-
kontrolle
- Einstellzeit bei
ungestörtem Empfang: 2-6 Minuten
- Umstellzeit
(Sommer-/Normalzeit) 3 bzw. 33 Sekunden
- Zeitvergleich mit
Sender: jeweils zur vollen Stunde
- Quartzzeitbasis: 32 kHz
- Betriebsspannungsbereich: 1,3-1,7 V
- Betriebstemperatur: -10 °C bis +50 °C
- Mittlere
Stromaufnahme: Typ 85 μ A
- Gebührenfrei

① 368/6780
Wand-Funkuhr
Ø 27,5 cm.
Holz-Gehäuse massiv
Esche, schwarz gebeizt
und lackiert, Holzmaser-
ung sichtbar. Mineralglas. W 733.

① 368/6781
Wand-Funkuhr
Ø 27,5 cm.
Holz-Gehäuse mit echtem
Nußbaum Wurzelmaser,
Außenkante schräg und
schwarz abgesetzt, Ober-
fläche hochglanzpoliert.
Mineralglas. W 733.

① 368/6784
Wand-Funkuhr
Ø 27,5 cm.
Holz-Gehäuse mit echtem
Vogelaugenhorn, Außen-
kante schräg und schwarz
abgesetzt, Oberfläche sil-
bergrau gebeizt und
hochglanzpoliert. Mine-
ralglas. W 733.

① 368/6782
Wand-Funkuhr
Ø 27,5 cm.
Holz-Gehäuse mit echtem
Ulmen-Wurzelmaser,
Außenkante schräg und
schwarz abgesetzt, Ober-
fläche hochglanzpoliert.
Mineralglas. W 733.

① 368/6783
Wand-Funkuhr
Ø 27,5 cm.
Holz-Gehäuse mit echtem
Eichenholz, Außenkante
schräg und schwarz
abgesetzt, Oberfläche
hochglanzpoliert. Mine-
ralglas. W 733.



THEMA: MODERN WOHNEN

Moderne Wohn-Philosophie muß sich eindeutig auch in der zum Stil passenden Uhr ausdrücken. Die Elemente: klare Linien. Licht und Design. Technik und Funktion. Das Erlebnis, wenn alles zueinander paßt. Lebensstil. In der neuen Kollektion moderner Wanduhren findet der Käufer diese Elemente in überzeugender Weise wieder.



① 380/6318



② 380/6317

③ 380/6319



① 380/6318 quartz
ø 81,5x27,5cm.
Holz-Gehäuse massiv
Esche, Eiche hell gebeizt
und lackiert. Metall-Ziffer-
blatt. Mineralglas. W 717.

② 380/6317 quartz
ø 81,5x27,5cm.
Holz-Gehäuse massiv
Esche, Nußbaum hell
gebeizt und lackiert.
Metall-Zifferblatt. Mine-
ralglas. W 717.

③ 380/6319 quartz
ø 81,5x27,5cm.
Holz-Gehäuse massiv
Esche, schwarz gebeizt
und lackiert, Holzmasse-
nung sichtbar. Metall-Zif-
ferblatt lackiert. Mineral-
glas. W 717.

④ 368/6746



④ 368/6746 quartz
ø 36,5cm.
Holz-Gehäuse, Schleiflack
schwarz matt. Metall-Zif-
ferblatt lackiert. Mineral-
glas. W 738+739.

⑤ 368/6747 quartz
ø 36,5cm.
Holz-Gehäuse, Schleiflack
schwarz matt. Metall-Zif-
ferblatt lackiert. Mineral-
glas. Exzentrische Sekunde.
W 738+739.



⑤ 368/6747

THEMA: ELEGANT WOHNEN

Als ein wichtiges Element des persönlichen Wohnstils muß auch die Uhr Individualität repräsentieren. Die neue Kollektion exklusiver Wohnraumuhren kommt in Design, Verarbeitung und Qualität des Materials diesen hohen Ansprüchen in besonderer Weise entgegen.



① 368/6736



② 368/6735



③ 368/6734



④ 368/6743



⑤ 368/6742



⑥ 368/6744

① 368/6736 quartz
 ø 30,5 cm.
 Holz-Gehäuse furniert mit Vogelaugen-Ahornholz, silbergrau gebeizt. Metall-Zifferblatt lackiert. Mineralglas. W 738.

② 368/6735 quartz
 ø 30,5 cm.
 Holz-Gehäuse furniert mit Vogelaugen-Ahornholz, bordeauxrot gebeizt. Metall-Zifferblatt lackiert. Mineralglas. W 738.

③ 368/6734 quartz
 ø 30,5 cm.
 Holz-Gehäuse furniert mit Ulmen-Wurzelmaserholz, Nußbaum kastanienbraun gebeizt. Metall-Zifferblatt lackiert. Mineralglas. W 738.

④ 368/6743 quartz
 36,5x32,0 cm.
 Holz-Gehäuse in Vogelaugen-Ahorn natur mit echter Intarsie, Oberfläche holzfarben natur und hochglanzpoliert. Außenkante schwarz. Metall-Zifferblatt lackiert. Mineralglas. W 738.

⑤ 368/6742 quartz
 36,5x32,0 cm.
 Holz-Gehäuse in Vogelaugen-Ahorn natur mit echter Intarsie, Oberfläche holzfarben natur und hochglanzpoliert. Außenkante schwarz. Metall-Zifferblatt lackiert. Mineralglas. W 738.

⑥ 368/6744 quartz
 ø 40,0 cm.
 Holz-Gehäuse in Vogelaugen-Ahorn natur mit echter Intarsie, Oberfläche holzfarben natur und hochglanzpoliert. Außenkante schwarz. Metall-Zifferblatt lackiert. Mineralglas. W 738.



THEMA: RUSTIKALES WOHNEN

Holz. Ein Material, das Klassiker unter den Designern und Avantgardisten reizt. Willig wie eigenwillig. Vielfältig wie Uhren, die unter der Hand des Meisters entstehen.

Die neue Kollektion rustikaler Wohnraumuhren repräsentiert unauffällig oder auch spektakulär die Ausdrucksmöglichkeiten individueller Lebensart.



① 368/6732



① 368/6731



① 368/6733



① 368/6730



① 368/6737



① 368/6738

① 368/6732 quartz
Ø 25,0 cm.
Holz-Gehäuse massiv
Buche, natur. Metall-Ziffer-
blatt lackiert. Mineralglas.
W 738.

② 368/6731 quartz
Ø 25,5 cm.
Holz-Gehäuse massiv
Buche, nußbaumfarben
hell. Metall-Zifferblatt
lackiert. Mineralglas.
W 738.

③ 368/6733 quartz
Ø 25,0 cm.
Holz-Gehäuse massiv
Buche, nußbaumfarben
hell. Metall-Zifferblatt
lackiert. Mineralglas.
W 738.

④ 368/6738 quartz
27,5x27,5 cm.
Holz-Gehäuse massiv
nußbaumfarben antik.
Mineralglas. W 738.

⑤ 368/6737 quartz
28,5x28,5 cm.
Holz-Gehäuse massiv,
nußbaumfarben antik mit
Goldrand. Mineralglas.
W 738.

⑥ 368/6730 quartz
Ø 25,5 cm.
Holz-Gehäuse massiv
Buche, natur. Metall-Zif-
ferblatt lackiert. Mineral-
glas. W 738.



① 368/6739



① 368/6740



① 368/6741

① 368/6739 quartz
27,0x27,0 cm.
Holz-Gehäuse massiv,
nußbaumfarben hell.
Metall-Zifferblatt. Mine-
ralglas. W 738.

② 368/6740 quartz
27,0x27,0 cm.
Holz-Gehäuse massiv
Eiche, hell. Metall-Zif-
ferblatt. Mineralglas.
W 738.

③ 368/6741 quartz
27,0x27,0 cm.
Holz-Gehäuse massiv
Esche, schwarz gebeizt
und lackiert. Holzmaser-
ung sichtbar. Metall-Zif-
ferblatt. Mineralglas.
W 738.

THEMA: RUSTIKALES WOHNEN

Nostalgisch, klassisch oder zeitgemäß. Rustikal natürlich oder filigran verspielt. Die Uhren passen sich an. Oder sind Kontrapunkt. Die neue Kollektion rustikaler Keramin-Wanduhren ist ein eindrucksvolles Beispiel dafür.



① 362/1737



① 362/1735



① 362/1736

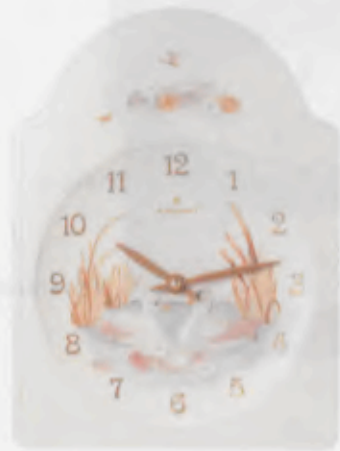

① 362/1725



① 362/1727



① 362/1726



① 362/1733



① 362/1732



① 362/1734



① 362/1739



① 362/1740

① 362/1737 quartz
Ø 22,4 cm.
Gehäuse Keramik, beige.
Exzentrisches Zifferblatt.
W 738.

① 362/1735 quartz
Ø 22,4 cm.
Gehäuse Keramik, blau.
Exzentrisches Zifferblatt.
W 738.

① 362/1736 quartz
Ø 22,4 cm.
Gehäuse Keramik, grau.
Exzentrisches Zifferblatt.
W 738.

① 362/1725 quartz
27,2x20,2 cm.
Keramin-Reliefschild, hand-
bemalt. W 738.

① 362/1739 quartz
23,7x16,0 cm.
Keramin-Reliefschild, rosa,
handbemalt. W 738.

① 362/1740 quartz
23,7x16,0 cm.
Keramin-Reliefschild, blau,
handbemalt. W 738.

① 362/1727 quartz
27,2x20,2 cm.
Keramin-Reliefschild,
handbemalt. W 738.

① 362/1726 quartz
27,2x20,2 cm.
Keramin-Reliefschild,
handbemalt. W 738.

① 362/1733 quartz
27,2x20,2 cm.
Keramin-Reliefschild,
braun, handbemalt.
W 738.

① 362/1732 quartz
27,2x20,2 cm.
Keramin-Reliefschild, grau,
handbemalt. W 738.

① 362/1734 quartz
27,2x20,2 cm.
Keramin-Reliefschild,
braun, handbemalt.
W 738.

① 362/1731 quartz
27,2x20,2 cm.
Keramin-Reliefschild, grau,
handbemalt. W 738.



① 362/1731

THEMA: TRADITIONELLES WOHNEN

Die Liebe zu Tradition und Stil drückt sich oft in immer wiederkehrenden Formen und Motiven aus. JUNGHANS hat in der neuen Kollektion von Jahresuhren dem Wunsch nach solch stilvollen Uhren Gestalt verliehen.



① 360/1173



② 360/1170



③ 360/1174



④ 360/1178



⑤ 360/1169



⑥ 360/1175



⑦ 360/1172



⑧ 360/1176



⑨ 360/1177



⑩ 360/1179



⑪ 360/1171

① 360/1173 quartz
11,0x17,0cm.
Metall-Gehäuse, messing-
farben. Mineralglas.
W 738.

② 360/1170 quartz
11,0x15,0cm.
Metall-Gehäuse, messing-
farben. Mineralglas.
W 738.

③ 360/1174 quartz
11,0x17,0cm.
Metall-Gehäuse, messing-
farben. Mineralglas.
W 738.

④ 360/1176 quartz
15,0x23,0cm.
Metall-Gehäuse, messing-
farben. Mineralglas.
W 738.

⑤ 360/1178 quartz
11,0x16,0cm.
Gehäuse Messing, ver-
glast. W 738.

⑥ 360/1169 quartz
11,0x15,0cm.
Metall-Gehäuse, messing-
farben. Mineralglas.
W 738.

⑦ 360/1175 quartz
11,0x17,0cm.
Metall-Gehäuse, messing-
farben. Mineralglas.
W 738.

⑧ 360/1177 quartz
»4/4 Westminster«
15,0x23,0cm.
Metall-Gehäuse, messing-
farben. Gedrehte Säulen.
Mineralglas. W 738.

⑩ 360/1179 quartz
»Mondphase«
11,0x15,0cm.
Metall-Gehäuse, messing-
farben. Mineralglas.
W 738.

⑪ 360/1171 quartz
15,0x23,0cm.
Metall-Gehäuse, messing-
farben. Mineralglas.
W 738.

⑫ 360/1172 quartz
15,0x23,0cm.
Metall-Gehäuse, messing-
farben. Mineralglas.
W 738.



② 390/1080



① 390/1075



③ 390/1087



Westminster

④ 390/1076



Westminster

④ 390/1082

① 390/1075 quartz
»Westminster«
66,0x32,0x15,0cm.
Holz-Gehäuse.
Nußbaum hell.
Metall-Zifferblatt lackiert.
Mineralglas. W 775.

② 390/1080 quartz
»Westminster«
66,5x31,5x15,0cm.
Holz-Gehäuse Eiche.
Metall-Zifferblatt lackiert.
Mineralglas. W 775.

③ 390/1076 quartz
»Westminster«
66,0x32,0x15,0cm.
Holz-Gehäuse Eiche.
Metall-Zifferblatt lackiert.
Mineralglas. W 775.

④ 390/1082 quartz
»Westminster«
66,50x31,5x15,0cm.
Holz-Gehäuse Eiche.
Metall-Zifferblatt lackiert.
Mineralglas. W 775.

⑤ 390/1087 quartz
»Westminster«
73,0x29,0x11,0cm.
Holz-Gehäuse.
Nußbaum hell.
Metall-Zifferblatt lackiert.
Mineralglas. W 775.



THEMA: DIE NEUEN WECKER

Nach wie vor werden Wecker nach ihrer Funktion gekauft. Mehr und mehr jedoch gewinnt das Design an Bedeutung. – »Das Auge kauft mit!« JUNGHANS hat beide Kriterien auch in der neuen Wecker-Kollektion vereint: Ein hohes Maß an Funktionalität und Zuverlässigkeit mit dem Anspruch guten Designs. Und ist damit als die No 1 im Markt zu einem Begriff für den guten Wecker geworden.

Neuestes Beispiel: der JUNGHANS »SENSOR-CONTROL«.



THEMA: FUNKUHR JUNGHANS MEGA alarm 2

Eine JUNGHANS MEGA Funkuhr der neuen Generation. Exklusiv das Design. Multifunktionelement der Einsatz als funkgesteuerte Tisch-, Alarm- oder Weckuhr. Optimaler Komfort durch Technik, Ausstattung und Bedienung. Kompetenz der Spitzenklasse.



Analoganzeige für die immer exakte Zeit von Stunden/Minuten

Flutlichtbeleuchtung

Digitalanzeige für Sekunde und ewigen Kalender (Wochentag, Datum und Monat) sowie Alarm- bzw. Weckzeit

Optische Empfangskontrollanzeige

Weckbereitschaftsanzeige

Batteriewechselanzeige

Vollautomatische Schnelleinstellung von Zeit und ewigem Kalender

Alarmdauer 60 Sekunden für Weck- oder Alarmzeit

Laufzeit mit einer Batterie mindestens 2 Jahre

Interner Zeitspeicher

Dreifache Aufstellrastung für optimale Ablesbarkeit als Tisch- oder Weckuhr

Antistatisches, schlagfestes ABS-Gehäuse

Wochenendabschaltung, 24-Stunden-Weckautomatik

Weck- und Alarmzeiteinstellung—vorwärts und rückwärts

Einzigartige Sender-Ruftaste

Nachweckautomatik mit praktischer großflächiger Schlummer-Taste



Funktionen der JUNGHANS MEGA alarm 2

- Funkgesteuerte Weck- und Terminuhr mit kombinierter Multifunktions-Anzeige für
 - Stunde, Minute, Sekunde
 - Weck- und Alarmzeit
 - ewigem Kalender (Wochentag, Tag, Monat).
- Optische Empfangskontrolle.
- Batteriewechsel-Anzeige.
- Komfortable Weck-/Alarmzeit-Schnelleinstellung, vorwärts und rückwärts.
- Vollautomatische Zeitschnelleinstellung und Zeitumstellung auf Sommer-/Winterzeit.
- Interner Zeitspeicher.
- Flutlichtbeleuchtung.
- 24-Stunden Weckautomatik (Snooze! alle 4 Minuten).
- Wochenendabschaltung.
- Alarmzeit 60 Sekunden.
- Einzigartige Sender-Ruftaste.
- Absolut lautlos.
- Netzunabhängig.
- Gebührenfrei.
- Laufzeit mit 1 Batterie IIEC LR 61 mindestens 2 Jahre.
- Gehäuse aus antistatischem, schlagfestem ABS-Material.
- Maße: 13,0x12,6x2,2 cm.

151/1005 anthrazit

JUNGHANS
MEGA
alarm 2

JUNGHANS

JUNGHANS

THEMA: FUNKUHREN JUNGHANS MEGA alarm 1

Die Technik bestimmt die Funktion. Das Design prägt den Rahmen. Beides steht für die MEGA-Funkuhren von JUNGHANS.

Die JUNGHANS Funk-Terminuhr MEGA alarm 1 stellt sich sekundengenau und von selbst auf die richtige Zeit ein. Sie erhält per Funk ihr Zeitzeichen von der genauesten Uhr der Welt – der Normalzeit-Basis in Braunschweig. Deshalb muß sie nie gestellt werden. Wie alle Funkuhren von JUNGHANS stellt sie sich auch vollautomatisch um, von Sommer- auf Normalzeit. Und natürlich umgekehrt. Sie weckt und erinnert an Termine auf die Sekunde



① 150/1000

NEU! Jetzt mit Beleuchtung
des LC-Displayfeldes



① 150/1001

NEU! Ganzflächige Ausleuchtung
des LC-Displayfeldes (Elektrolumineszenz).
Dadurch optimale Ablesbarkeit bei
Dunkelheit.



① 150/1021

Funktionen der JUNGHANS MEGA alarm 1

- Funkgesteuerte Weck- und Terminuhr mit LCD-Anzeige.
- Anzeige von Stunde, Minute und Sekunde.
- Alarmzeitanzeige von Stunde und Minute.
- Neu: 3-sprachige Wochentags-Anzeige: wahlweise deutsch/englisch/französisch.
- Ewiger Kalender (Datum, Tag, Monat).
- Vollautomatische Zeitschnelleinstellung und Zeitumstellung auf Sommer-/Winterzeit.
- Optische Empfangskontrolle.
- Neu: Beleuchtung.
- Alarmzeit 60 Sekunden.
- Nachweckautomatik (Snoozel alle 4 Minuten).
- 24-Stunden Weckautomatik.
- Einzigartige Sender-Ruftaste.
- Absolut lautlos.
- Netzunabhängig.
- Gebührenfrei.
- Laufzeit mit 1 Batterie IIEC LR 61 mindestens 3 Jahre.
- Gehäuse aus antistatischem, schlagfestem ABS-Material.
- Maße: 11,0 x 9,5 x 6,0 cm.

① 150/1000 weiß

① 150/1001 anthrazit

Funktionen der JUNGHANS MEGA alarm 1/EL

- Funkgesteuerte Weck- und Terminuhr mit LCD-Anzeige.
- Anzeige von Stunde, Minute und Sekunde.
- Alarmzeitanzeige von Stunde und Minute.
- Neu: 3-sprachige Wochentagsanzeige: wahlweise deutsch/englisch/französisch.
- Ewiger Kalender (Datum, Tag, Monat).
- Vollautomatische Zeitschnelleinstellung und Zeitumstellung auf Sommer-/Winterzeit.
- Optische Empfangskontrolle.
- Neu: Jetzt mit ganzflächiger Ausleuchtung des Anzeigefeldes (Elektrolumineszenz). Dadurch optimale Ablesbarkeit bei Dunkelheit.
- Alarmzeit 60 Sekunden.
- Nachweckautomatik (Snoozel alle 4 Minuten).
- 24 Stunden Weckautomatik.
- Einzigartige Sender-Ruftaste.
- Absolut lautlos.
- Netzunabhängig.
- Gebührenfrei.
- Laufzeit mit 1 Batterie IIEC LR 61 mindestens 3 Jahre.
- Gehäuse aus antistatischem, schlagfestem ABS-Material.
- Maße: 11,0 x 9,5 x 6,0 cm.

① 150/1021 anthrazit/metallic

genau. Ihr ewiger Kalender kann sich nie irren, und sie ist absolut lautlos. Mit der einzigartigen Sender-Ruftaste können Sie den Empfang überprüfen – damit Sie absolut sicher sein können. NEU! Jetzt auch mit Beleuchtung oder vollflächiger Hinterglas-Ausleuchtung (Lumineszenz) des Anzeigefeldes für optimale Ablesbarkeit.



JUNGHANS
MEGA
alarm 1

JUNGHANS

Die Sensor Control-Idee.

Wenn man schon nicht so lange schlafen darf, wie man will, sollte man sich wenigstens angenehm wecken lassen.

Der JUNGHANS SENSOR CONTROL ist unübertroffen, was sanftes aber gleichwohl nachdrückliches Wecken anbelangt. Sein Wecksignal beginnt leise und steigert sich dann zu unüberhörbarer Lautstärke. 2 Minuten lang.

Und das Beste: Alles, was der JUNGHANS SENSOR CONTROL kann, macht er auf einen Wink von Ihnen. Sie bewegen einfach nur Ihre Hand über dem Sensorpunkt:

* Zum Beispiel, wenn der Weckton ertönt, und Sie noch ein wenig weiterschlafen wollen:

Kein Problem – auf einen Wink ist der JUNGHANS SENSOR CONTROL still. Aber nach exakt 4 Minuten weckt er erneut. So lange, bis Sie ihn (mit der Wipp-taste) endgültig abstellen. Und aufstehen.

* Oder es ist Nacht, und Sie wollen wissen, wie spät es ist: ein Wink genügt, und die Zifferblattbeleuchtung geht für 3 sec. an. Die eingestellte Weckzeit bleibt davon unberührt.

Weil der Sensorpunkt hochsensibel ist, haben wir ihn übrigens so angebracht, daß er nicht ungewollt betätigt werden kann. Nämlich oben.



Wenn Sie diese Taste drücken, wird die Weckwiederholung gestoppt und der JUNGHANS SENSOR CONTROL gibt Ruhe.

Gut zu lesen das Zifferblatt, oder?

Der Sensorpunkt ist hier oben. Damit Sie ihn nicht versehentlich in Gang setzen.

Mit diesem kleinen Knopf hier können Sie sowohl die Uhrzeit als auch den Wecker stellen. Einknopfbedienung nennt sich das und ist ziemlich praktisch.

Haben wir schon gesagt, daß der JUNGHANS SENSOR CONTROL handliche 11,0 mal 9,7 mal 5,3 cm groß ist?



Das Gehäuse besteht aus einem antistatischen Kunststoff-Material, das äußerst stabil ist. Es heißt ABS.

Dies ist der Lautsprecher, aus dem das Wecksignal ertönt: erst dezent, dann nachdrücklich, bis es wirklich unüberhörbar ist.

Damit ganz bestimmt nicht der Wecker schuld ist, wenn Sie zu spät kommen, gibt es beim JUNGHANS SENSOR CONTROL eine Stellsicherung

An dieser Stelle sitzen die zwei kleinen Alkali Mangan Mignonzellen. Sie bringen den JUNGHANS SENSOR CONTROL mindestens ein Jahr lang zum Laufen.



140/1401



140/1400

THEMA: DIE NEUEN QUARTZ-WECKER

Wecker, die in die Zeit passen. Klar und kompromißlos. Liebevoll bis ins Detail. Zum Beispiel:

- Stilwecker. Stil im Design. Stil in Material. In Form und Farbe. Stil auch in der Technik. Oder...
- Glockenwecker, in neuem, attraktivem Gehäuse.



① 148/1191



① 148/1190



① 148/1192



① 148/1193



① 140/1252



① 140/1250



① 140/1251



① 140/1253



① 140/1254

JUNGHANS »Stilwecker«

- Quartzwerk W 740.
 - Laufzeit mindestens 1 Jahr mit einer Batterie.
 - Sympathisches, intermittierendes Wecksignal.
 - Getrennte Zeit- und Weckzeiteinstellung.
 - Hintenabsteller.
 - Maße: 9,2x11,0 cm
- ① 148/1191
● Holz-Gehäuse massiv Eiche, hell. Messingfarbene Blende.
- ① 148/1192
● Holz-Gehäuse massiv Kirschbaum, hell. Messingfarbene Blende.
- ① 148/1190
● Holz-Gehäuse massiv Nußbaum, hell. Messingfarbene Blende.
- ① 148/1193
● Holz-Gehäuse massiv Esche, schwarz. Seidenglanz, Maserung sichtbar. Chromfarbene Blende.

JUNGHANS Wecker mit Glockenschlag

- Quartzwerk W 710.
 - Laufzeit mindestens 1 Jahr mit einer Batterie.
 - Schlag auf Glocke im Dauerton.
 - Leuchtzahlen und -zeiger mit inaktiver umweltfreundlicher Leuchtmasse.
 - Einknopfbedienung.
 - Stellsicherung.
 - Großflächige Oberabstellaste.
 - Gehäuse aus antistatischem, schlagfestem ABS-Material.
 - Maße: 11,0x2,7x5,3 cm.
- ① 140/1250 schwarz
- ② 140/1251 weiß
- ③ 140/1252 rot
- ④ 140/1253 bordeaux
- ⑤ 140/1254 dunkelblau



THEMA: DIE NEUEN QUARTZ-WECKER

Praktisch. Funktional. Zuverlässig. So einfach, daß sich diese Wecker schon deshalb millionenfach verkaufen. NEU! Jetzt mit Rundum-Flutlicht-Zifferblattbeleuchtung, Weckbereitschafts-Anzeige und Snooze.



① 140/1105



① 140/1106



① 140/1504



① 140/1107



① 140/1503



① 140/1502

JUNGHANS Wecker »star«

- Quartzwerk W 710.
- Laufzeit mindestens 1 Jahr mit einer Batterie.
- Sympathisches, intermittierendes Wecksignal.
- Leuchtzahlen und -zeiger mit inaktiver umweltfreundlicher Leuchtmasse.
- Großflächige Oberabstellflaste.
- Einknopfbedienung.
- Stellsicherung.
- Gehäuse aus antistatischem, schlagfestem ABS-Material.
- Maße: 9,8 x 8,0 cm.

① 140/1105 weiß

① 140/1106 schwarz

① 140/1107 rot

JUNGHANS Wecker

- Quartzwerk W 710.
- Laufzeit mindestens 1 Jahr mit einer Batterie.
- Sympathisches, intermittierendes Wecksignal.
- Leuchtpunkte und -zeiger mit inaktiver umweltfreundlicher Leuchtmasse.
- Einknopfbedienung.
- Hintenabsteller.
- Gehäuse aus antistatischem, schlagfestem ABS-Material.
- Maße: \varnothing 9,5 cm.

① 140/1502 hellrot, metallic

① 140/1503 hellblau, metallic

① 140/1504 hellgrün, metallic



① 140/1052



① 140/1053



① 140/1051

JUNGHANS Wecker »star« mit Flutlicht-Beleuchtung und »Snooze«

- Quartzwerk W 710.
- Laufzeit mindestens 1 Jahr mit einer Batterie.
- Sympathisches, intermittierendes Wecksignal.
- Rundum-Flutlicht-Zifferblattbeleuchtung.
- Aktive Weckwiderholung (Snooze) nach 4 Minuten.
- Weckbereitschafts-Anzeige.
- Hintenabsteller.
- Einknopfbedienung.
- Stellsicherung.
- Gehäuse aus antistatischem, schlagfestem ABS-Material.
- Maße: \varnothing 9,5 cm.

① 140/1051 schwarz

① 140/1052 rot

① 140/1053 grau

THEMA: DIE NEUEN ETUI-REISE- QUARTZ-WECKER

In superflachem Gehäuse. Farbenfroh.
Ganz im Stil neuer Linien und Ausstat-
tung. Chic. Zuverlässig. Zeitgenau.



① 144/4228



① 144/4229



JUNGHANS Etui-Wecker, extraplach

- Superflaches Klappetui.
 - Quartzwerk W 740.
 - Laufzeit mindestens 1 Jahr mit einer Batterie.
 - Sympathisches, intermittierendes Wecksignal.
 - Leuchtpunkte und -zeiger mit inaktiver, umweltfreundlicher Leuchtmasse.
 - Getrennte Zeit- und Weckzeiteinstellung.
 - Griffsichere Oberabstellflaste.
 - Gehäuse aus antistatischem, schlagfestem ABS-Material.
 - Maße: 6,8 x 6,9 x 1,7 cm.
- ① 144/4228 weiß, Metall-Zifferblatt messingfarben, geschliffen.
- ① 144/4229 bordeaux, Metall-Zifferblatt messingfarben, geschliffen.

Inhaltsverzeichnis

Modell-Nr.	Seite	Modell-Nr.	Seite	Modell-Nr.	Seite	Modell-Nr.	Seite	Modell-Nr.	Seite	Modell-Nr.	Seite
Armbanduhren											
024/1006	7	041/4007	18	041/7036.44	13	047/5058.44	12	148/1192	54	364/6138	33
024/1007.44	6	041/4008.44	22	047/0009.44	25	047/5059	9	148/1193	54	368/6730	40
024/1008.44	6	041/4009.44	22	047/0034.44	13	047/5060	9	150/1000	50	368/6731	40
024/1009.44	6	041/4014	28	047/0041.44	25	047/5062	8	150/1001	50	368/6732	40
024/4000.44	6	041/4015	28	047/0045.44	24	047/5063	8	150/1021	51	368/6733	40
024/4001.44	6	041/4016	28			047/5064	8	151/1005	48/49	368/6734	38
024/4005	18	041/4017	28	047/0050	17						
024/7000	18	041/4018.44	28	047/0051	17	047/5066.44	12	Wohnraumuhren		368/6735	38
024/7012	7	041/4019.44	28	047/0052.44	12	047/5067.44	12	368/6736		368/6736	38
026/0010	4	041/4020.44	28	047/0080	14	047/5080	14	360/1169	44	368/6737	40
026/0011	5	041/4021.44	28	047/1007	16	047/5081	14	360/1170	44		
026/0012	4	041/4022	20	047/3009.44	22	047/7007	21	360/1171	45	368/6738	40
		041/4022	20	047/3033.44	23	047/7028	10	360/1172	45	368/6739	41
026/0013	4	041/4023	20	047/4022	20	047/7029	10	360/1173	44	368/6740	41
026/0014	5	041/4025.44	19	047/4025.44	19	047/7030	10	360/1174	44	368/6741	41
		041/4033.44	23					360/1175	45	368/6742	39
027/7000	27	041/5009	14	047/5008.44	11	Quartz-Wecker		360/1176	44	368/6743	39
027/7001	27	041/5017	16	047/5009	14			360/1177	44	368/6744	39
		041/5029	15	047/5034.44	13	140/1050	57			368/6746	37
041/0016	17	041/5031	11	047/5035.44	13	140/1051	57	360/1178	44	368/6747	37
041/0017	16	041/5032	11	047/5036.44	13	140/1052	57	360/1179	45		
041/0029	15	041/5037	14	047/5038	20			362/1725	42	368/6780	34
						140/1053	57			368/6781	34
041/0037	14	041/5038	20	047/5041	21	140/1105	56	362/1726	42	368/6782	35
041/0041.44	24	041/5041	21	047/5043.44	12	140/1106	56	362/1727	42		
041/0050	17	041/5044	16	047/5044	16			362/1731	43	368/6783	35
						140/1107	56			368/6784	34
041/1000	18	041/5059	9	047/5045	15	140/1250	55	362/1732	43	380/6317	36
041/1001	18	041/5060	9	047/5046	15	140/1251	55	362/1733	43	380/6318	36
041/1006	19	041/5061	9	047/5048	11	140/1252	55	362/1734	43	380/6319	36
						140/1253	55			390/1075	46
041/1007	19	041/5062	8	047/5049	11	140/1254	55	362/1735	42		
041/1008	16	041/5063	8	047/5050	14			362/1736	42	390/1076	46
041/1009.44	25	041/5064	8	047/5051	17	140/1400	52/53	362/1737	42	390/1080	46
						140/1401	52/53			390/1082	46
041/1045.44	24	041/7000	15	047/5052	20	140/1502	56	362/1739	42		
041/4005.44	23	041/7007	21	047/5053	20			364/6130	31	390/1087	46
041/4006.44	23	041/7008.44	11	047/5054.44	12	140/1503	56				
						140/1504	56	364/6131	30		
						144/4228	58	364/6132	31		
						047/5055.44	12	364/6133	31		
						047/5056.44	12	364/6134	30		
						047/5057.44	13				
								144/4229	58		
								148/1190	54	364/6135	32
								148/1191	54	364/6136	33
										364/6137	32



EUROPA

Belgien
W. Rogiers & Co.
4, St. Sebastiaanslaan
8500 Kortrijk

Dänemark
Junghans Danmark
Birkedammervej 27
2400 Kopenhagen

Deutschland
Junghans Uhren GmbH
Postfach 100
7230 Schramberg

Finnland
Kello Tuomi Oy
Säynäsiahdentie 16
00560 Helsinki

Frankreich
Vedette Industries SA
B.P.75
67700 Saverne

Vedette—Union Horlogere
68 Rue des Archives
75003 Paris

Griechenland
George N. Vichos
56 Panepistimiou Street
Athen 106-78

Großbritannien
Junghans U.K.,
Unit 12, Spurling Works
Pindar Road,
Hoddesdon, Herts. EN 11 0ET

Irland
Henry Spring & Co., Ltd.
Time House
25 Merrion Square
Dublin

Island
Gardar & Hinrikson
P.O.B. 259
128 Reykjavik

Italien
Junghans Italia s.r.l.
Via Eraclito, 3
20128 Milano

Jugoslawien
Tehno Impex
P.O.B. 194-IV,
Kersnikova 2,
61001 Ljubljana

Luxemburg
Robert Strock-Claus
10, Place de la Paix
4275 Esch sur Alcette

Niederlande
Industrie Producten
Compagnie B.V.
Jarmuiden 51,
1046 AE Amsterdam

Norwegen
Junghans Norge
P.O.Box 124
Alnabru, 0614 Oslo 6

Österreich
Junghans Austria ges.m.b.H.
Flurschützstr. 13,
1120 Wien

Portugal
Junghans Portugal
Garçon Relojoaria, Lda.
Av. D. Jose 1, No. 14,
2780 Oeiras

Schweden
Nilsson & Axell AB
Box 2088
65002 Karlstadt 2

Schweiz
H.R. Blättler
Konstanzer Str. 54a,
8280 Kreuzlingen

Häberle & Co.
Oberwolfhauserstr. 8,
8633 Wolfhausen/ZH

Spanien
Junghans Espania S.A.
Federico Salmon 9
Madrid 28016

Teneriffa
Comercial Alte Wolfgang Kühn
Apartado 377
E-38080 Santa Cruz de Tenerife

Türkei
Saat Sanayi ve Tic. Ltd.
Sirkeci, Mimar Kemalettin Cad.
Ersoy Han No. 1-3
Istanbul

Zypren
Yiamaco Trading Co. LTD.
29C Dem. Severis Ave.,
P.O.Box 5064
Nicosia

AFRIKA

Tunesien
Sermet Electronic
13, Rue Ahmed Kherreddine
1008 Monfleury Tunis

MITTLERER OSTEN

VAE
Deltatrade Est.
P.O.Box 11245,
Dubai

NAHER OSTEN

Ägypten
International Trading &
Investment Co.
26 Sherif Street,
Cairo

Israel
G. Gomff
53 Allenby Road,
Tel Aviv 65243

ASIEN

Hongkong
Bestact Co. Ltd.
1109 Ocean Centre,
5 Canton Road
T.S.T. Hongkong

Indien
Shri Nath Enterprises
E-41/2-3,
Okhla Industrial Area, Phase II
New Delhi-110020

Jet time India
Private LTD.
64, Swastik Society, N.S. Road 4
J.V.P.D.S. Vile Parle (W),
400056 Bombay

Indonesien
Wira Mustika Indah
JL. A.M. Sangaji No. 2C
(DIH JL. Pelojo Utara)
Jakarta-Pusat

Japan
Mizuho Trading Co. Ltd.
43-25,3-chome, Sakae
Naka-ku, Nagoya 460

Korea
Jeco Corporation
C.P.O.Box 43,
Seoul

Singapore
Diehl Pte. Ltd.
Blk 101, Boon Keng Road,
Kallang Basin, Ind. Est.
1233 Singapore

Taiwan
Leemow Trading Co. Ltd.
52 Kaifeng Street, Sec. 2
Taipei

Thailand
B.O. Movement Ltd.
1412/6 Nakornchaisri Road.
Bangkok 10300

AMERIKA

Argentinien
Diehl Argentina S.A.
Entre Rios 2500
1640 Martinez
Buenos Aires

Chile
Importadora y Exportadora
Universal S.A.
Manzana 7, Galpon 13
Zona Franca de Iquique

Karibik
DIP
Curacao Freezone
Koningsplein, L.II. 10/16,
Curacao
Netherlands Antilles

Kolumbien
Hanzan Ltda.
Apartado Aereo 1481
Cali

Mexiko
Industria Relojera de Occidente
SA DE CV
Nicolas Regules No. 19
Guadalajara, Jal. 44180

Paraguay
Gomal S.A.C.
Casilla de Correo 1201
Asuncion

Peru
Manufactura de Relojes y
Anexos, SA
Casilla 1196,
Lima

U.S.A.
Chronos Clock Representatives
RT 2, Box 140
Forest VA 24551

AUSTRALIEN/NEUSEELAND

TMX Australia LTD.
420 Mt. Dandenong Road
Croydon VIC 3136

NEU-KALEDONIEN
Paul Loupias
Angle des Rues
J. Jaures et G. Clemenceau
P.O.Box 70,
Noumea

JUNGHANS UHREN GMBH

Postfach 100/120
D-7230 Schramberg
Telefon 07422/18-1
Telex 760843 jud
Telefax 07422/18-500

 **JUNGHANS**

JUNGHANS – ein Unternehmen der Firmengruppe Diehl



Junghans Kollektion 1991:
Funkarmbanduhren.
Funktischuhren.
Funkwanduhren.
Funkterminuhren.
Solararmbanduhren.

 **JUNGHANS**
Uhren mit Ideen.

JUNGHANS – DAS UNTERNEHMEN

Schramberg – erst der Auto-Atlas verrät, wo der Ort zu finden ist. Doch gäbe es eine »Uhrengographie«, so wäre diese Stadt im Kreis Rottweil sicher mit einem Punkt markiert. Für die JUNGHANS Uhren GmbH – einer der bedeutendsten Uhren-Produzenten der Welt. Ein Unternehmen mit Tradition und vielen neuen Ideen.

Mehr als 80.000 Uhren und Werke werden hier pro Tag produziert, ermöglicht durch eine der modernsten automatisierten Uhren-Produktionsstätten. Ultramoderne Elektronik kontrolliert und steuert hochgesteckte Qualitätsnormen bei allen Produktionsvorgängen.

JUNGHANS stellt Solar- und Funkuhren, elektronische Armbanduhren, Wecker, Wohnraumuhren, Quartzwerke mit einem Höchstmaß an Qualität, Präzision und Funktionalität her, ständig orientiert an modernsten, zukunftsgerichteten Technologien. Gerade deshalb genießt JUNGHANS das Image des innovativen Uhrenherstellers.

Funk- und Solaruhren gehören heute zu den gefragtesten Modellen im Markt. Die erste funkgesteuerte Solaruhr der Welt, die JUNGHANS RCS 1, steht als Beweis für die große Innovationskraft und den hohen technischen Anspruch von JUNGHANS, ebenso wie die weltberühmte Funkarmbanduhr JUNGHANS MEGA 1.

Dabei ist es erst 5 Jahre her, seit JUNGHANS mit der JUNGHANS RCS 1 diesen neuen Technologien eine Perspektive geschaffen hat.

DIE FUNKUHR-IDEE.

Es gibt nur eine Zeit. Und einen Ort, an dem sie ganz genau gemessen wird: Die Normalzeitbasis in der Physikalisch-Technischen Bundesanstalt Braunschweig. Das brachte uns auf die Idee, Uhren zu entwickeln, die die Zeitsignale der genauesten Uhr der Welt per Funk empfangen: die JUNGHANS MEGA Funkuhren. Es gibt sie als Armbanduhr – von frogdesign gestaltet – als Tisch- und Wanduhr, als Weck- und Terminuhr.

Mehr als vierzig der JUNGHANS Funkuhren stehen zur Wahl. Was Sie nicht sehen können: diese Uhren weichen in 1 Million Jahren maximal 1 Sekunde ab. Die Zeiteinstellung und die Umstellung auf Sommer- und Winterzeit geschieht vollautomatisch. Und mit der einzigartigen Sender-Ruftaste können Sie jederzeit auf Empfang gehen. An der Uhr kann es also nicht liegen, falls Sie mal zu spät kommen sollten.

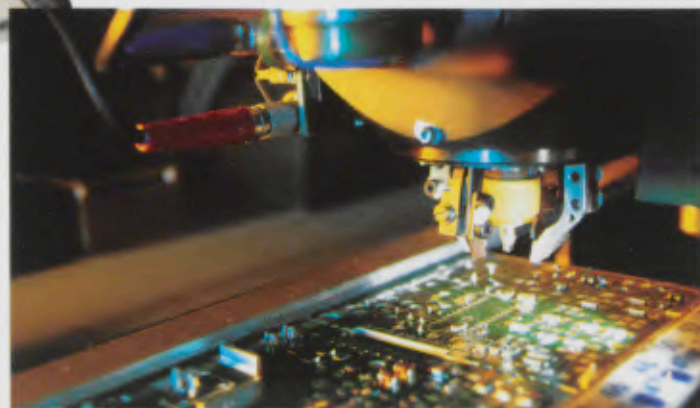

JUNGHANS MEGA FUNK- ARMBANDUHREN



026/0012
sfr 469.-*

026/0010
sfr 399.-*

026/0013
sfr 499.-*



026/0014
sfr 550.-*

026/0011
sfr 550.-*



JUNGHANS MEGA 1 – Faszinierende Technik: Anzeige aller Zeit- und Kalenderfunktionen auf dem Großbild-LC-Display. Optische Empfangskontrolle und Batteriewechsel-Anzeige. Sender-Ruftaste. Manuelle Zeitzoneneinstellung. Interner Zeitspeicher.

Faszinierendes Design: gestaltet von frogdesign, einem der weltbesten Design-Studios. Außergewöhnliches asymmetrisch gerundetes Formgehäuse. Hochwertiges Mineralglas. Wasserdicht. Exklusives Weich-Lederband mit ergonomischem Spezial-Schnell-Verschluss und flexibel integrierter Hochleistungs-Antenne.

Faszination einer außergewöhnlichen Uhr, die niemals falsch geht und nie gestellt werden muß. Das leicht gerundete Formgehäuse gibt der JUNGHANS MEGA 1 ihre exklusive Identität. Eine hochwertige, extrem widerstandsfähige PVD-Ionenbeschichtung schützt die Uhr dauerhaft.

026/0010 JUNGHANS MEGA 1
Das gestrahlte Chromgehäuse mit kratzfestem Mineralglas und die Klarheit der großflächigen Anzeige unterstreichen die hohe technische Wertigkeit. Ein schmiegsames Lederband mit Spezialverschluss ergänzt die hochwertige Ausstattung dieser einzigartigen Uhr.

026/0011 JUNGHANS MEGA 1
Diesem Spitzenmodell wurde mit einer hochglänzenden, titanfarbenen PVD-Ionenbeschichtung besondere Brillanz verliehen. Das sanft gewölbte, gold-metallisierte hochwertige Mineralglas betont ebenso wie das extrem weiche Spezial-Lederband ihre eigenständige Eleganz.

026/0012 JUNGHANS MEGA 1
Sport und Technik. Das signalisieren klare Linienführung und feinmatte, titanfarbene PVD-Ionenbeschichtung dieses Modells. Die Klarheit und Brillanz des flachen, metallisierten Mineralglases und das strukturierte Spezial-Lederband mit Schnellverschluss geben dieser sportiven Funkuhr ihren unverwechselbaren Charakter.

026/0013 JUNGHANS MEGA 1
Das mattgestrahlte, leicht gerundete Formgehäuse gibt der JUNGHANS MEGA 1 ihre exklusive Identität. Eine hochwertige, extrem widerstandsfähige PVD-Ionenbeschichtung schützt die Uhr dauerhaft. Farbgestaltung und Grafik sowie das feingewölbte Mineralglas prägen seine interessante sportliche Note. Das weiche Mattlederband mit dem individuellen Schnellverschluss rundet den Eindruck dieser attraktiven Funkuhr ab, die High Tech mit sportlichem Ambiente verbindet.

026/0014 JUNGHANS MEGA 1
Exklusiv in Astralblau präsentiert sich das Spitzenmodell für Anspruchsvolle. Die hochglänzende, extrem harte PVD-Ionenbeschichtung schützt das außergewöhnlich schöne Formgehäuse, in das ein gewölbtes, hochwertiges Mineralglas integriert ist. Eine fein-metallisierte Rahmengrafik und das edle Glanzlederband mit Spezialverschluss unterstreichen die exklusive Eleganz dieser Funkuhr.

*unverbindliche Preisempfehlung

**JUNGHANS
MEGA 1**

 **JUNGHANS**



364/6101
sfr **198.-***



364/6103
sfr **298.-***



368/6562
sfr **335.-***



Milieu: Interlücke



364/6132
sfr **449.-***



368/6782
sfr **330.-***



364/6135
sfr **465.-***

**JUNGHANS
MEGA**



368/6524
sfr **390.-***

JUNGHANS MEGA FUNKUHREN.

JUNGHANS MEGA Wand- und Tisch-funkuhren. Kompetenz der Spitzenklasse. Moderne Wohnphilosophie muß sich eindeutig auch in den zum Stil passenden Uhren ausdrücken. Die Elemente: Klare Linien, Licht und Design. Technik und Funktion. Das Erlebnis, wenn alles zueinander paßt. Lebensstil.

364/6101
Tisch-Funkuhr
15,0 x 20,0 cm.
ABS-Gehäuse, anthrazit.
Verglast. W 733

364/6103
Tisch-Funkuhr
15,0 x 20,0 cm.
Kalender mit Tag,
Datum und Monat.
Empfangskontroll-
Anzeige. ABS-Gehäuse,
titan-farben. Verglast.
W 733.

364/6132
Tisch-Funkuhr
16,0 x 21,0 cm.
Holz-Gehäuse massiv,
Vogelaugenahorn silber-
grau. Oberfläche hoch-
glanz-lackiert. Mineral-
glas. W 733.

364/6135
Tisch-Funkuhr
22,0 x 12,0 x 6,0 cm.
Kalender mit Tag-Datum-
Monat. Empfangskontroll-
anzeige. Holz-Gehäuse
massiv Nußbaum, hell
seidenglänzend lackiert.
Mineralglas. W 733.

368/6524
Wand-Funkuhr
27,6 x 27,6 cm.
Holz-Gehäuse,
nußbaumfarben.
Mineralglas. W 733.

368/6562
Wand-Funkuhr
ø 29,0 cm.
Kalender mit Tag,
Datum und Monat.
Empfangskontroll-
Anzeige. ABS-Gehäuse
schwarz-hochglanz-
lackiert. Verglast.
W 733.

368/6782
Wand-Funkuhr
ø 27,5 cm.
Holz-Gehäuse mit echtem
Ulmen-Wurzelmaser,
Außenkante schräg und
schwarz abgesetzt, Ober-
fläche hochglanzpoliert.
Mineralglas. W 733.

*unverbindliche Preisempfehlung

 **JUNGHANS**

 **JUNGHANS**

JUNGHANS MEGA TERMIN- FUNKUHREN.

JUNGHANS MEGA Funkuhren der neuen Generation. Exklusiv das Design. Multifunktionell der Einsatz als funkgesteuerte Tisch-, Alarm- oder Weckuhr. Optimaler Komfort durch Technik. Ausstattung und Bedienung. Kompetenz der Spitzenklasse.

- Funkgesteuerte Weck- und Terminuhr mit LCD-Anzeige.
- Anzeige von Stunde, Minute und Sekunde.
- Alarmzeitanzeige von Stunde und Minute.
- Ewiger Kalender (Datum, Tag, Monat).
- Vollautomatische Zeiteinstellung und Zeitumstellung auf Sommer-/Winterzeit.
- Optische Empfangskontrolle.
- Flutlichtbeleuchtung.
- Alarmzeit 60 Sekunden.
- Nachweckautomatik (Snoozel alle 4 Minuten).
- 24-Stunden Weckautomatik.
- Einzigartige Sender-Ruftaste.
- Netzunabhängig.
- Gebührenfrei.
- Laufzeit mit 1 Batterie (IEC LR 6) mindestens 2 Jahre.
- Gehäuse aus antistatischem, schlagfestem ABS-Material.

150/1000 JUNGHANS MEGA alarm 1
11,0 x 9,5 x 6,0 cm.
Gehäuse aus antistatischem, schlagfestem ABS-Material. Weiß.

150/1021 JUNGHANS MEGA alarm 1/EL
11,0 x 9,5 x 6,0 cm.
● Gehäuse aus antistatischem, schlagfestem ABS-Material mit hochwertiger Metall-Lackierung in Anthrazit.
● Ganzflächige Ausleuchtung des Anzeigenfeldes (Elektrolumineszenz). Dadurch optimale Ablesbarkeit bei Dunkelheit.

● **151/1005 JUNGHANS MEGA alarm 2**
11,5 x 12,8 x 2,3 cm.
Gehäuse aus antistatischem, schlagfestem ABS-Material. Anthrazit.

151/1005

sfr **249.-***



**JUNGHANS
MEGA
alarm**



150/1000

sfr **149.-***

150/1021

sfr **199.-***

DIE SOLARUHR-IDEE.

Sie müssen nicht aufgezogen werden. Sie brauchen keine Batterien (und sind deshalb umweltfreundlich). Dennoch gehen sie auf die Sekunde quartzgenau. Die Solar 1-Uhren von JUNGHANS empfangen ihre Energie aus dem Licht. Und was ist im Dunkeln? Da geht die JUNGHANS Solar 1 munter weiter: noch 100 Stunden lang (die Ladekontrollan-

zeige meldet sich rechtzeitig). Übrigens auch unter Wasser, bis 30 m. Bevor Sie sich jetzt eine JUNGHANS Solar 1 aussuchen, sollten Sie noch wissen, daß sie alle ein Mineralglas und eine Datum-Schnellkorrektur haben und mit dem Umweltzeichen ausgezeichnet worden sind.



*unverbindliche Preisempfehlung

JUNGHANS

JUNGHANS



024/4805
sfr **249.-***



024/7806
sfr **299.-***



024/7810
sfr **279.-***



024/1902
sfr **279.-***



024/1100
sfr **249.-***



024/1101
sfr **249.-***



024/1102
sfr **349.-***



024/1702
sfr **199.-***



024/1701
sfr **199.-***



024/1901
sfr **229.-***

JUNGHANS SOLAR- ARMBANDUHREN.

JUNGHANS »SOLAR 1«. Batterieles.
100 Stunden Gangreserve bei Dunkelheit.
Wasserdicht. Umweltfreundlich. Ausgezeichnet mit dem »Blauen Umweltengel«.

024/1100 Herrenuhr »Solar 1« quartz
Gehäuse und Bandschließe aus Aluminium. Mineralglas. Datum-Schnellkorrektur. Pflanzlich gegerbtes Lederband. Wasserdicht bis 30 m. Sekunde. Gangreserve mehr als 100 Std. bei voller Aufladung. Ladekontrollanzeige.

024/1101 Herrenuhr »Solar 1« quartz
Gehäuse und Bandschließe aus Aluminium. Schwarz eloxiert. Mineralglas. Datum-Schnellkorrektur. Pflanzlich gegerbtes Lederband. Wasserdicht bis 30 m. Sekunde. Gangreserve mehr als 100 Std. bei voller Aufladung. Ladekontrollanzeige.

024/1102 Herrenuhr »Solar 1« quartz
Massives Titangehäuse und -schließe. Mineralglas. Datum-Schnellkorrektur. Pflanzlich gegerbtes Lederband. Wasserdicht bis 30 m. Sekunde. Gangreserve mehr als 100 Std. bei voller Aufladung. Ladekontrollanzeige.

024/1701 Herrenuhr »Solar 1« quartz
Gehäuse verchromt. Mineralglas. Datum-Schnellkorrektur. Lederband. Wasserdicht bis 30 m. Gangreserve mehr als 100 Std. bei voller Aufladung. Sekunde. Nachtlesbar. Ladekontrollanzeige.

024/1702 Herrenuhr »Solar 1« quartz
Gehäuse schwarz verchromt. Mineralglas. Datum-Schnellkorrektur. Lederband. Wasserdicht bis 30 m. Gangreserve mehr als 100 Std. bei voller Aufladung. Sekunde. Nachtlesbar. Ladekontrollanzeige.

024/1901 Herrenuhr »Solar 1« quartz
Gehäuse verchromt. Mineralglas. Wasserdicht bis 30 m. Datum-Schnellkorrektur. Lederband. Sekunde. Ladekontrollanzeige. Gangreserve mehr als 100 Std. bei voller Aufladung. Nachtlesbar.

024/1902 Herrenuhr »Solar 1« quartz
Gehäuse gelbvergoldet/palladiumbeschichtet. Mineralglas. Wasserdicht bis 30 m. Datum-Schnellkorrektur. Lederband. Sekunde. Ladekontrollanzeige. Gangreserve mehr als 100 Std. bei voller Aufladung.

024/4805 Herrenuhr »Solar 1« quartz
Gehäuse Edelstahl. Mineralglas. Datum-Schnellkorrektur. Wasserdicht bis 30 m. Gangreserve mehr als 100 Std. bei voller Aufladung. Lederband. Sekunde. Nachtlesbar. Ladekontrollanzeige.

024/7806 Herrenuhr »Solar 1« quartz
Gehäuse Edelstahl, gelbvergoldet. Mineralglas. Datum-Schnellkorrektur. Wasserdicht bis 30 m. Gangreserve mehr als 100 Std. bei voller Aufladung. Lederband. Sekunde. Nachtlesbar. Ladekontrollanzeige.

024/7810 Herrenuhr »Solar 1« quartz
Gehäuse gelbvergoldet. Mineralglas. Wasserdicht bis 30 m. Datum-Schnellkorrektur. Lederband. Gangreserve mehr als 100 Std. bei voller Aufladung. Sekunde. Nachtlesbar. Ladekontrollanzeige.



- Vegetabile SOLAR 1 – mit Naturstoffen**
- Mit Lederbändern **ohne** chemische Weichmacher – das beweist das anfangs steife Leder.
 - **ohne Batterie** – sie kommen mit Tageslicht aus.
 - **nickelfreies** Gehäuse und Boden.
 - auch Kronen und Schließen enthalten kein Nickel.
 - die vegetabilen Armbänder sind aus **rein pflanzlich gegerbtem** Leder und mit Naturstoffen gefärbt.
 - pH-neutral.
 - sie erfüllen die vorgeschriebenen Kriterien (wie z.B. für Schweißbänder von Schutzhelmen).

*unverbindliche Preisempfehlung



JUNGHANS

JUNGHANS SOLAR- ARMBANDUHREN.

JUNGHANS »SOLAR 1«, Batterielos. 100 Stunden Gangreserve bei Dunkelheit. Wasserdicht. Umweltfreundlich. Ausgezeichnet mit dem »Blauen Umweltengel«.



024/7805
sfr 279.-*



024/1002
sfr 199.-*



024/1900
sfr 229.-*



024/7900
sfr 299.-*



024/4010.44
sfr 279.-*



024/4011.44
sfr 299.-*



024/7013.44
sfr 349.-*

024/1002 Knabenuhr »Solar 1« quartz
Gehäuse matt verchromt. Mineralglas. Datum-Schnellkorrektur. Nylonband mit Lederbesatz. Wasserdicht bis 30 m. Sekunde. Ladekontrollanzeige. Gangreserve mehr als 100 Std. bei voller Aufladung. Nacht-ablesbar.

024/7012 »Solar 1« quartz
Gehäuse gelbvergoldet. Mineralglas mit schwarz metallisiertem Zahlenreif. Datum-Schnellkorrektur. Cabouchon-Krone. Lederband. Gangreserve mehr als 100 Std. bei voller Aufladung. Sekunde. Ladekontrollanzeige.

024/1006 Herrenuhr »Solar 1« quartz
Gehäuse palladiumbeschichtet. Mineralglas. Datum-Schnellkorrektur. Wasserdicht bis 30 m. Lederband. Gangreserve mehr als 100 Std. bei voller Aufladung. Sekunde. Ladekontrollanzeige.

024/7013.44 »Solar 1« quartz
Gehäuse und Edelstahlband gelbvergoldet. Mineralglas mit schwarz metallisiertem Zahlenreif. Datum-Schnellkorrektur. Wasserdicht bis 30 m. Cabouchon-Krone. Gangreserve mehr als 100 Std. bei voller Aufladung. Sekunde. Ladekontroll-Anzeige.

024/1900 Herrenuhr »Solar 1« quartz
Gehäuse verchromt. Mineralglas, Innenseite goldfarben metallisiert. Krone gelbvergoldet. Wasserdicht bis 30 m. Datum-Schnellkorrektur. Lederband. Sekunde. Ladekontrollanzeige. Gangreserve mehr als 100 Std. bei voller Aufladung. Nacht-ablesbar.

024/7020 Damenuhr »Solar 1« quartz
Gehäuse gelbvergoldet. Mineralglas. Datum-Schnellkorrektur. Wasserdicht bis 30 m. Lederband. Sekunde. Ladekontrollanzeige. Gangreserve mehr als 100 Std. bei voller Aufladung.

024/1904 »Solar 1« quartz
Gehäuse hochglänzend mit besonders harter und widerstandsfähiger Beschichtung IPVDI. Mineralglas. Wasserdicht bis 30 m. Datum-Schnellkorrektur. Lederband. Sekunde. Ladekontrollanzeige. Gangreserve mehr als 100 Std. bei voller Aufladung.

024/7805 Damenuhr »Solar 1« quartz
Gehäuse gelbvergoldet. Bombiertes Mineralglas. Cabouchon-Krone. Wasserdicht bis 30 m. Datum-Schnellkorrektur. Lederband. Gangreserve mehr als 100 Std. bei voller Aufladung. Sekunde. Ladekontrollanzeige.

024/4010.44 Herrenuhr »Solar 1« quartz
Gehäuse Edelstahl. Lamellen-Stahlband. Mineralglas. Lünette palladiumbeschichtet. Wasserdicht bis 30 m. Datum-Schnellkorrektur. Gangreserve mehr als 100 Std. bei voller Aufladung. Sekunde. Ladekontrollanzeige. Nacht-ablesbar.

024/7900 Damenuhr »Solar 1« quartz
Gehäuse gelbvergoldet. Mineralglas. Wasserdicht bis 30 m. Datum-Schnellkorrektur. Lederband. Gangreserve mehr als 100 Std. bei voller Aufladung. Sekunde. Ladekontrollanzeige.

024/4011.44 Herrenuhr »Solar 1« quartz
Gehäuse Edelstahl. Lamellen-Stahlband. Lünette, Krone und Bandeinlagen gelbvergoldet. Wasserdicht bis 30 m. Datum-Schnellkorrektur. Gangreserve mehr als 100 Std. bei voller Aufladung. Sekunde. Ladekontroll-Anzeige. Nacht-ablesbar.

024/7901 »Solar 1« quartz
Gehäuse gelbvergoldet. Mineralglas. Wasserdicht bis 30 m. Datum-Schnellkorrektur. Lederband. Sekunde. Ladekontrollanzeige. Gangreserve mehr als 100 Std. bei voller Aufladung.

*unverbindliche Preisempfehlung



024/7012
sfr 299.-*



024/1006
sfr 199.-*



024/7901
sfr 279.-*

024/7020
sfr 279.-*



024/1904
sfr 299.-*



JUNGHANS

JUNGHANS SOLAR- ARMBANDUHREN.

JUNGHANS »SOLAR 1«. Batterielos.
100 Stunden Gangreserve bei Dunkelheit.
Wasserdicht. Umweltfreundlich. Ausgezeichnet mit dem »Blauen Umweltengel«.



024/1000.44
sfr **229.-***



024/1001.44
sfr **249.-***



024/1815.44
sfr **299.-***



024/4716.44
sfr **299.-***



024/4000.44
sfr **279.-***



024/4001.44
sfr **299.-***



024/7815.44
sfr **349.-***

**024/1000.44
Herrenuhr »Solar 1«
quartz**
Gehäuse palladiumbeschichtet. Edelstahl-Lamellenband. Mineralglas. Wasserdicht bis 30 m. Datum-Schnellkorrektur. Sekunde. Gangreserve mehr als 100 Std. bei voller Aufladung. Ladekontrollanzeige. Nachtlesbar.

**024/1001.44
Herrenuhr »Solar 1«
quartz**
Gehäuse palladiumbeschichtet. Edelstahl-Lamellenband. Lünette und Bändeinlagen gelbvergoldet. Wasserdicht bis 30 m. Datum-Schnellkorrektur. Sekunde. Gangreserve mehr als 100 Std. bei voller Aufladung. Ladekontrollanzeige. Nachtlesbar.

**024/1009.44
Herrenuhr »Solar 1«
quartz**
Gehäuse und Lamellenband schwarz verchromt. Mineralglas. Datum-Schnellkorrektur. Wasserdicht bis 30 m. Gangreserve mehr als 100 Std. bei voller Aufladung. Sekunde. Ladekontrollanzeige. Nachtlesbar.

**024/1705.44
Herrenuhr »Solar 1«
quartz**
Gehäuse und Lamellenband verchromt. Mineralglas. Datum-Schnellkorrektur. Wasserdicht bis 30 m. Gangreserve mehr als 100 Std. bei voller Aufladung. Sekunde. Ladekontrollanzeige.

**024/1706.44
Herrenuhr »Solar 1«
quartz**
Gehäuse und Lamellenband schwarz verchromt. Mineralglas. Datum-Schnellkorrektur. Wasserdicht bis 30 m. Gangreserve mehr als 100 Std. bei voller Aufladung. Sekunde. Ladekontrollanzeige.

**024/1815.44
Herrenuhr »Solar 1«
quartz**
Gehäuse palladiumbeschichtet. Edelstahl-Lamellenband. Lünette und Bändeinlagen gelbvergoldet. Wasserdicht bis 30 m. Datum-Schnellkorrektur. Sekunde. Gangreserve mehr als 100 Std. bei voller Aufladung. Ladekontrollanzeige. Nachtlesbar.

**024/4000.44 quartz
Herrenuhr »Solar 1«**
Gehäuse und Band Edelstahl. Mineralglas. Wasserdicht bis 30 m. Datum-Schnellkorrektur. Sekunde. Gangreserve mehr als 100 Std. bei voller Aufladung. Ladekontrollanzeige. Nachtlesbar.

**024/4001.44 quartz
Herrenuhr »Solar 1«**
Gehäuse und Band Edelstahl. Lünette, Krone und Bändeinlagen gelbvergoldet. Mineralglas. Datum-Schnellkorrektur. Wasserdicht bis 30 m. Gangreserve mehr als 100 Std. bei voller Aufladung. Sekunde. Nachtlesbar. Ladekontrollanzeige.

**024/4716.44 quartz
Herrenuhr »Solar 1«**
Gehäuse palladiumbeschichtet. Edelstahl-Lamellenband. Lünette und Bändeinlagen gelbvergoldet. Wasserdicht bis 30 m. Datum-Schnellkorrektur. Gangreserve mehr als 100 Std. bei voller Aufladung. Sekunde. Nachtlesbar. Ladekontrollanzeige.

**024/7815.44
Herrenuhr »Solar 1«
quartz**
Gehäuse und Edelstahl-Lamellenband gelbvergoldet. Mineralglas. Wasserdicht bis 30 m. Datum-Schnellkorrektur. Gangreserve mehr als 100 Std. bei voller Aufladung. Sekunde. Nachtlesbar. Ladekontrollanzeige.



024/1706.44
sfr **249.-***



024/1705.44
sfr **249.-***



024/1009.44
sfr **199.-***



*unverbindliche Preisempfehlung

JUNGHANS



024/1715.44

sfr **249.-***



024/1008.44

sfr **199.-***



024/1007.44

sfr **199.-***



024/4807.44

sfr **279.-***

JUNGHANS Solar 1



024/1005.44

sfr **279.-***



024/1801.44

sfr **299.-***

**024/1005.44
Damenuhr »Solar 1«
quartz**
Gehäuse matt verchromt. Mineralglas. Datum-Schnellkorrektur. Wasserdicht bis 30 m. Edelstahlband matt/hochglanzpoliert. Sekunde. Ladekontrollanzeige. Gangreserve mehr als 100 Std. bei voller Aufladung. Sekunde. Ladekontrollanzeige.

**024/1007.44
Herrenuhr »Solar 1«
quartz**
Gehäuse palladiumbeschichtet, matt gestrahlt. Edelstahlband matt gestrahlt (Fixoflex). Mineralglas. Wasserdicht bis 30 m. Datum-Schnellkorrektur. Sekunde. Gangreserve mehr als 100 Std. bei voller Aufladung. Ladekontrollanzeige.

**024/1008.44
Herrenuhr »Solar 1«
quartz**
Gehäuse palladiumbeschichtet, matt gestrahlt. Lamellenstahlband, matt gestrahlt. Wasserdicht bis 30 m. Datum-Schnellkorrektur. Gangreserve mehr als 100 Std. bei voller Aufladung. Sekunde. Nachtlesbar. Ladekontrollanzeige.

**024/1715.44
Herrenuhr »Solar 1«
quartz**
Gehäuse und Lamellenband in Edelstahl. Mineralglas. Datum-Schnellkorrektur. Wasserdicht bis 30 m. Gangreserve mehr als 100 Std. bei voller Aufladung. Sekunde. Nachtlesbar. Ladekontrollanzeige.

**024/1801.44
Damenuhr »Solar 1«
quartz**
Gehäuse gelbvergoldet. Mineralglas. Cabochon-Krone. Wasserdicht bis 30 m. Datum-Schnellkorrektur. Glieder-Edelstahlband, bicolor-gelbvergoldet. Gangreserve mehr als 100 Std. bei voller Aufladung. Sekunde. Ladekontrollanzeige.

**024/4807.44
Herrenuhr »Solar 1«
quartz**
Gehäuse und Band Edelstahl. Mineralglas. Wasserdicht bis 30 m. Gangreserve mehr als 100 Std. bei voller Aufladung. Datum-Schnellkorrektur. Sekunde. Nachtlesbar. Ladekontrollanzeige.

Wir führen die neuesten Modelle der Funk- und Solaruhren-Kollektion von JUNGHANS:

*unverbindliche Preisempfehlung

 JUNGHANS · H. R. BLÄTTLER

Konstanzer Str. 54 a · 8280 Kreuzlingen
Tel.: 072-72 39 42 · Telefax: 072-72 39 85

put



Junghans Kollektion 1991:
Wecker.
Kurzzeitmesser.
Stoppuhren.

 **JUNGHANS**
Uhren mit Ideen.

JUNGHANS – DAS UNTERNEHMEN

Schramberg – erst der Auto-Atlas verrät, wo der Ort zu finden ist. Doch gäbe es eine »Uhrengographie«, so wäre diese Stadt im Kreis Rottweil sicher mit einem Punkt markiert. Für die JUNGHANS Uhren GmbH – einer der bedeutendsten Uhren-Produzenten der Welt. Ein Unternehmen mit Tradition und vielen neuen Ideen.

Mehr als 80.000 Uhren und Werke werden hier pro Tag produziert, ermöglicht durch eine der modernsten automatisierten Uhren-Produktionsstätten. Ultramoderne Elektronik kontrolliert und steuert hochgesteckte Qualitätsnormen bei allen Produktionsvorgängen.

JUNGHANS stellt Solar- und Funkuhren, elektronische Armbanduhren, Wecker, Wohnraumuhren, Quartzwerke mit einem Höchstmaß an Qualität, Präzision und Funktionalität her, ständig orientiert an modernsten, zukunftsgerichteten Technologien. Gerade deshalb genießt JUNGHANS das Image des innovativen Uhrenherstellers.

Funk- und Solaruhren gehören heute zu den gefragtesten Modellen im Markt. Die erste funkgesteuerte Solaruhr der Welt, die JUNGHANS RCS 1, steht als Beweis für die große Innovationskraft und den hohen technischen Anspruch von JUNGHANS, ebenso wie die welterste Funkarmbanduhr JUNGHANS MEGA 1.

Dabei ist es erst 5 Jahre her, seit JUNGHANS mit der JUNGHANS RCS 1 diesen neuen Technologien eine Perspektive geschaffen hat.

JUNGHANS – DIE MARKE

Die Marke JUNGHANS gilt als die traditionsreichste Uhrenmarke unter Deutschlands Uhrenherstellern. Sie ist in der ganzen Welt bekannt für ihren hohen Qualitätsanspruch, für ihre Zuverlässigkeit und vor allem für ihre Innovationskraft im technischen wie auch im Design-Bereich. Ungezählte Auszeichnungen unterstreichen dies.

JUNGHANS Uhren berücksichtigen in ihrer technologischen Konzeption, in Funktion und Gestaltung, die sich ständig ändernden Einstellungen und Wünsche der Verbraucher. Deshalb können JUNGHANS Uhren in so vielfältiger Weise dem jeweils aktuellen Zeitgeist mit innovativem Design und moderner Technik so beeindruckend gerecht werden. JUNGHANS Uhren – das sind Uhren mit Ideen.

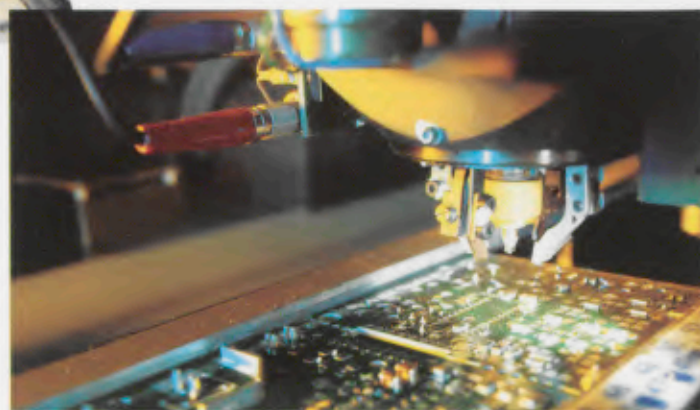

JUNGHANS-ZEITMESSER DIE WAHRHEITENSTÄU

Die Zeitmessung ist eine der wichtigsten Aufgaben der Menschheit. Sie ist die Grundlage für alle unsere Taten und die Voraussetzung für alle unsere Entscheidungen. Die Zeitmessung ist die Grundlage für alle unsere Taten und die Voraussetzung für alle unsere Entscheidungen.

Die Zeitmessung ist eine der wichtigsten Aufgaben der Menschheit. Sie ist die Grundlage für alle unsere Taten und die Voraussetzung für alle unsere Entscheidungen. Die Zeitmessung ist die Grundlage für alle unsere Taten und die Voraussetzung für alle unsere Entscheidungen.

Die Zeitmessung ist eine der wichtigsten Aufgaben der Menschheit. Sie ist die Grundlage für alle unsere Taten und die Voraussetzung für alle unsere Entscheidungen. Die Zeitmessung ist die Grundlage für alle unsere Taten und die Voraussetzung für alle unsere Entscheidungen.

DIE FUNKUHR-IDEE.

Funkuhren faszinieren wegen ihrer besonderen Technologie und Präzision. Sie sind hochpräzise Zeitmesser - Uhren, die man nie ein- oder umstellen muß - die immer sekundengenau gehen. Zum Beispiel: JUNGHANS MEGA alarm 2 - die klügste Weck- und Terminuhr der Welt.



DIE FUNKUHR-IDEE.

JUNGHANS MEGA alarm 2 – die klügste Weck- und Terminuhr der Welt. Die JUNGHANS MEGA alarm 2 ist eine Funkuhr der neuen Generation. Exklusiv das Design. Multifunktionsell der Einsatz als funkgesteuerte Tisch-, Alarm- oder Weckuhr. Optimaler Komfort durch Technik, Ausstattung und Bedienung. Kompetenz der Spitzenklasse.

Funktionen der JUNGHANS MEGA alarm 2

- Funkgesteuerte Weck- und Terminuhr mit kombinierter Multifunktions-Anzeige für
 - Stunde, Minute, Sekunde
 - Weck- und Alarmzeit
 - Ewigem Kalender (Wochentag, Tag, Monat)
- Optische Empfangskontrolle.
- Batteriewechsel-Anzeige.
- Komfortable Weck-/Alarmzeit-Schnelleinstellung, vorwärts und rückwärts.
- Vollautomatische Zeitschnelleinstellung und Zeitumstellung auf Sommer-/Winterzeit.
- Interner Zeitspeicher.
- Flutlichtbeleuchtung.
- 24-Stunden Weckautomatik
- Nachweckautomatik (Snooze) alle 4 Minuten.
- Wochenendabschaltung.
- Alarmzeit 60 Sekunden.
- Einzigartige Sender-Ruftaste.
- Netzunabhängig.
- Gebührenfrei.
- Laufzeit mit 1 Batterie IIEC LR 61 mindestens 2 Jahre.
- Gehäuse aus antistatischem, schlagfestem ABS-Material.
- Maße: 11,5 x 12,8 x 2,3 cm.

151/1005 JUNGHANS MEGA alarm 2
11,5 x 12,8 x 2,3 cm.
Gehäuse aus antistatischem, schlagfestem ABS-Material, Anthrazit.

JUNGHANS MEGA alarm 2
Uhrenteil aufgestellt, Bedienteil flach liegend.

JUNGHANS MEGA alarm 2
Funktion der 3fach-Aufstellmechanik für optimale Ablesbarkeit.

JUNGHANS MEGA alarm 2
in ihrer attraktiven Verpackung.



151/1005
151/1005 00
unverbindliche Preisempfehlung 249 --*
35117500
4 000897 131876



Analoganzeige für die immer exakte Zeit von Stunden/Minuten

Flutlichtbeleuchtung

Digitalanzeige für Sekunde und ewigen Kalender (Wochentag, Datum und Monat) sowie Alarm- bzw. Weckzeit

Weckbereitschaftsanzeige

Optische Empfangskontrolle

Batteriewechselanzeige

Vollautomatische Schnelleinstellung von Zeit und ewigem Kalender

Alarmdauer 60 Sekunden für Weck- oder Alarmzeit

Laufzeit mit einer Batterie mindestens 2 Jahre

Interner Zeitspeicher

Dreifache Aufstellrastung für optimale Ablesbarkeit als Tisch- oder Weckuhr

Antistatisches, schlagfestes ABS-Gehäuse

Wochenendabschaltung, 24-Stunden-Weckautomatik

Weck- und Alarmzeiteinstellung – vorwärts und rückwärts

Einzigartige Sender-Ruftaste

Nachweckautomatik mit praktischer großflächiger Schlummer-Taste



Milieu: Intellibüro



JUNGHANS



JUNGHANS
MEGA
alarm 2

*unverbindliche Preisempfehlung

JUNGHANS



Ganzflächige und intensive Ausleuchtung des LC-Displayfeldes (Elektrolumineszenz). Dadurch optimale Ablesbarkeit bei Dunkelheit.

Beleuchtung des LC-Displayfeldes



Beleuchtung des LC-Displayfeldes



150/1021

150/1021 00
unverbindliche Preisempfehlung 199.--
15010200
4 000897 134983

150/1001

150/1001 00
unverbindliche Preisempfehlung 149.--
15008050
4 000897 121143



150/1000

150/1000 00
unverbindliche Preisempfehlung 149.--
15008050
4 000897 121211



DIE FUNKUHR-IDEE.

JUNGHANS MEGA alarm 1.
Die Technik bestimmt die Funktion. Das Design prägt den Rahmen. Beides steht für die JUNGHANS MEGA alarm 1.

Funktionen der JUNGHANS MEGA alarm 1

- Funkgesteuerte Weck- und Terminuhr mit LCD-Anzeige.
- Anzeige von Stunde, Minute und Sekunde.
- Alarmzeitanzeige von Stunde und Minute.
- 3sprachige Wochentagsanzeige: wahlweise deutsch/englisch/französisch.
- Ewiger Kalender (Datum, Tag, Monat).
- Vollautomatische Zeitschnelleinstellung und Zeitumstellung auf Sommer-/Winterzeit.
- Optische Empfangskontrolle.
- Flutlichtbeleuchtung.
- Alarmzeit 120 Sekunden.
- Nachweckautomatik (Snooze) alle 4 Minuten.
- 24-Stunden Weckautomatik.
- Einzigartige Sender-Ruffaste.
- Absolut lautlos.
- Netzunabhängig.
- Gebührenfrei.
- Laufzeit mit 1 Batterie IIEC LR 61 mindestens 3 Jahre.
- Gehäuse aus antistatischem, schlagfestem ABS-Material.
- Maße: 11,0 x 9,5 x 6,0 cm.

150/1000 JUNGHANS MEGA alarm 1

Gehäuse aus antistatischem, schlagfestem ABS-Material, weiß.

150/1001 JUNGHANS MEGA alarm 1

Gehäuse aus antistatischem, schlagfestem ABS-Material, anthrazit.

150/1021 JUNGHANS MEGA alarm 1/EL

- Gehäuse aus antistatischem, schlagfestem ABS-Material mit hochwertiger Metall-Lackierung in Anthrazit.
- Ganzflächige Ausleuchtung des Anzeigefeldes (Elektrolumineszenz). Dadurch optimale Ablesbarkeit bei Dunkelheit.



Milieu:
interlücke



JUNGHANS MEGA alarm 1

*unverbindliche Preisempfehlung

JUNGHANS

VERKAUFS- INFORMATIONEN

JUNGHANS MEGA FUNKUHREN

- Neueste, zukunftsorientierte Funkuhren-Technologie.
- Zuverlässiges, problemloses Produkt.
- Permanenter Empfang der Zeit-Telegramme vom deutschen Zeitzeichensender DCF 77 in Mainflingen (bei Frankfurt/Main).
- Ständige Verbindung der JUNGHANS MEGA FUNKUHREN über den Sender DCF 77 mit der genauesten Uhr der Welt – der Cäsium-Zeitbasis der Physikalisch-Technischen Bundesanstalt in Braunschweig (PTB).
- Europaweiter Empfang im Umkreis von 1.500 km um den Sender DCF 77 (z.B. Madrid, Helsinki, Istanbul, Budapest).
- Hochsensibles, neuartiges Antennensystem. Kein Nach- oder Umstellen der Uhr erforderlich.
- Absolute Präzision.
- Die Zeitgenauigkeit der JUNGHANS MEGA FUNKUHREN beträgt 1 Sekunde in 1 Million Jahren.
- Vollautomatische Zeiteinstellung innerhalb von nur 3 Minuten.
- Vollautomatische Zeitkorrektur zu jeder vollen Stunde.
- Vollautomatische Zeiteinstellung von Sommer- auf Winterzeit und natürlich auch wieder zurück.
- Zum Teil mit optischer Empfangskontrolle.
- Zum Teil mit internem Zeitspeicher.
- Empfangskontrolle und Demonstration durch die einzigartige Original JUNGHANS Senderruftaste.
- Kein Entnehmen und Wiedereinsetzen der Batterie bei der Vorführung durch die Senderruftaste.
- Netzunabhängig.
- Minimaler Stromverbrauch. Nur 1 Batterie erforderlich.
- Laufzeit mit 1 Batterie über 3 Jahre.
- Gebührenfrei.
- Funkentstört.
- Geschmacksmusterschutz.
- Komplettangebot – JUNGHANS MEGA FUNKUHREN gibt es als Armbanduhren, Tisch-, Wand- und Terminuhren in hochwertigen Kunststoffausführungen mit Metallic-Lackierungen und in edlen, wohnstilgerechten Hölzern mit Analog- und Digitalanzeigen mit und ohne Datumsanzeigen (Ewiger Kalender)

QUARTZ- WECKER.

Nach wie vor werden Wecker nach ihrer Funktion gekauft. Mehr und mehr jedoch gewinnt das Design an Bedeutung. – »Das Auge kauft mit!« JUNGHANS hat beide Kriterien auch in der Wecker-Kollektion vereint. Ein hohes Maß an Funktionalität und Zuverlässigkeit mit dem Anspruch guten Designs. Zum Beispiel: JUNGHANS SENSOR CONTROL – der Wecker, der auf einen Wink von Ihnen reagiert.



VIDEO-TIPS
INFORMATIONEN

JUNGHANS SENSOR CONTROL.

Der Wecker, der auf einen Wink von Ihnen reagiert.

Wenn Sie diese Taste drücken, wird die Weckwiederholung gestoppt und der JUNGHANS SENSOR CONTROL gibt Ruhe.

Gut zu lesen das Zifferblatt, oder?

Der Sensorpunkt ist hier oben. Damit Sie ihn nicht versehentlich in Gang setzen.

Dies ist der Lautsprecher, aus dem das Wecksignal ertönt: erst dezent, dann nachdrücklich, bis es wirklich unüberhörbar ist.

Haben wir schon gesagt, daß der JUNGHANS SENSOR CONTROL handliche 11,0 mal 9,7 mal 5,3 cm groß ist?



Das Gehäuse besteht aus einem antistatischen Kunststoff-Material, das äußerst stabil ist. Es heißt ABS.

Mit diesem kleinen Knopf hier können Sie sowohl die Uhrzeit als auch die Weckzeit einstellen. Einknopfbedienung nennt sich das und ist ziemlich praktisch.

An dieser Stelle sitzen die zwei kleinen Alkali Mangan Mignonzellen. Sie bringen den JUNGHANS SENSOR CONTROL mindestens ein Jahr lang zum Laufen.



140/1401

140/1401 00
unverbindliche Preisempfehlung 89,00*
14004800
4 000897 149352



140/1400

140/1400 00
unverbindliche Preisempfehlung 89,00*
14004800
4 000897 145507



DIE SENSOR-CONTROL-IDEE.

Wenn man schon nicht so lange schlafen darf, wie man will, sollte man sich wenigstens angenehm wecken lassen. Der JUNGHANS SENSOR CONTROL ist unübertroffen, was sanftes aber gleichwohl nachdrückliches Wecken anbelangt. Sein Wecksignal beginnt leise und steigert sich dann zu unüberhörbarer Lautstärke ca. 2 Minuten lang. Und das Beste: Fast alles, was der JUNGHANS SENSOR CONTROL kann, macht er auf einen Wink von Ihnen. Sie bewegen einfach nur Ihre Hand über dem Sensorpunkt:
Zum Beispiel, wenn der Weckton ertönt, und Sie noch ein wenig weiterschlafen wollen: Kein Problem - auf einen Wink ist der JUNGHANS SENSOR CONTROL still. Aber nach ca. 4 Minuten weckt er erneut. So lange, bis Sie ihn (mit der Wipptaste) endgültig abstellen. Oder es ist Nacht, und Sie wollen wissen, wie spät es ist: ein Wink genügt, und die Zifferblattbeleuchtung geht für ca. 3 sec an. Die eingestellte Weckzeit bleibt davon unberührt. Weil der Sensorpunkt hochempfindlich ist, haben wir ihn übrigens so angebracht, daß er nicht ungewollt betätigt werden kann. Nämlich oben.

140/1400 JUNGHANS SENSOR CONTROL
Gehäuse aus antistatischem, schlagfestem ABS-Material. Anthrazit.

140/1401 JUNGHANS SENSOR CONTROL
Gehäuse aus antistatischem, schlagfestem ABS-Material. Dunkelgrau.



Milieu: Knoll International

JUNGHANS
SENSOR CONTROL

*unverbindliche Preisempfehlung



Gangkontrolle durch Sekundenzeiger
 Große, praktische Beleuchtungs-/Repetitionstaste
 Klare Ablesbarkeit aller Ziffern und Funktionen

Einfacher Batteriewechsel
 Komfortable, leichtgängige Wipp-Taste mit Griffknoppen
 Schnelle Weckzeit-Einstellung durch Vor- und Rückwärtseinstellung

Optimaler Bedienungskomfort durch ergonomische Gestaltung

Optische Weckzeit-Kontrolle durch farbigen Weckzeiger

Nachttafelbarkeit durch helle Zifferblattbeleuchtung

Standfestes, kompaktes, griffsympathisches Gehäuse

Griffiger Kombi-Einstellknopf für Tages- und Weckzeit

Besonders leiser Lauf und sympathisch-stimulierender Weckton

QUARTZ-WECKER.

JUNGHANS MASTER. »DER WECKER.«
 Die Technik bestimmt die Funktion. Das Design prägt den Rahmen. Mit dem »MASTER« hat JUNGHANS den Wecker definiert: Die Form, von frog-design, bietet Ästhetik und Ergonomie. Die Funktion erfüllt alle Anforderungen aus einer Verbraucherstudie. Jetzt auch zum Teil mit Rundum-Flutlicht-Beleuchtung.

- Quartzwerk W 738.
- Laufzeit mindestens 1 Jahr mit einer Batterie.
- Kontinuierlich ansteigendes »trivox«-Wecksignal.
- Aktive Weckwiederholung (Snoozel) nach ca. 4 Minuten
- Zifferblatt-Beleuchtung.
- Einknopfbedienung.
- Grifffichere Ober-Abstellstaste.
- Gehäuse aus antistatischem, schlagfestem ABS-Material.
- Maße: 7,5 x 8,5 cm.
- **140/0900 anthrazit**
- **140/0901 grau/blau**
- Quartzwerk W 738.
- Laufzeit mindestens 1 Jahr mit einer Batterie.
- Kontinuierlich ansteigendes »trivox«-Wecksignal.
- Aktive Weckwiederholung (Snoozel) nach ca. 4 Minuten
- Rundumflutlicht-Beleuchtung.
- Einknopfbedienung.
- Grifffichere Ober-Abstellstaste.
- Gehäuse aus antistatischem, schlagfestem ABS-Material.
- Maße: ø 9,5 cm.
- **140/0915 schwarz**
- **140/0916 weiß**



Rundum-Flutlicht-Beleuchtung



Rundum-Flutlicht-Beleuchtung



140/0916



140/0915

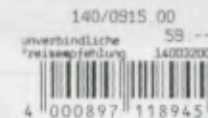

Milieu Interlibko



Milieu Knall International

*unverbindliche Preisempfehlung

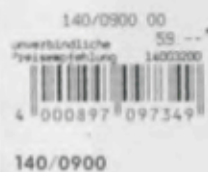

JUNGHANS Wecker

**«chronovox»
mit Glockenschlag**

- Quartzwerk W 738.
- Laufzeit mindestens 1 Jahr mit einer Batterie.
- Kontinuierlich ansteigendes strivox Wecksignal mit Schlag auf Glocke.
- Repetition – Weckwiederholung nach ca. 4 Minuten.
- Zifferblattbeleuchtung, blendfrei.
- Leuchtpunkte und -zeiger, mit inaktiver umweltfreundlicher Leuchtmasse.
- Einknopfbedienug.
- Großflächige Ober-Abstelltaete.
- Gehäuse aus antistatischem, schlagfestem ABS-Material.

- Maße: 10,8 x 8,9 cm
- 140/0700 weiß
- 140/0701 beige
- 140/0702 braun



140/0700

140/0700.00
unverbindliche Preisempfehlung 59 --*
14002300
4 000897 014872

140/0701

140/0701.00
unverbindliche Preisempfehlung 59 --*
14002300
4 000897 068257

140/0702

140/0702.00
unverbindliche Preisempfehlung 59 --*
14002300
4 000897 014810



Milieu: Interlöbke

JUNGHANS Wecker

**«chronovox»
mit Summer**

- Quartzwerk W 738.
- Laufzeit mindestens 1 Jahr mit einer Batterie.
- Summer-Wecksignal im Dauerton.
- Zifferblattbeleuchtung, blendfrei.
- Leuchtpunkte und -zeiger, mit inaktiver umweltfreundlicher Leuchtmasse.
- Einknopfbedienug.
- Großflächige Ober-Abstelltaete.
- Gehäuse aus antistatischem, schlagfestem ABS-Material.

- Maße: 10,8 x 8,9 cm
- 140/1220 champagner-metallisch
- 140/1221 titanfarben
- 140/1222 metallic-grau



140/1220

140/1220.00
unverbindliche Preisempfehlung 59 --*
14002300
4 000897 132149

140/1221

140/1221.00
unverbindliche Preisempfehlung 59 --*
14002300
4 000897 132354

140/1222

140/1222.00
unverbindliche Preisempfehlung 59 --*
14002300
4 000897 132446



Milieu: Interlöbke



140/1250

140/1250.00
unverbindliche Preisempfehlung 42.50*
14002300
4 000897 145255

140/1251

140/1251.00
unverbindliche Preisempfehlung 42.50*
14002300
4 000897 149406

140/1252

140/1252.00
unverbindliche Preisempfehlung 42.50*
14002300
4 000897 149635

JUNGHANS Wecker mit Glockenschlag

- Quartzwerk W 710.
- Laufzeit mindestens 1 Jahr mit einer Batterie.
- Schlag auf Glocke im Dauerton.
- Leuchtzahlen und -zeiger mit inaktiver umweltfreundlicher Leuchtmasse.
- Einknopfbedienug.
- Großflächige Ober-Abstelltaete.
- Gehäuse aus antistatischem, schlagfestem ABS-Material.

- Maße: 11,0x9,7x5,3 cm
- 140/1250 schwarz
- 140/1251 weiß
- 140/1252 rot



140/1253

140/1253.00
unverbindliche Preisempfehlung 42.50*
14002300
4 000897 149413

140/1254

140/1254.00
unverbindliche Preisempfehlung 42.50*
14002300
4 000897 149345

JUNGHANS Wecker mit Glockenschlag

- Quartzwerk W 710.
- Laufzeit mindestens 1 Jahr mit einer Batterie.
- Schlag auf Glocke im Dauerton.
- Leuchtzahlen und -zeiger mit inaktiver umweltfreundlicher Leuchtmasse.
- Einknopfbedienug.
- Großflächige Ober-Abstelltaete.
- Gehäuse aus antistatischem, schlagfestem ABS-Material.

- Maße: 11,0x9,7x5,3 cm
- 140/1253 bordeaux
- 140/1254 dunkelblau

*unverbindliche Preisempfehlung

- JUNGHANS Wecker »star«**
- Quartzwerk W 710.
 - Laufzeit mindestens 1 Jahr mit einer Batterie.
 - Sympathisches, intermittierendes Wecksignal.
 - Leuchtzahlen und -zeiger mit inaktiver umweltfreundlicher Leuchtmasse.
 - Großflächige Oberabstelltaste.
 - Einknopfbedienug.
 - Stellsicherung.
 - Gehäuse aus antistatischem, schlagfestem ABS-Material.
 - Maße: Ø 9,5 cm.
- 140/1000 weiß**
140/1001 schwarz
140/1002 rot



140/1000
 140/1000.00
 unverbindliche Preisempfehlung 29,95*
 14001620
 4 000897 115258

140/1001
 140/1001.00
 unverbindliche Preisempfehlung 29,95*
 14001620
 4 000897 114978

140/1002
 140/1002.00
 unverbindliche Preisempfehlung 29,95*
 14001620
 4 000897 115265

- JUNGHANS Wecker »star«**
- Quartzwerk W 710.
 - Laufzeit mindestens 1 Jahr mit einer Batterie.
 - Sympathisches, intermittierendes Wecksignal.
 - Leuchtzahlen und -zeiger mit inaktiver umweltfreundlicher Leuchtmasse.
 - Großflächige Oberabstelltaste.
 - Einknopfbedienug.
 - Stellsicherung.
 - Gehäuse aus antistatischem, schlagfestem ABS-Material.
 - Maße: Ø 9,5 cm.
- 140/1030 weiß**
140/1031 schwarz
140/1032 rot



140/1031
 140/1031.00
 unverbindliche Preisempfehlung 29,95*
 14001620
 4 000897 122065

140/1030
 140/1030.00
 unverbindliche Preisempfehlung 29,95*
 14001620
 4 000897 122041

140/1032
 140/1032.00
 unverbindliche Preisempfehlung 29,95*
 14001620
 4 000897 122393

- JUNGHANS Wecker »star«**
- Quartzwerk W 710.
 - Laufzeit mindestens 1 Jahr mit einer Batterie.
 - Sympathisches, intermittierendes Wecksignal.
 - Leuchtpunkte und -zeiger mit inaktiver umweltfreundlicher Leuchtmasse.
 - Großflächige Oberabstelltaste.
 - Einknopfbedienug.
 - Stellsicherung.
 - Gehäuse aus antistatischem, schlagfestem ABS-Material.
 - Maße: Ø 9,5 cm.
- 140/1003 bordeaux**
140/1004 blau



140/1003
 140/1003.00
 unverbindliche Preisempfehlung 29,95*
 14001620
 4 000897 114961

140/1004
 140/1004.00
 unverbindliche Preisempfehlung 29,95*
 14001620
 4 000897 115241

- JUNGHANS Wecker »star« mit Flutlicht-Beleuchtung und »Snooze«**
- Quartzwerk W 710.
 - Laufzeit mindestens 1 Jahr mit einer Batterie.
 - Sympathisches, intermittierendes Wecksignal.
 - Rundum-Flutlicht-Zifferblattbeleuchtung.
 - Aktive Weckwiederholung (Snooze) nach ca. 4 Minuten.
 - Großflächige Licht- und Snooze-Taste.
 - Weckbereitschafts-Anzeige.
 - Hintenabsteller.
 - Einknopfbedienug.
 - Stellsicherung.
 - Gehäuse aus antistatischem, schlagfestem ABS-Material.
 - Maße: Ø 9,5 cm.
- 140/1051 schwarz**
140/1053 grau



140/1051
 140/1051.00
 unverbindliche Preisempfehlung 42,50*
 14002300
 4 000897 143947

140/1053
 140/1053.00
 unverbindliche Preisempfehlung 42,50*
 14002300
 4 000897 143954

Optische Weckbereitschafts-Anzeige. Flutlicht-Beleuchtung.

- JUNGHANS Wecker »star« Design**
- Quartzwerk W 710.
 - Laufzeit mindestens 1 Jahr mit einer Batterie.
 - Sympathisches, intermittierendes Wecksignal.
 - Leuchtzeiger mit inaktiver umweltfreundlicher Leuchtmasse.
 - Großflächige Oberabstelltaste.
 - Einknopfbedienug.
 - Stellsicherung.
 - Gehäuse aus antistatischem, schlagfestem ABS-Material.
 - Maße: Ø 9,5 cm.
- 140/1007 schwarz**
140/1008 schwarz
140/1009 schwarz



JUNGHANS Collection »Design«

140/1007
 140/1007.00
 unverbindliche Preisempfehlung 35,50*
 14001920
 4 000897 122676

140/1008
 140/1008.00
 unverbindliche Preisempfehlung 35,50*
 14001920
 4 000897 123284

140/1009
 140/1009.00
 unverbindliche Preisempfehlung 35,50*
 14001920
 4 000897 122683

- JUNGHANS Wecker »star« mit Flutlicht-Beleuchtung und »Snooze«**
- Quartzwerk W 710.
 - Laufzeit mindestens 1 Jahr mit einer Batterie.
 - Sympathisches, intermittierendes Wecksignal.
 - Rundum-Flutlicht-Zifferblattbeleuchtung.
 - Aktive Weckwiederholung (Snooze) nach ca. 4 Minuten.
 - Großflächige Licht- und Snooze-Taste.
 - Weckbereitschafts-Anzeige.
 - Hintenabsteller.
 - Einknopfbedienug.
 - Stellsicherung.
 - Gehäuse aus antistatischem, schlagfestem ABS-Material.
 - Maße: Ø 9,5 cm.
- 140/1052 rot**
140/1054 schwarz



140/1054
 140/1054.00
 unverbindliche Preisempfehlung 42,50*
 14002300
 4 000897 156633

140/1052
 140/1052.00
 unverbindliche Preisempfehlung 42,50*
 14002300
 4 000897 143930

Optische Weckbereitschafts-Anzeige. Flutlicht-Beleuchtung.

JUNGHANS Wecker »stark«

- Quartzwerk W 710.
- Laufzeit mindestens 1 Jahr mit einer Batterie.
- Sympathisches, intermittierendes Wecksignal.
- Leuchtzahlen und -zeiger mit inaktiver umweltfreundlicher Leuchtmasse.
- Großflächige Oberabstellaste.
- Einknopfbedienung.
- Stellsicherung.
- Gehäuse aus antistatischem, schlagfestem ABS-Material.

• Maße: 9,0 x 8,0 cm.
140/1100 weiß
140/1101 schwarz
140/1102 rot



140/1100

140/1100.00
unverbindliche Preisempfehlung 29,95*
14001620
4 000897 123192

140/1101

140/1101.00
unverbindliche Preisempfehlung 29,95*
14001620
4 000897 122744

140/1102

140/1102.00
unverbindliche Preisempfehlung 29,95*
14001620
4 000897 123215

JUNGHANS Wecker »stark«

- Quartzwerk W 710.
- Laufzeit mindestens 1 Jahr mit einer Batterie.
- Sympathisches, intermittierendes Wecksignal.
- Leuchtpunkte und -zeiger mit inaktiver umweltfreundlicher Leuchtmasse.
- Großflächige Oberabstellaste.
- Einknopfbedienung.
- Stellsicherung.
- Gehäuse aus antistatischem, schlagfestem ABS-Material.

• Maße: 9,0 x 8,0 cm.
140/1103 dunkelblau
140/1104 dunkelgrau



140/1103

140/1103.00
unverbindliche Preisempfehlung 29,95*
14001620
4 000897 122737

140/1104

140/1104.00
unverbindliche Preisempfehlung 29,95*
14001620
4 000897 123208

JUNGHANS Wecker »stark«

- Quartzwerk W 710.
- Laufzeit mindestens 1 Jahr mit einer Batterie.
- Sympathisches, intermittierendes Wecksignal.
- Leuchtzahlen und -zeiger mit inaktiver umweltfreundlicher Leuchtmasse.
- Großflächige Oberabstellaste.
- Einknopfbedienung.
- Stellsicherung.
- Gehäuse aus antistatischem, schlagfestem ABS-Material.

• Maße: 9,0 x 8,0 cm.
140/1105 weiß
140/1106 schwarz
140/1107 rot



140/1105

140/1105.00
unverbindliche Preisempfehlung 29,95*
14001620
4 000897 145347

140/1106

140/1106.00
unverbindliche Preisempfehlung 29,95*
14001620
4 000897 145521

140/1107

140/1107.00
unverbindliche Preisempfehlung 29,95*
14001620
4 000897 145330

JUNGHANS Wecker »Black and Color«

- Quartzwerk W 710.
- Laufzeit mindestens 1 Jahr mit einer Batterie.
- Sympathisches, intermittierendes Wecksignal.
- Leuchtzeiger mit inaktiver umweltfreundlicher Leuchtmasse.
- Großflächige Oberabstellaste.
- Einknopfbedienung.
- Stellsicherung.
- Gehäuse aus antistatischem, schlagfestem ABS-Material.

• Maße: 9,5 cm.
140/1019 violett/grün
140/1020 grau/verchromt
140/1021 lila/verchromt
140/1022 grün/lila
140/1023 türkis/pink



140/1019

140/1019.00
unverbindliche Preisempfehlung 29,95*
14001620
4 000897 155940

140/1020

140/1020.00
unverbindliche Preisempfehlung 29,95*
14001620
4 000897 156480

140/1021

140/1021.00
unverbindliche Preisempfehlung 29,95*
14001620
4 000897 156077

140/1022

140/1022.00
unverbindliche Preisempfehlung 29,95*
14001620
4 000897 156497

JUNGHANS Wecker »Black and Color«

- Quartzwerk W 710.
- Laufzeit mindestens 1 Jahr mit einer Batterie.
- Leuchtzeiger mit inaktiver umweltfreundlicher Leuchtmasse.
- Sympathisches, intermittierendes Wecksignal.
- Einknopfbedienung.
- Oberabsteller.
- Gehäuse aus antistatischem, schlagfestem ABS-Material.

• Maße: 7,5 x 8,0 cm.
140/1308 grau/chrom
140/1309 lila/chrom
140/1310 türkis/pink



140/1023

140/1023.00
unverbindliche Preisempfehlung 29,95*
14001620
4 000897 156060

140/1308

140/1308.00
unverbindliche Preisempfehlung 29,95*
14001620
4 000897 156428

140/1309

140/1309.00
unverbindliche Preisempfehlung 29,95*
14001620
4 000897 156084

140/1310

140/1310.00
unverbindliche Preisempfehlung 29,95*
14001620
4 000897 156534

JUNGHANS Wecker »Black and Color«

- Quartzwerk W 710.
- Laufzeit mindestens 1 Jahr mit einer Batterie.
- Leuchtzeiger mit inaktiver umweltfreundlicher Leuchtmasse.
- Sympathisches, intermittierendes Wecksignal.
- Einknopfbedienung.
- Oberabsteller.
- Gehäuse aus antistatischem, schlagfestem ABS-Material.

• Maße: 9,0 x 7,0 cm.
140/0991 violett/grün
140/0992 grün/lila



140/0991

140/0991.00
unverbindliche Preisempfehlung 29,95*
14001620
4 000897 156527

140/0992

140/0992.00
unverbindliche Preisempfehlung 29,95*
14001620
4 000897 156176

*unverbindliche Preisempfehlung

JUNGHANS Wecker

- Quartzwerk W 710.
- Laufzeit mindestens 1 Jahr mit einer Batterie.
- Sympathisches, intermittierendes Wecksignal.
- Leuchtzahlen und -zeiger mit inaktiver umweltfreundlicher Leuchtmasse.
- Einknopfbedienug.
- Oberabsteller.
- Gehäuse aus antistatischem, schlagfestem ABS-Material.
- Maße: 9,0 x 7,0 cm.

140/0983 schwarz
140/0984 weiß
140/0985 bordeaux



140/0983

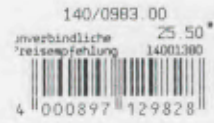

140/0984

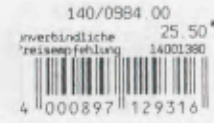

140/0985

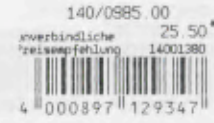
**JUNGHANS Wecker**

- Quartzwerk W 710.
- Laufzeit mindestens 1 Jahr mit einer Batterie.
- Sympathisches, intermittierendes Wecksignal.
- Leuchtpunkte und -zeiger mit inaktiver umweltfreundlicher Leuchtmasse.
- Einknopfbedienug.
- Oberabsteller.
- Gehäuse aus antistatischem, schlagfestem ABS-Material.
- Maße: 9,0 x 7,0 cm.

140/0986 grün
140/0987 marineblau



140/0987

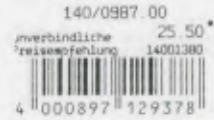

140/0986

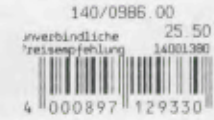
**JUNGHANS Wecker**

- Quartzwerk W 710.
- Laufzeit mindestens 1 Jahr mit einer Batterie.
- Sympathisches, intermittierendes Wecksignal.
- Leuchtpunkte und -zeiger mit inaktiver umweltfreundlicher Leuchtmasse.
- Einknopfbedienug.
- Oberabsteller.
- Gehäuse aus antistatischem, schlagfestem ABS-Material.
- Maße: 9,0 x 7,0 cm.

140/0988 weiß/gold
140/0989 braun/gold
140/0990 schwarz/silber



140/0988

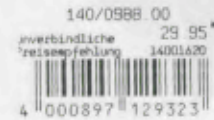

140/0989

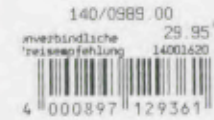

140/0990

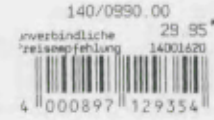

140/0927

140/0928

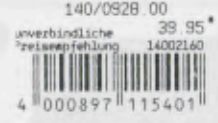
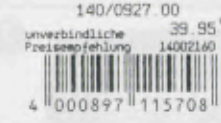
**JUNGHANS Wecker**

- Quartzwerk W 710.
- Laufzeit mindestens 1 Jahr mit einer Batterie.
- Sympathisches, intermittierendes Wecksignal.
- Leuchtpunkte und -zeiger mit inaktiver umweltfreundlicher Leuchtmasse.
- Einknopfbedienug.
- Oberabsteller.
- Gehäuse aus antistatischem, schlagfestem ABS-Material.
- Maße: 7,5 x 8,0 cm.

140/0927 gold/weiß
140/0928 gold



140/1303

140/1304

140/1305

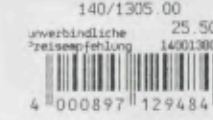
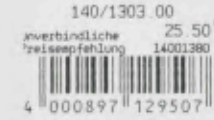
**JUNGHANS Wecker**

- Quartzwerk W 710.
- Laufzeit mindestens 1 Jahr mit einer Batterie.
- Sympathisches, intermittierendes Wecksignal.
- Leuchtpunkte und -zeiger mit inaktiver umweltfreundlicher Leuchtmasse.
- Einknopfbedienug.
- Oberabsteller.
- Gehäuse aus antistatischem, schlagfestem ABS-Material.
- Maße: 7,5 x 8,0 cm.

140/1303 schwarz
140/1304 weiß
140/1305 rot



140/1307

140/1306

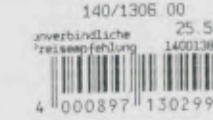
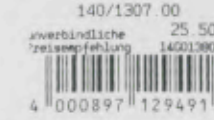
**JUNGHANS Wecker**

- Quartzwerk W 710.
- Laufzeit mindestens 1 Jahr mit einer Batterie.
- Sympathisches, intermittierendes Wecksignal.
- Leuchtpunkte und -zeiger mit inaktiver umweltfreundlicher Leuchtmasse.
- Einknopfbedienug.
- Oberabsteller.
- Gehäuse aus schlagfestem, antistatischem ABS-Material.
- Maße: 7,5 x 8,0 cm.

140/1306 grün
140/1307 marineblau

*unverbindliche
Preisempfehlung

JUNGHANS

Multifunktions-Wecker

- Quartzwerk W 710.
- Laufzeit mindestens 1 Jahr mit einer Batterie.
- Sympathisches, intermittierendes Wecksignal.
- Aktive Weckwiederholung (Snoozel nach ca. 4 Minuten).
- Einknopfbedienung.
- Seitenabsteller.
- Zifferblattbeleuchtung.
- Gehäuse aus antistatischem, schlagfestem ABS-Material.
- Maße: 5,6 x 6,0 cm.
- 142/0200 weiß**
- 142/0201 schwarz**
- 142/0202 rot**



JUNGHANS

Multifunktions-Wecker

- Quartzwerk W 710.
- Laufzeit mindestens 1 Jahr mit einer Batterie.
- Sympathisches, intermittierendes Wecksignal.
- Aktive Weckwiederholung (Snoozel nach ca. 4 Minuten).
- Einknopfbedienung.
- Seitenabsteller.
- Zifferblattbeleuchtung.
- Gehäuse aus antistatischem, schlagfestem ABS-Material.
- Maße: 5,6 x 6,0 cm.
- 142/0203 braun**
- 142/0204 grün**
- 142/0205 grau**



Milieu: Interlübke



Präsentations-Display

- für JUNGHANS Multifunktions-Wecker (inkl. Ware)
- für JUNGHANS-Kleinwecker (inkl. Ware)



JUNGHANS Wecker

- Quartzwerk W 710.
- Laufzeit mindestens 1 Jahr mit einer Batterie.
- Sympathisches, intermittierendes Wecksignal.
- Leuchtzahlen und -zeiger mit inaktiver umweltfreundlicher Leuchtmasse.
- Einknopfbedienung.
- Seitenabsteller.
- Gehäuse aus antistatischem, schlagfestem ABS-Material.
- Maße: 5,6 x 6,0 cm.
- 142/0114 weiß**
- 142/0115 schwarz**
- 142/0116 schwarz**
- 142/0117 schwarz**



JUNGHANS Wecker

- Quartzwerk W 710.
- Laufzeit mindestens 1 Jahr mit einer Batterie.
- Sympathisches, intermittierendes Wecksignal.
- Leuchtzahlen und -zeiger mit inaktiver umweltfreundlicher Leuchtmasse.
- Einknopfbedienung.
- Seitenabsteller.
- Gehäuse aus antistatischem, schlagfestem ABS-Material.
- Maße: 5,6 x 6,0 cm.
- 142/0118 rot**
- 142/0119 rot**
- 142/0122 braun/weiß**
- 142/0124 pink/weiß**



JUNGHANS Wecker

- Quartzwerk W 710.
- Laufzeit mindestens 1 Jahr mit einer Batterie.
- Sympathisches, intermittierendes Wecksignal.
- Leuchtzahlen und -zeiger mit inaktiver umweltfreundlicher Leuchtmasse.
- Einknopfbedienung.
- Seitenabsteller.
- Gehäuse aus antistatischem, schlagfestem ABS-Material.
- Maße: 5,6 x 6,0 cm.
- 142/0125 gelb/weiß**
- 142/0127 blau/weiß**
- 142/0128 grün/weiß**
- 142/0129 grau/weiß**

*unverbindliche Preisempfehlung

JUNGHANS Wecker

- Quartzwerk W 710.
- Laufzeit mindestens 1 Jahr mit einer Batterie.
- Sympathisches, intermittierendes Wecksignal.
- Leuchtpunkte und -zeiger mit inaktiver umweltfreundlicher Leuchtmasse.
- Einknopfbedienug.
- Obenabsteller.
- Gehäuse aus antistatischem, schlagfestem ABS-Material.
- Maße: 5,6 x 6,0 cm.
- **142/0110 schwarz**
- **142/0111 weiß**
- **142/0112 rot**
- **142/0113 schwarz**



142/0110 142/0111 142/0112 142/0113

142/0110 00 142/0111 00 142/0112 00 142/0113 00

netto 14201060 netto 14201060 netto 14201060 netto 14201060

4 000897 107703 4 000897 107710 4 000897 107697 4 000897 110352

JUNGHANS Wecker

- Quartzwerk W 710.
- Laufzeit mindestens 1 Jahr mit einer Batterie.
- Sympathisches, intermittierendes Wecksignal.
- Leuchtpunkte und -zeiger mit inaktiver umweltfreundlicher Leuchtmasse.
- Einknopfbedienug.
- Hintenabsteller.
- Gehäuse aus antistatischem, schlagfestem ABS-Material.
- Maße: ø 9,5 cm.
- **140/0790 weiß**
- **140/0792 schwarz**



140/0790 140/0792

140/0790 00 140/0792 00

unverbindliche Preisempfehlung 25.50* unverbindliche Preisempfehlung 25.50*

14001390 14001390

4 000897 005962 4 000897 028329

JUNGHANS Wecker

- Quartzwerk W 710.
- Laufzeit mindestens 1 Jahr mit einer Batterie.
- Sympathisches, intermittierendes Wecksignal.
- Einknopfbedienug.
- Obenabsteller.
- Gehäuse aus antistatischem, schlagfestem ABS-Material.
- Maße: 5,6 x 6,0 cm.
- **142/0130 weiß**
- **142/0131 grau**
- **142/0132 türkis**

Ohne Leuchtmasse



142/0130 142/0131 142/0132

142/0130 00 142/0131 00 142/0132 00

netto 14201060 netto 14201060 netto 14201060

4 000897 157357 4 000897 157388 4 000897 157340

JUNGHANS Wecker

- Quartzwerk W 710.
- Laufzeit mindestens 1 Jahr mit einer Batterie.
- Sympathisches, intermittierendes Wecksignal.
- Leuchtzahlen und -zeiger mit inaktiver umweltfreundlicher Leuchtmasse.
- Einknopfbedienug.
- Hintenabsteller.
- Gehäuse aus antistatischem, schlagfestem ABS-Material.
- Maße: ø 9,5 cm.
- **140/0857 schwarz**
- **140/0858 weiß**
- **140/0859 grau**



140/0857 140/0858 140/0859

140/0857 00 140/0858 00 140/0859 00

unverbindliche Preisempfehlung 25.50* unverbindliche Preisempfehlung 25.50* unverbindliche Preisempfehlung 25.50*

14001390 14001390 14001390

4 000897 105969 4 000897 106058 4 000897 105952

JUNGHANS Pultwecker

- Durch leichtes Umstecken der Rückseite als liegendes und stehendes Modell einsetzbar.
- Quartzwerk W 738.
- Laufzeit mindestens 1 Jahr mit einer Batterie.
- Sympathisches, intermittierendes Wecksignal.
- Leuchtpunkte und -zeiger mit inaktiver umweltfreundlicher Leuchtmasse.
- Einknopfbedienug.
- Bequemer Absteller auf der Frontseite.
- Gehäuse aus antistatischem, schlagfestem ABS-Material.
- Maße: 11,0 x 8,0 cm.
- **140/0840 schwarz**
- **140/0841 weiß**
- **140/0842 bordeaux**

Pultwecker. Zum Stellen und Legen.



140/0842 140/0841 140/0840

140/0842 00 140/0841 00 140/0840 00

unverbindliche Preisempfehlung 39.95* unverbindliche Preisempfehlung 39.95* unverbindliche Preisempfehlung 39.95*

14002160 14002160 14002160

4 000897 097301 4 000897 097509 4 000897 097332

JUNGHANS Wecker

- Quartzwerk W 710.
- Laufzeit mindestens 1 Jahr mit einer Batterie.
- Sympathisches, intermittierendes Wecksignal.
- Leuchtpunkte und -zeiger mit inaktiver umweltfreundlicher Leuchtmasse.
- Einknopfbedienug.
- Hintenabsteller.
- Gehäuse aus antistatischem, schlagfestem ABS-Material.
- Maße: ø 9,5 cm.
- **140/1502 hellrot, metallic**
- **140/1503 hellblau, metallic**
- **140/1504 hellgrün, metallic**



140/1502 140/1503 140/1504

140/1502 00 140/1503 00 140/1504 00

unverbindliche Preisempfehlung 29.95* unverbindliche Preisempfehlung 29.95* unverbindliche Preisempfehlung 29.95*

14001620 14001620 14001620

4 000897 145484 4 000897 145422 4 000897 147211

*unverbindliche Preisempfehlung

JUNGHANS Reisewecker

- Quartzwerk W 738.
- Laufzeit mindestens 1 Jahr mit einer Batterie.
- Sympathisches, intermittierendes Wecksignal.
- Leuchtpunkte und -zeiger mit inaktiver umweltfreundlicher Leuchtmasse.
- Einknopfbedienung.
- Obenabsteller.
- Gehäuse aus Polystyrol-Material.
- Maße: 6,8 x 7,4 cm.
- 147/0052 grau
- 147/0053 grau
- 147/0056 weiß
- 147/0057 schwarz
- 147/0070 rot
- 147/0071 bordeaux



147/0052 147/0052.00 netto 14701290 4 000897 081959	147/0053 147/0053.00 netto 14701290 4 000897 081621	147/0056 147/0056.00 netto 14701290 4 000897 081942	147/0057 147/0057.00 netto 14701290 4 000897 097448
--	--	--	--

JUNGHANS Reisewecker

- Quartzwerk W 738.
- Laufzeit mindestens 1 Jahr mit einer Batterie.
- Sympathisches, intermittierendes Wecksignal.
- Leuchtzahlen und -zeiger mit inaktiver umweltfreundlicher Leuchtmasse.
- Einknopfbedienung.
- Obenabsteller.
- Gehäuse aus Polystyrol-Material.
- Maße: 6,8 x 7,4 cm.
- 147/0072 schwarz



147/0070 147/0070.00 netto 14701290 4 000897 130138	147/0071 147/0071.00 netto 14701290 4 000897 129613	147/0072 147/0072.00 netto 14701290 4 000897 130121
--	--	--

JUNGHANS Reisewecker

- Quartzwerk W 738.
- Laufzeit mindestens 1 Jahr mit einer Batterie.
- Sympathisches, intermittierendes Wecksignal.
- Leuchtpunkte und -zeiger mit inaktiver umweltfreundlicher Leuchtmasse.
- Einknopfbedienung.
- Obenabsteller.
- Gehäuse aus Polystyrol-Material.
- Maße: 6,8 x 7,4 cm.
- 147/0073 grün
- 147/0074 blau



147/0073 147/0073.00 netto 14701290 4 000897 136918	147/0074 147/0074.00 netto 14701290 4 000897 137212
--	--

JUNGHANS Reisewecker

- Superflach**
- Superflaches Klappetui.
 - Quartzwerk W 740.
 - Laufzeit mindestens 1 Jahr mit einer Batterie.
 - Sympathisches, intermittierendes Wecksignal.
 - Leuchtpunkte und -zeiger mit inaktiver umweltfreundlicher Leuchtmasse.
 - Getrennte Zeit- und Weckzeiteinstellung.
 - Obenabsteller.
 - Gehäuse aus antistatischem, schlagfestem ABS-Material.
 - Maße: 6,8 x 6,9 x 1,7 cm.
 - 144/4200 schwarz
 - 144/4201 weiß
 - 144/4202 grau
 - 144/4203 bordeaux



144/4200 144/4200.00 unverbindliche Preisempfehlung 39.95 14402160 4 000897 025632	144/4201 144/4201.00 unverbindliche Preisempfehlung 39.95 14402160 4 000897 063016	144/4202 144/4202.00 unverbindliche Preisempfehlung 39.95 14402160 4 000897 025762	144/4203 144/4203.00 unverbindliche Preisempfehlung 39.95 14402160 4 000897 062828
--	--	--	--



144/4221 144/4221.00 unverbindliche Preisempfehlung 45.50 14402460 4 000897 123048	144/4220 144/4220.00 unverbindliche Preisempfehlung 45.50 14402460 4 000897 122881	144/4228 144/4228.00 unverbindliche Preisempfehlung 45.50 14402460 4 000897 145446	144/4229 144/4229.00 unverbindliche Preisempfehlung 45.50 14402460 4 000897 145460
--	--	--	--

JUNGHANS Reisewecker

- Superflach**
- Superflaches Klappetui.
 - Quartzwerk W 740.
 - Laufzeit mindestens 1 Jahr mit einer Batterie.
 - Sympathisches, intermittierendes Wecksignal.
 - Leuchtzeiger mit inaktiver umweltfreundlicher Leuchtmasse.
 - Getrennte Zeit- und Weckzeiteinstellung.
 - Obenabsteller.
 - Gehäuse aus antistatischem, schlagfestem ABS-Material.
 - Maße: 6,8 x 6,9 x 1,7 cm.
 - 144/4220 marineblau
 - 144/4221 bordeaux

Gleiche Modelle, jedoch

- Leuchtpunkten und -zeigern mit inaktiver, umweltfreundlicher Leuchtmasse.
- 144/4228 weiß, Metall-Zifferblatt messingfarben, geschliffen.
- 144/4229 bordeaux, Metall-Zifferblatt messingfarben, geschliffen.

JUNGHANS Wecker

- Quartzwerk W 738.
- Laufzeit mindestens 1 Jahr mit einer Batterie.
- Sympathisches, intermittierendes Wecksignal.
- Leuchtzahlen und -zeiger mit inaktiver umweltfreundlicher Leuchtmasse.
- Einknopfbedienung.
- Griffige Oben-Abstell-taste.
- Gehäuse aus Polystyrol-Material.
- Maße: 8,0 x 6,5 cm.
- 140/0800 schwarz
- 140/0801 braun
- 140/0802 beige

Gleiches Modell, jedoch

- Leuchtzeigern mit inaktiver umweltfreundlicher Leuchtmasse.
- 140/0803 rot

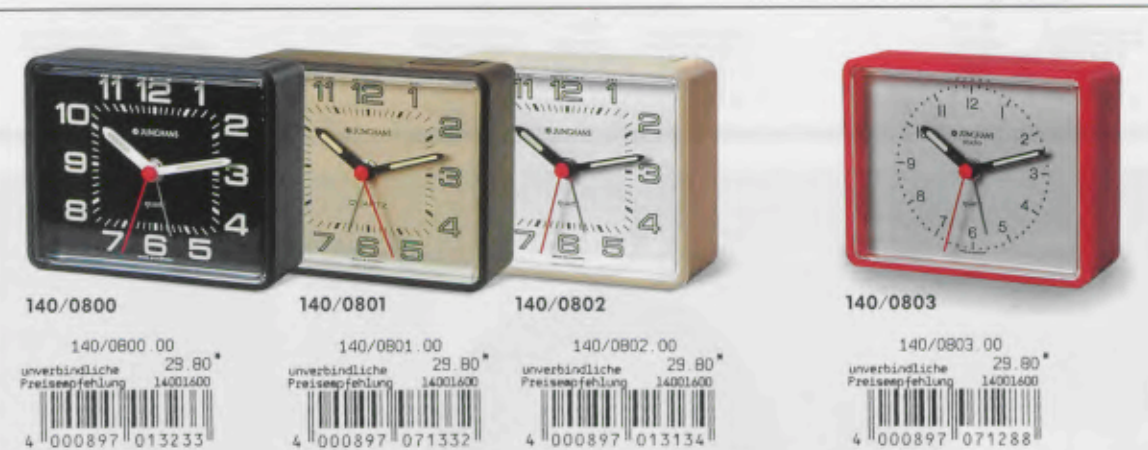

140/0800 140/0800.00 unverbindliche Preisempfehlung 29.80 14001600 4 000897 013233	140/0801 140/0801.00 unverbindliche Preisempfehlung 29.80 14001600 4 000897 071332	140/0802 140/0802.00 unverbindliche Preisempfehlung 29.80 14001600 4 000897 013134	140/0803 140/0803.00 unverbindliche Preisempfehlung 29.80 14001600 4 000897 071288
--	--	--	--



Milieu, Interlobk



140/0820 140/0820.00 unverbindliche Preisempfehlung 35.50 14001920 4 000897 097325	140/0821 140/0821.00 unverbindliche Preisempfehlung 35.50 14001920 4 000897 097493	140/0822 140/0822.00 unverbindliche Preisempfehlung 35.50 14001920 4 000897 097295
--	--	--

JUNGHANS Wecker

- Quartzwerk W 738.
- Laufzeit mindestens 1 Jahr mit einer Batterie.
- Sympathisches, intermittierendes Wecksignal.
- Leuchtzahlen und -zeiger mit inaktiver umweltfreundlicher Leuchtmasse.
- Einknopfbedienung.
- Griffige Oben-Abstell-taste.
- Gehäuse aus antistatischem, schlagfestem ABS-Material.
- Maße: 9,5 x 7,5 cm.
- 140/0820 schwarz
- 140/0821 weiß
- 140/0822 braun

*unverbindliche Preisempfehlung

JUNGHANS »Stilwecker«

- Quartzwerk W 740.
- Laufzeit mindestens 1 Jahr mit einer Batterie.
- Sympathisches, intermittierendes Wecksignal.
- Leuchtpunkte und -zeiger mit inaktiver umweltfreundlicher Leuchtmasse.
- Getrennte Zeit- und Weckzeiteinstellung.
- Hintenabsteller.
- Maße: 13,8 x 10,2 cm.
- 148/1181**
- Holz-Gehäuse kirschbaumfarben.
- Metallsockel und -griff messingfarben.
- Messingfarbene Blende.
- 148/1180**
- Holz-Gehäuse nußbaumfarben.
- Metallsockel und -griff messingfarben.
- Messingfarbene Blende.



148/1180 00
unverbindliche Preisempfehlung 99 --*
14805350
4 000897 129521

148/1181 00
unverbindliche Preisempfehlung 99 --*
14805350
4 000897 129514

JUNGHANS »Stilwecker«

- Quartzwerk W 740.
- Laufzeit mindestens 1 Jahr mit einer Batterie.
- Sympathisches, intermittierendes Wecksignal.
- Leuchtpunkte und -zeiger mit inaktiver umweltfreundlicher Leuchtmasse.
- Getrennte Zeit- und Weckzeiteinstellung.
- Hintenabsteller.
- Maße: 13,8 x 10,2 cm.
- 148/1185**
- Holz-Gehäuse, schwarz, lackiert.
- Metallsockel und -griff verchromt.
- Chromfarbene Blende.
- 148/1186**
- Holz-Gehäuse, weiß, lackiert.
- Metallsockel und -griff messingfarben.
- Messingfarbene Blende.



148/1185 00
unverbindliche Preisempfehlung 99 --*
14805350
4 000897 130855

148/1186 00
unverbindliche Preisempfehlung 99 --*
14805350
4 000897 132477

JUNGHANS »Stilwecker«

- Quartzwerk W 740.
- Laufzeit mindestens 1 Jahr mit einer Batterie.
- Sympathisches, intermittierendes Wecksignal.
- Getrennte Zeit- und Weckzeiteinstellung.
- Hintenabsteller.
- Maße: 9,2 x 11,0 cm.
- 148/1191**
- Holz-Gehäuse massiv, eischarfarben hell.
- Messingfarbene Blende.
- 148/1190**
- Holz-Gehäuse massiv, nußbaumfarben hell.
- Messingfarbene Blende.



148/1190 00
unverbindliche Preisempfehlung 89 --*
14804900
4 000897 145279

148/1191 00
unverbindliche Preisempfehlung 89 --*
14804900
4 000897 145552

JUNGHANS »Stilwecker«

- Quartzwerk W 740.
- Laufzeit mindestens 1 Jahr mit einer Batterie.
- Sympathisches, intermittierendes Wecksignal.
- Getrennte Zeit- und Weckzeiteinstellung.
- Hintenabsteller.
- Maße: 9,2 x 11,0 cm.
- 148/1192**
- Holz-Gehäuse massiv, kirschbaumfarben hell.
- Messingfarbene Blende.
- 148/1193**
- Holz-Gehäuse massiv Esche, schwarz. Seidenglanz, Maserung sichtbar.
- Chromfarbene Blende.



148/1192 00
unverbindliche Preisempfehlung 89 --*
14804900
4 000897 145491

148/1193 00
unverbindliche Preisempfehlung 79 --*
14804250
4 000897 145323



Milieu: Interlücke

JUNGHANS »Stilwecker«

- Quartzwerk W 738.
- Laufzeit mindestens 1 Jahr mit einer Batterie.
- Sympathisches, intermittierendes Wecksignal.
- Leuchtpunkte und -zeiger mit inaktiver umweltfreundlicher Leuchtmasse.
- Einknopfbedienung.
- Hintenabsteller.
- Metall-Gehäuse, geschliffen, poliert.
- Maße: 10,2 x 14,6 cm.
- 148/1028 goldfarben**
- Bei Modell **148/1035**:
- Quartzwerk W 739.
- Getrennte Zeit- und Weckzeiteinstellung.
- Gehäuse Messing/ Messing goldfarben.
- Maße: 7,7 x 10,7 cm.
- Bei Modell **148/1039**:
- Gehäuse Messing/ Messing silberfarben.
- Maße: Ø 7,5 cm.



148/1028 00
unverbindliche Preisempfehlung 148 --*
14807930
4 000897 080846

148/1035 00
unverbindliche Preisempfehlung 99 --*
14805300
4 000897 019686

148/1039 00
unverbindliche Preisempfehlung 98 --*
14805300
4 000897 019563

*unverbindliche Preisempfehlung

MECHANIK-
WECKER,
STOPPUHREN,
KURZZEITMESSER.

Fast ist er schon wieder »in Mode«.
Der gute alte Wecker. Solide. Robust.
Zuverlässig. Deutlich.
Wird er deshalb so geliebt?



107/2040	107/2041	107/2042	107/2043	107/2044
107/2040.00 unverbindliche Preisempfehlung 29.90* 10701610 4 000897 131104	107/2041.00 unverbindliche Preisempfehlung 29.90* 10701610 4 000897 130619	107/2042.00 unverbindliche Preisempfehlung 29.90* 10701610 4 000897 131098	107/2043.00 unverbindliche Preisempfehlung 29.90* 10701610 4 000897 130879	107/2044.00 unverbindliche Preisempfehlung 29.90* 10701610 4 000897 131111

- JUNGHANS Wecker**
- Mechanischer Großwecker.
 - Leuchtzahlen und -zeiger.
 - Rückwandglocke.
 - Metall-Gehäuse, lackiert.
 - Maße: 9,2 x 10,0 cm.
- 107/2040 weiß
107/2041 rot
107/2042 hellgrau
107/2043 elfenbein
107/2044 gelb

107/2050	107/2051	107/2052
107/2050.00 unverbindliche Preisempfehlung 26.90* 10701450 4 000897 131036	107/2051.00 unverbindliche Preisempfehlung 26.90* 10701450 4 000897 130756	107/2052.00 unverbindliche Preisempfehlung 26.90* 10701450 4 000897 131029

- JUNGHANS Wecker**
- Mechanischer Großwecker.
 - Leuchtpunkte und -zeiger.
 - Rückwandglocke.
 - Kunststoff-Gehäuse.
 - Maße: 9,0 x 10,0 cm.
- 107/2050 weiß
107/2051 schwarz
107/2052 rot

»Bivox« Luxus

107/5330	107/5332	107/5333
107/5330.00 unverbindliche Preisempfehlung 39.50* 10702120 4 000897 006501	107/5332.00 unverbindliche Preisempfehlung 39.50* 10702120 4 000897 006440	107/5333.00 unverbindliche Preisempfehlung 39.50* 10702120 4 000897 077778

- JUNGHANS Wecker**
- »Bivox« Luxus
- Mechanischer Großwecker.
 - Leuchtzahlen und -zeiger.
 - Rückwandglocke.
 - 2stufiges Wecksignal.
 - Metall-Gehäuse, lackiert.
 - Maße: 10,3 x 6,2 cm.
- 107/5330 grau
107/5332 rot
107/5333 grün



*unverbindliche Preisempfehlung

JUNGHANS Wecker
»trivox« silentic
 ● Mechanischer Großwecker.
 ● Leuchtzahlen und -zeiger.
 ● Rückwandglocke.
 ● 3stufiges Wecksignal.
 ● Leisegang.
 ● Metall-Gehäuse, lackiert.
 ● Maße: 10,7 x 6,2 cm.
107/6330 weiß
107/6331 grau
107/6332 rot
107/6333 grün

»trivox« silentic



107/6330

107/6330.00
unverbindliche Preisempfehlung 49.50*
10702660
4 000897 069322

107/6331

107/6331.00
unverbindliche Preisempfehlung 49.50*
10702660
4 000897 016845

107/6332

107/6332.00
unverbindliche Preisempfehlung 49.50*
10702660
4 000897 069193

107/6333

107/6333.00
unverbindliche Preisempfehlung 49.50*
10702660
4 000897 016777

JUNGHANS Wecker
»trivox« silentic Luxus
 ● Mechanischer Großwecker.
 ● Leuchtpunkte und -zeiger.
 ● Rückwandglocke.
 ● 3stufiges Wecksignal.
 ● Leisegang.
 ● Metall-Zifferblatt, goldlackiert.
 ● Metall-Gehäuse, lackiert.
 ● Maße: 10,7 x 6,2 cm.
107/9360 silber-bronce
107/9361 gold-bronce
107/9363 braun

»trivox« silentic Luxus



107/9360

107/9360.00
unverbindliche Preisempfehlung 49.50*
10702660
4 000897 007928

107/9361

107/9361.00
unverbindliche Preisempfehlung 49.50*
10702660
4 000897 074913

107/9363

107/9363.00
unverbindliche Preisempfehlung 49.50*
10702660
4 000897 074869

JUNGHANS Wecker
 ● Mechanischer Großwecker.
 ● Leuchtpunkte und -zeiger.
 ● Rückwandglocke.
 ● Repetition - Weckwiederholung.
 ● Metall-Gehäuse, vernickelt.
 ● Maße: 11,9 x 6,0 cm.
107/0320
107/0321

Repetition



107/0320

107/0320.00
unverbindliche Preisempfehlung 49.50*
10702660
4 000897 019358

107/0321

107/0321.00
unverbindliche Preisempfehlung 49.50*
10702660
4 000897 016876

JUNGHANS Doppelglockenwecker
 ● Mechanischer Großwecker.
 ● Leuchtpunkte und -zeiger.
 ● Doppelglocke.
 ● Metall-Gehäuse, vernickelt.
 ● Maße: 17,4 x 5,8 cm.
107/4440
107/4441



107/4441

107/4441.00
unverbindliche Preisempfehlung 49.50*
10702660
4 000897 054519

107/4440

107/4440.00
unverbindliche Preisempfehlung 49.50*
10702660
4 000897 009502

JUNGHANS Doppelglockenwecker
 ● Mechanischer Großwecker.
 ● Leuchtpunkte und -zeiger.
 ● Doppelglocke.
 ● Metall-Gehäuse, lackiert.
 ● Hintenabsteller.
 ● Maße: 13,3 x 9,0 cm.
107/2060 rot
107/2061 weiß
107/2062 grün



107/2060

107/2060.00
unverbindliche Preisempfehlung 29.90*
10701610
4 000897 137380

107/2061

107/2061.00
unverbindliche Preisempfehlung 29.90*
10701610
4 000897 136772

107/2062

107/2062.00
unverbindliche Preisempfehlung 29.90*
10701610
4 000897 137373

JUNGHANS Doppelglockenwecker
 ● Mechanischer Großwecker.
 ● Leuchtpunkte und -zeiger.
 ● Doppelglocke.
 ● Metall-Gehäuse, lackiert.
 ● Hintenabsteller.
 ● Maße: 13,3 x 9,0 cm.
107/2063 blau
107/2064 gelb



107/2063

107/2063.00
unverbindliche Preisempfehlung 29.90*
10701610
4 000897 137083

107/2064

107/2064.00
unverbindliche Preisempfehlung 29.90*
10701610
4 000897 137397

*unverbindliche Preisempfehlung

JUNGHANS Reisewecker
 ● Mechanischer Etui-Reisewecker.
 ● Leuchtzahlen und -zeiger.
 ● Außenglocke.
 ● Messing-Rahmen.
 ● Gehäuse Kunstleder überzogen.
 ● Maße: 7,4 x 7,5 cm.
103/1030 braun
103/1031 rot
103/1032 grün
103/1033 schwarz



103/1030

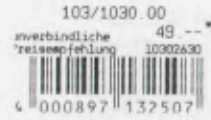

103/1031



103/1032

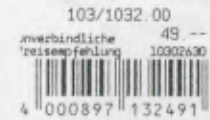

JUNGHANS Reisewecker
 ● Mechanischer Etui-Reisewecker.
 ● Leuchtpunkte und -zeiger.
 ● Außenglocke.
 ● Messing-Rahmen.
 ● Gehäuse echt Leder überzogen.
 ● Maße: 7,4 x 7,5 cm.
103/1033 schwarz
103/1050 mittelbraun



103/1033

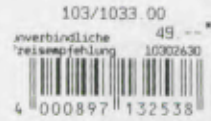

103/1050

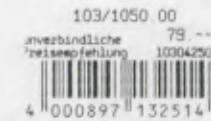

103/1051

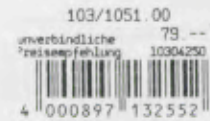

Präsentations-Display
 für JUNGHANS Kurzzeitmesser (inkl. Ware)



130/2120

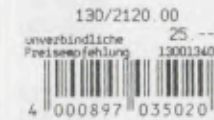

130/2123

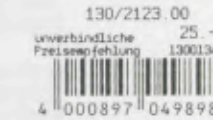

130/2124



JUNGHANS Kurzzeitmesser
 ● Mechanischer Kurzzeitmesser.
 ● Stufenlos und genau einstellbar bis 60 Minuten.
 ● Rückwandglocke.
 ● Lautes, angenehmes Glockensignal.
 ● Gehäuse aus ABS-Material.
 ● Maße: \varnothing 6,0 cm.
130/2120 weiß
130/2123 beige/braun
130/2124 weiß/schwarz



130/2510



130/2511

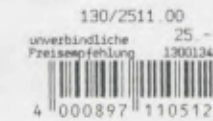

130/2512

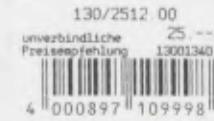

JUNGHANS Kurzzeitmesser
 ● Mechanischer Kurzzeitmesser.
 ● Stufenlos und genau einstellbar bis 60 Minuten.
 ● Rückwandglocke.
 ● Lautes, angenehmes Glockensignal.
 ● Gehäuse aus ABS-Material.
 ● Maße: 6,9 x 6,9 cm.
130/2510 weiß
130/2511 schwarz/weiß
130/2512 rot/weiß



312/2851

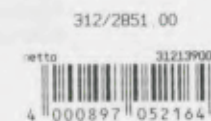

312/2850



Mechanische Wandstoppuhr
 Minutenskala und Zentralsekunde, Leuchtzahlen. Ablesbarer Meßbereich: 1 Sekunde bis 60 Minuten.
 Ganggenauigkeit:
 ± 5 Sekunden bezogen auf 60 Minuten (20 °C).
 Laufzeit: 20 Stunden. Metallblatt in 60er- und 100er-Teilung. Metallgehäuse lackiert. Aufzug mittels Schlüssel an der Rückwand. Maße: 21,5 x 25,0 x 10,0 cm.
312/2851 braun/beige
Mechanische Tischstoppuhr. Gleiche technische Ausstattung.
312/2850 braun/beige

*unverbindliche Preisempfehlung

Mechanische Tischstoppuhr

Minutenskala und Zentralsekunde. Leuchtzahlen; Ablesbarer Meßbereich: 1 Sekunde bis 60 Minuten. Ganggenauigkeit: $< \pm 5$ Sekunden bezogen auf 60 Minuten (20 °C). Laufzeit: 20 Stunden. Metallblech. Gehäuse-Frontteil aus ABS-Kunststoff. Metallrückwand lackiert. Aufzug mittels Schlüssel an der Rückwand. Maße: 12,2 x 14,0 x 7,5 cm.
312/4810 braun/beige
Mechanische Wandstoppuhr
 Gleiche technische Ausstattung.
312/4811 braun/beige

312/4810 312/4811
 312/4810.00 312/4811.00
 netto netto
 4 000897 006631 4 000897 074463

Mechanische Kurzzeitmesser

Gehäuse-Frontteil aus ABS-Kunststoff. Metallrückwand lackiert. Laufzeit bis 60 Minuten, mit Knebel stufenlos einstellbar. Ganggenauigkeit: $\pm 1/2$ Skalenteil. Maße: 12,2 x 13,2 x 9,0 cm.
310/4460 braun/beige
 Mechanischer Kurzzeitmesser mit Anschlag. Gehäuse-Frontteil aus ABS-Kunststoff. Metallrückwand lackiert. Anschlagring verstellbar. Einstellung der Laufzeit gegen Anschlag möglich von 2 bis 57 Minuten sowie 60 Minuten. Ganggenauigkeit: $\pm 1/2$ Skalenteil. Maße: 12,2 x 13,2 x 9,0 cm.
310/4560 braun/beige

310/4460 310/4560
 310/4460.00 310/4560.00
 netto netto
 4 000897 034382 4 000897 016388

Mechanischer Kurzzeitmesser

Gehäuse aus ABS-Kunststoff. Laufzeit bis 60 Minuten, mit Knebel stufenlos einstellbar. Ganggenauigkeit: $\pm 1/2$ Skalenteil. Maße: 12,2 x 13,2 x 9,0 cm.
310/4831 braun/beige

310/4831
 310/4831.00
 netto
 4 000897 127022

Inhaltsverzeichnis

Modell-Nr.	Seite	Modell-Nr.	Seite	Modell-Nr.	Seite	Modell-Nr.	Seite
103/1030	36	140/0840	26	140/1221	16	144/4228	29
103/1031	36	140/0841	26	140/1222	16	144/4229	29
103/1032	36	140/0842	26	140/1250	17		
		140/0900	14	140/1251	17	147/0052	28
103/1033	36	140/0857	27	140/1252	17	147/0053	28
103/1050	36	140/0858	27	140/1253	17	147/0056	28
103/1051	36	140/0859	27				
		140/0901	14	140/1254	17	147/0057	28
107/0320	34	140/0915	15	140/1303	23	147/0070	28
107/0321	34			140/1304	23	147/0071	28
107/2040	33	140/0916	15	140/1305	23	147/0072	28
		140/0927	23	140/1306	23	147/0073	28
107/2041	33	140/0928	23	140/1307	23	147/0074	28
107/2042	33						
107/2043	33	140/0983	22	140/1308	21		
		140/0984	22	140/1309	21	148/1028	31
107/2044	33	140/0985	22	140/1310	21	148/1035	31
107/2050	33					148/1039	31
107/2051	33	140/0986	22	140/1400	12/13		
		140/0987	22	140/1401	12/13	148/1180	30
107/2052	33	140/0988	22	140/1502	27	148/1181	30
107/2060	35					148/1185	30
107/2061	35	140/0989	22	140/1503	27		
		140/0990	22	140/1504	27	148/1186	30
107/2062	35	140/0991	21			148/1190	30
107/2063	35			142/0110	26	148/1191	30
107/2064	35	140/0992	21	142/0111	26	148/1192	31
		140/1000	18	142/0112	26	148/1193	31
107/4440	35	140/1001	18				
107/4441	35			142/0113	26		
107/5330	33	140/1002	18	142/0114	25	150/1000	8
		140/1003	18	142/0115	25	150/1001	9
107/5332	33	140/1004	18			150/1021	8
107/5333	33			142/0116	25		
107/6330	34	140/1007	18	142/0117	25		
		140/1008	18	142/0118	25	151/1005	6/7
107/6331	34	140/1009	18				
107/6332	34			142/0119	25		
107/6333	34	140/1019	21	142/0122	25	310/4460	38
		140/1020	21	142/0124	25	310/4560	38
107/9360	34	140/1021	21			310/4831	38
107/9361	34			142/0125	25		
107/9363	34	140/1022	21	142/0127	25		
		140/1023	21	142/0128	25	312/2850	37
130/2120	37	140/1030	19			312/2851	37
130/2123	37			142/0129	25	312/4810	38
130/2124	37	140/1031	19	142/0130	26		
		140/1032	19	142/0131	26	312/4811	38
130/2510	37	140/1051	19				
130/2511	37			142/0132	26		
130/2512	37	140/1052	19	142/0200	24		
		140/1053	19	142/0201	24		
		140/1054	19				
140/0700	16			142/0202	24		
140/0701	16	140/1100	20	142/0203	24		
140/0702	16	140/1101	20	142/0204	24		
		140/1102	20				
140/0790	27			142/0205	24		
140/0792	27	140/1103	20				
140/0800	29	140/1104	20				
		140/1105	20				
140/0801	29			144/4200	28		
140/0802	29			144/4201	28		
140/0803	29	140/1106	20	144/4202	28		
		140/1107	20				
		140/1220	16				
140/0820	29			144/4203	28		
140/0821	29			144/4220	29		
140/0822	29			144/4221	29		

*unverbindliche Preisempfehlung

EUROPA

Belgien

W. Rogiers & Co.
4, St Sebastiaanslaan
8500 Kortrijk

Dänemark

Junghans Danmark
Birkerødmervej 27
2400 Kopenhagen

Deutschland

Junghans Uhren GmbH
Postfach 100
7230 Schramberg

Finnland

Kello Tuomi Oy
Säynäslahdentie 16
00560 Helsinki

Frankreich

Vedette Industries SA
B.P.75
67707 Saverne

Vedette - Union Horlogere
68 Rue des Archives
75003 Paris

Griechenland

George N. Vichos
56 Panepistimio Street
Athen 106-78

Großbritannien

Junghans U.K.,
Unit 12, Spurling Works
Pindar Road,
Hoddesdon, Herts. EN 11 OET

Irland

Henry Spring & Co. Ltd.
Time House
25 Merriem Square
Dublin 2

Island

Gardar & Hinrikson
P.O.B. 259
128 Reykjavik

Italien

Junghans Italia s.r.l.
Via Eraclito, 3
20128 Milano

Jugoslawien

Tehno Impex
P.O.B. 194-IV,
Kersnikova 2,
61001 Ljubljana

Luxemburg

Robert Strock-Claus
10, Place de la Paix
4275 Esch sur Alzette

Niederlande

Industrie Producten
Compagnie B.V.
Jarmuiden 51,
1046 AE Amsterdam

Norwegen

Junghans Norge
P.O.Boks 124
Alnabru, 0614 Oslo 6

Österreich

Junghans Austria ges.m.b.H.
Flurschützstr. 13,
1120 Wien

Portugal

Garcon Relojoaria Lda.
Av. D. Jose I, No. 14,
2780 Oeiras

Schweden

Nilax
Box 2088
65002 Karlstad 2

Schweiz

H.R. Blättler
Konstanzer Str. 54a,
8280 Kreuzlingen

Häberle & Co.

Oberwolfhäuserstr. 8,
8633 Wolfhausen/ZH

Spanien

Junghans Espana S.A.
Federico Salmón 9
Madrid 28016

Kanarische Inseln

Comercial Alte Wolfgang Kühn
Apartado 377
E-38080 Santa Cruz de Tenerife

Türkei

Saat Sanayii ve Tic. Ltd.
Sirkeci, Mimar Kemalettin Cad.
Ersoy Han. No. 1-3
Istanbul

Ungarn

PRO-ASK
Radoc U. 13
1118 Budapest

Zypern

Yiamaco Trading Co. LTD.
29C Dem. Severis Ave.,
P.O.Box 5064
Nicosia

AFRIKA

Tunesien

Sermet Electronic
13, Rue Ahmed Khreddine
1008 Monfleury Tunis

NAHER OSTEN

Ägypten

International Trading &
Investment Co.
26 Sherif Street,
Cairo

Israel

G. Gomff
53 Allenby Road,
Tel Aviv 65243

FERNER OSTEN

Junghans Far East Office
11/F. Gee Chang Hong Centre
65 Wong Chuk Hang Road
Aberdeen
Hong Kong

Hong Kong

Bestact Co., Ltd.
B 14, 7/F., Block B
Tonic Ind. Centre
19 Lam Hing Street
Kowloon Bay, Kowloon
Hong Kong

Indien

Shri Nath Enterprises
E-41/2-3,
Okhla Industrial Area, Phase II
New Delhi-110020

Jet time India

Private LTD.
64, Swastik Society, N.S. Road 4
J.V.P.D.S. Vile Parle (W),
400056 Bombay

Indonesien

Wira Mustika Indah
Jalan A. M. Sangaji No. 2C.
(D/H Jalan Petojo Utara)
Jakarta Pusat

Japan

Mizuho Trading Co., Ltd.
25-43, Sakae, 3-chome
Naka-ku
Nagoya 460

Korea

Jeco Corporation
C.P.O. Box 43
Seoul

Singapore

Diehl (Pte.) Ltd.
Block 101, Boon Keng Road 07-11
Kallang Basin Ind. Estate
Singapore 1233

Taiwan

Lee Mow Trading Co. Ltd.
52, Kaifeng Street, Sec. 2
Taipei

Thailand

B. O. Movement Ltd. Part.
408/6-7 Rama V Road, Dusit
Bangkok 10300

AMERIKA

Argentinien

Diehl Argentina S.A.
Entre Rios 2500
1640 Martinez
Buenos Aires

Chile

Importadora Exportadora
Universal S.A.
Manzana 7, Galpon 13
Zona Franca de Iquique

Karibik

DIP
Curacao Freezone
Koningsplein, Lil. 10/16
Curacao
Netherlands Antilles

Mexiko

Industria Relojera de Occidente
SA DE CV
Nicolas Regules No. 19
Guadalajara, Jal. 44180

Peru

Manufactura de Relojes y
Anexos, SA
Casilla 1196,
Lima

U.S.A.

Chronos Corporation
Rt 2 Box 140
Forest, Va. 24551

AUSTRALIEN/OZEANIEN

Australien

TMX Australia Limited
420 Mt. Dandenong Road
Croydon, Vic. 3136

Neu-Kaledonien

Paul Loupias
Angle des Rues
J. Jaures et G. Clemenceau
P.O. Box 70,
Noumea

JUNGHANS UHREN GMBH

Postfach 100/120
W-7230 Schramberg
Telefon 0 74 22/18-1
Telex 7 60 845 jud
Telefax 0 74 22/18-694



LEGO WATCH
SYSTEM





Jede Lego-Uhr hat viele lustig-bunte Bandglieder

**Jeden Tag eine neue Uhr:
Das ist der Clou vom
Lego Watch System, dem
neuen Uhren-Hit für Kinder
ab 4 Jahren.
Mit den Armbandgliedern in
den vier berühmten Lego-
Farben rot, grün, blau und
gelb lassen sich unendlich
viele verschiedene Armbänder
bauen. So wird Uhrlesen
zum großen Spaß!**

LEGO WATCH SYSTEM



Leuchtet im Dunkeln nach

**Die Lego-Uhr ist ein
echtes Qualitätsprodukt.
Ein 25% verstärktes
Mineralglas und das
Fiberglas-Gehäuse
sorgen für hohe Stabili-
tät. Im Inneren arbeitet
ein präzises Quarz-Uhr-
werk. Alle Teile sind
besonders kindgerecht
und aus allergiefreien
und umweltverträglichen
Materialien gefertigt.**

**Das Richtige
für kleine Einsteiger:
Starter Set.**

Hat alles, was eine Uhr braucht: Das
Lego Watch System Starter Set.
Mit Minutenring und Bandgliedern in
vier verschiedenen Farben. Im Dunkeln
leuchtet das Zifferblatt bis zu einer
Stunde nach. Wasserdicht bis drei Bar.
Batterie-Lebensdauer ca. 2-3 Jahre.
12 Monate Garantie.
Best.Nr. 913.0710.00. **DM 69,00***

**Das Abenteuer Zeit kann beginnen:
Mit dem Master Set.**

Alles, was kleine Entdecker so brauchen, bietet das
Lego Watch System Master Set. Mit rotem Minutenring,
blauem Weltzeitring, grünem Orientierungsring und
einem gelben Schmuckring zum Aufsetzen lernt man
nützliche Funktionen wie die Zeit in anderen Ländern
zu bestimmen oder seine Position mit Hilfe der Sonne
zu finden. Mit Bandgliedern in vier Farben und Kunst-
stoffbändern wird die Uhr komplett. Wasserdicht bis
drei Bar. Batterie-Lebensdauer 2-3 Jahre.
12 Monate Garantie.
Best.Nr. 913.0711.00. **DM 89,00***



Verschiedene Ringe für viele Abenteuer

LEGO WATCH SYSTEM

**So wird aus einem Starter Set
ein Master Set: Das Zubehör Set.**

Das *Zubehör Set* umfaßt 4 extra lange
Kunststoffbänder für große Lego-Fans
sowie einen Schmuckring, Weltzeitring
und Orientierungsring zum Aufsetzen.
Die ideale Ergänzung zum Starter Set.
Best.Nr. 420.5044.58. **DM 29,95***



Kindgerecht bis ins Detail



Kunststoffbänder
in vier Farben

*unverbindliche Preisempfehlung



WATCH SYSTEM

... zwei-eins-null-Start! Die U.F.O. Uhr.

Der präzise Zeitmesser für alle kleinen Astronauten und Raumfahrer - die **U.F.O. Uhr!** Umfaßt Bandglieder in den Weltraum-Farben schwarz, rot, blau, neongelb und neonorange sowie 2 Kunststoffbänder. Je ein grauer Zierring, transparenter Minutenring und neongelber Tachymeterring machen die U.F.O. Uhr perfekt. Wasserdicht bis drei Bar. Batterie-Lebensdauer ca. 1 1/2 Jahre. 12 Monate Garantie. Der Start läuft! Best.Nr. 913.0700.00. **DM 89,00***

HÄNDLER:



JUNGHANS

Die neue Junghans «Solar 1» Generation

LICHTJAHRE VORAUSS: DIE NEUEN JUNGHANS «SOLAR 1»



 JUNGHANS

Ein alter Traum der Menschheit ist wahr geworden: Die Armbanduhr, die ohne Batterie, ohne Aufziehen quartzgenau für immer läuft. Dieses Wunder der Technik heißt Junghans «Solar 1». Eine Armbanduhr der neuen Solar-Generation, die ihre Energie aus dem Licht bezieht. Und was noch verwunderlicher ist: dieser Uhr sieht man ihre komplexe Technik gar nicht an. Das Design besticht durch die leichte, spannungsvoll akzentuierte Linie. Einfach eine schöne Uhr. Und auch in punkto Zuverlässigkeit und Komfort setzt sie ein angenehmes Licht-Zeichen.



RATIONAL,
modern, up-to-date.
Modell-Nr. 024/1702
DM 198,-*

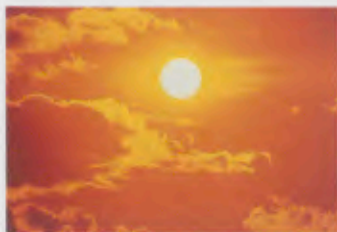

PROGRESSIV,
modisch, konzentriert.
Modell-Nr. 024/1701
DM 198,-*



AKTIV,
kompromißlos,
entschieden.
Modell-Nr. 024/1705.44
DM 248,-*

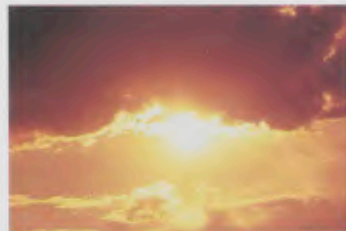

ATTRAKTIV,
kraftvoll, gegliedert.
Modell-Nr. 024/4716.44
DM 298,-*



Die Junghans «Solar 1» Armbanduhren der neuen Generation. Alle Uhren verfügen über einen Solar-Hochleistungs-Energiespeicher. Das bedeutet: 100 (einhundert!) Stunden Gangreserve bei Dunkelheit. Eventuell fehlende Energiereserven werden frühzeitig automatisch angezeigt. Alle Modelle haben Mineralglas, Datum-Schnellkorrektur und sind wasserdicht bis 30 m.



KONSEQUENT,
funktional, zurückhaltend.
Modell-Nr. 024/1706.44
DM 248,-*



NUANCIERT,
klar, sachlich.
Modell-Nr. 024/4715.44
DM 298,-*



INDIVIDUELL,
strahlend, repräsentativ.
Junghans «Solar 1» Wanduhr. Aufgesetztes, silberfarbenes Profil mit goldfarbenen Ecken, Metall-Zifferblatt, Mineralglas, extraflach, wandanliegend. Gangreserve 160 Std. bei Dunkelheit.
Maße: 28,0 x 28,0 cm.
Modell-Nr. 368/6348
DM 198,-*



ATTRAKTIV,
problemlos, modern.
Junghans «Solar 1» Wanduhr. Kunststoffgehäuse, extraflach, wandanliegend. Gangreserve 160 Std. bei Dunkelheit.
Maße: 23,5 x 23,5 cm.
Modell-Nr. 368/6346
DM 99,-*

JUNGHANS RCS 1. DIE ENDGÜLTIGE UHR.

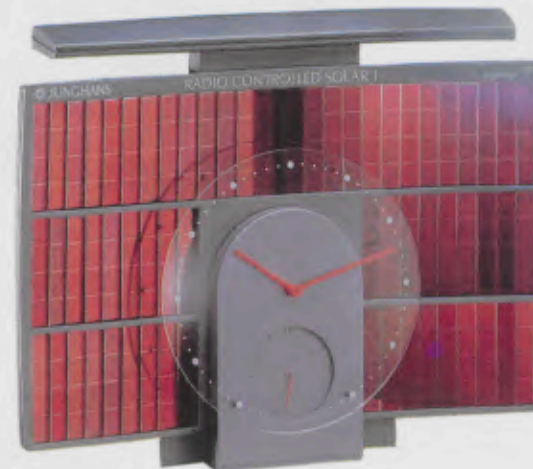

WELTPREMIERE.
Dies ist die Uhr des 21. Jahrhunderts – die erste funkgesteuerte Solaruhr Junghans RCS 1. Mit einer Technologie- und Design-Studie für das Jahr 2000 präsentiert Junghans die erste völlig wartungs- und bedienungsfreie Uhr, die ihre Zeitinformation per Funk aus dem Äther empfängt und Licht in Zeit verwandelt, end- und kostenlos, auf die millionstel Sekunde genau. Die Funk-Solaruhr RCS 1 ist das Nonplusultra der Uhren-Technologie, mit der Junghans die Vision von der idealen Uhr, die ewig läuft und niemals falsch geht, verwirklicht hat.

438/20/0287/MS Modelle- und technische Änderungen vorbehalten.

Und wenn Sie nach Ihrem Besuch der Meinung waren, gut beraten worden zu sein, dann nennen Sie uns den Namen der Person und das Geschäft. Junghans wird die besten Verkäufer wieder mit einer Auszeichnung belohnen. Postkarte genügt. Junghans Uhren GmbH, Postfach 100, D-7230 Schramberg. Unter allen Einsendungen verlost Junghans eine kleine Überraschung.

Junghans hat es möglich gemacht, daß die Solarzeit auch im Wohnbereich beginnen kann: «Solar 1» Wand- und Tischuhren der neuen Generation. Uhren, die auch optisch einen ungewöhnlichen Lichtblick in den sonst alltäglichen Groß-Uhren-Alltag bringen. Mit aktuellen, zeitgemäßen Designformen für alle klassisch-modernen Wohnstile. Mit einer Gestaltungslinie, die mit der zukunftssträchtigen Solar-Technik im Bereich der Großuhren neue Maßstäbe setzt.



MODERN,
dekorativ, avantgardistisch. Junghans «Solar 1» Wanduhr der neuen Generation. Edelholz-Rahmen, rot lackiert, eingelassene Metallecken, horizontal geschliffen, schwarz vernickelt, Mineralglas, weißes Metall-Zifferblatt, wandanliegend. Gangreserve 250 Std. bei Dunkelheit, Start/Stop-Schalter. Maße: 21,5 x 25,5 cm. Modell-Nr. 368/6344 DM 298,-*



SPANNUNGSVOLL,
strukturiert, klassisch. Junghans «Solar 1» Tischuhr der neuen Generation. Holzgehäuse, schwarz lackiert, eingelassene Messing-Applikationen, Mineralglas. Gangreserve 160 Std. bei Dunkelheit. Maße: 15,0 x 18,0 cm. Modell-Nr. 364/6073 DM 498,-*



QUADRATISCH,
sachlich, extra flach. Junghans «Solar 1» Wanduhr der neuen Generation. Kunststoffgehäuse, verglast, wandanliegend, Gangreserve 160 Std. bei Dunkelheit. Maße: 23,5 x 23,5 cm. Modell-Nr. 368/6420 DM 99,-*



ZEITGERECHT,
differenziert, effizient. Junghans «Solar 1» Wanduhr der neuen Generation. Holzrahmen lackiert, wandanliegend, Mineralglas. Gangreserve 250 Std. Start/Stop-Schalter. Maße: 28,5 x 28,5 cm. Modell-Nr. 368/6419 DM 268,-*

IMPONIEREND,
formschön, ungewöhnlich. Junghans «Solar 1» Tischuhr der neuen Generation. Holzgehäuse, Schleiflack, aufgelegter Messingreif, geschliffen, diamantiertes Messingfeld, Mineralglas. Gangreserve 250 Std. Start/Stop-Schalter. Maße: 28,0 x 15,5 cm. Modell-Nr. 364/6080 DM 398,-*

*unverbindliche Preisempfehlung



SYMPATHISCH,
repräsentativ, begehrt. Junghans «Solar 1» Wanduhr der neuen Generation. Galvanisierter Rahmen, Mineralglas, wandanliegend. Gangreserve 160 Std. bei Dunkelheit, Start/Stop-Schalter. Maße: ø 25,5 cm. Modell-Nr. 368/6418 DM 168,-*



KLASSISCH,
elegant, formschön. Junghans «Solar 1» Wanduhr. Galvanisierter Rahmen, Metall-Zifferblatt, Mineralglas, wandanliegend. Gangreserve 160 Std. bei Dunkelheit. Maße: ø 25,5 cm. Modell-Nr. 368/6347 DM 148,-*

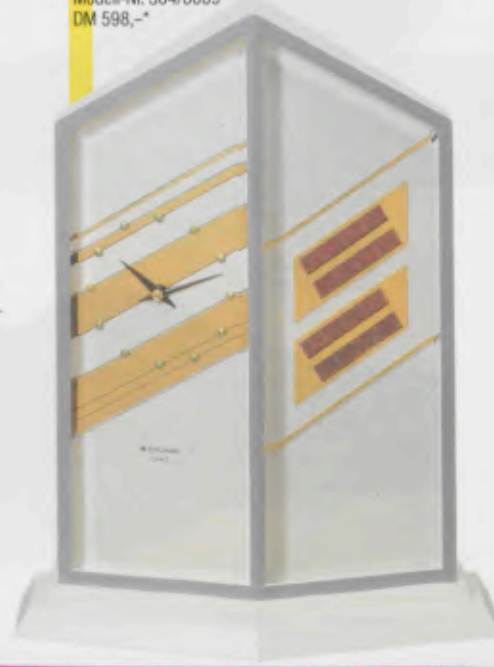

Was Sie über die neue Solar-Uhren-Generation wissen müssen.

JUNGHANS SOLAR 1. EIN ERFOLG WIRD FORTGESETZT.

 JUNGHANS



Am Anfang standen Zweifel und Skepsis. Am Ende ein großer Erfolg: Die Junghans Solar 1 wurde vom Markt angenommen und hat sich als Zeitmeßsystem der Zukunft auch international durchgesetzt. Junghans hatte, wie schon so oft in seiner 125jährigen, an Erfindungen reichen Geschichte, die Nase vorn, als es darum ging, das Uhren-Konzept von morgen zu finden. Doch wir sonnen uns nicht im Erfolg, wir setzen ihn fort: Mit der neuen Solar 1-Generation, die den neuesten Stand der Solar-Technologie repräsentiert. Sie ist stärker in der Leistung: Von bisher 50 Stunden wurde die Gangreserve auf bis zu 250 Stunden erweitert. Sie ist einfacher in der Bedienung: Durch den neuen Start/Stop-Schalter ist die Solar 1 voll aufgeladen und sofort betriebsbereit. Sie ist zeitgemäßer im Design: Durch ein

Die Junghans Solar 1 ist noch leistungsstärker geworden: durch eine Gangreserve bis zu 250 Std.

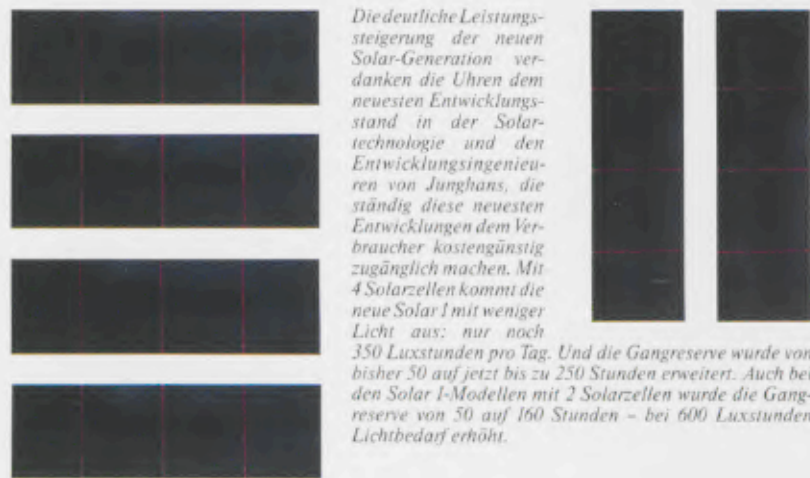

Die deutliche Leistungssteigerung der neuen Solar-Generation verdanken die Uhren dem neuesten Entwicklungsstand in der Solar-Technologie und den Entwicklungsingenieuren von Junghans, die ständig diese neuesten Entwicklungen dem Verbraucher kostengünstig zugänglich machen. Mit 4 Solarzellen kommt die neue Solar 1 mit weniger Licht aus: nur noch 350 Luxstunden pro Tag. Und die Gangreserve wurde von bisher 50 auf jetzt bis zu 250 Stunden erweitert. Auch bei den Solar 1-Modellen mit 2 Solarzellen wurde die Gangreserve von 50 auf 160 Stunden - bei 600 Luxstunden Lichtbedarf erhöht.

Die Junghans-Solar 1 ist noch bedienungsfreundlicher geworden: mit dem Start/Stop-Schalter.



Ein wesentlich verbesserter Bedienungskomfort: 5 Modelle sind mit einem Start/Stop-Schalter ausgestattet. Diese Uhren werden voll geladen ausgeliefert. Ihr Kunde braucht lediglich die Uhr einzuschalten: Die Solar 1 ist sofort betriebsbereit und besitzt gespeicherte Energie für die volle Gangreserve von bis zu 250 Stunden. Das erste Aufladen entfällt und damit gehören Bedienungsfehler der Vergangenheit an.

Die Junghans Solar 1 ist noch attraktiver geworden: mit dem Design für fortschrittliche Verbraucher.



Die neuen, zeitgemäßen Modelle zeichnen sich aus durch eine Fülle interessanter, optischer Details und Formvarianten. Sie sind abgestimmt auf die speziellen Wünsche und auf die Wohnstilvarianten von Solar-Käufern.

Die Junghans Solar 1 ist für Ihr Geschäft noch wichtiger geworden: als Signal für die Kompetenz eines Fachgeschäfts.

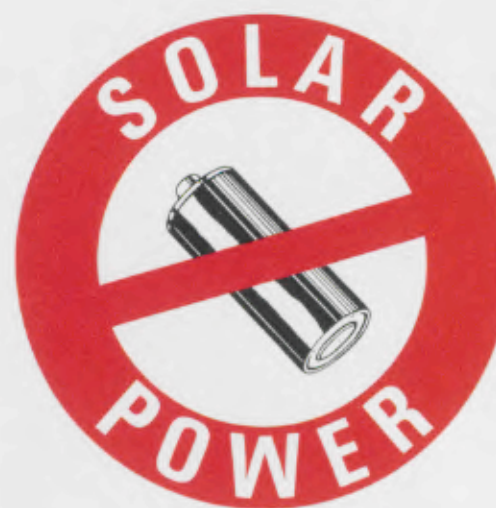

Solar-Uhren sind nicht einfach Uhren wie andere. Die Solar 1 ist ein strategisches Produkt. Sie signalisiert gerade Käufern, die nicht mehr im Fachgeschäft kaufen, Kompetenz und Fortschrittlichkeit. Deshalb präsentieren Sie die Solar 1 ganz gezielt - zum Beispiel mit diesem Solar-Aufkleber. Er wird so auch zum Ausgangspunkt vieler Kundengespräche.

außergewöhnlich dekoratives Design, das noch konsequenter auf Solar-Käufer abgestimmt ist. Damit gehört die Solar 1 Collection '86 optisch und technisch zum Besten, was es international gibt. Mit einzigartigen Chancen im Markt. Mit einzigartigen Chancen für den Fachhandel. Denn mit der Solar 1 verfügen Sie über das Uhrenkonzept der Zukunft. Sie erhalten damit ein Produkt, das so imagestark ist, daß es Ihrem Geschäft nicht nur neue, modernere Kundengruppen erschließt, sondern auch einen Abstrahleffekt auf Ihr gesamtes Sortiment erzeugt. Ihre Stellung als fortschrittliches Fachgeschäft wird ausgebaut. Neue, jüngere Kunden werden motiviert und an Ihr Geschäft gebunden. Es spricht also alles dafür, sich jetzt mit der neuen Solar 1 für die Sonnen-Seite des Erfolgs zu entscheiden.

Ungewöhnliche Technik erfordert ein ungewöhnliches Design. Das Design der neuen Junghans Solar-Collection ist ein ungewöhnlicher Lichtblick im sonst alltäglichen zeitlosen Grau des Großuhren-Designs: Progressiv, funktional, konzentriert und spannungsvoll – auf neue Uhren-Käufer abgestimmt. Ein Beweis? Die



Die erfolgreiche Junghans-Werbung wird fortgesetzt. Im „Spiegel“, in der „Bunte“ und im „Lufthansa Bordbuch“.

Solar 1 Uhren fallen außergewöhnlich positiv auf. Z. B. bei einer Befragung von Spiegel-Lesern, die Junghans-Anzeigen gesehen hatten. Auch ein Beweis für die wirksame Werbung, die deshalb auch 1987 konsequent fortgesetzt wird.

Bekannt aus Anzeigen und Fernsehen: Junghans Solar 1-Tischuhr. Edles Buchenholz, weidenweiß und platingrau lackiert, facettiertes Mineralglas, mattglänzendes Messing-Zifferblatt, weiß und schwarz dekoriert, diamantierte Stundenapplikationen.
Modell Nr. 3648069
neu: Gangreserve 250 Std./350 Lsh
4 Solarzellen
neu: Start/Stop-Schalter
Maße: 26,6 x 34,2 x 13,8 cm
DM 598,-*



*unverbindliche Preisempfehlung

Im Design Lichtjahre voraus: Junghans Solar 1. Modern-dekorative Wanduhr. Edelholzrahmen, rot lackiert, mit eingelassenen Metalllecken, horizontalgeschliffen, schwarz vernickelt. Mineralglas. Weißes Metall-Zifferblatt, wandanliegend.
Modell Nr. 3686344
neu: Gangreserve 250 Std./350 Lsh
4 Solarzellen
neu: Start/Stop-Schalter
Maße: 21,5 x 25,5 cm
DM 298,-*



Ein Meilenstein der Junghans-Geschichte: Jubiläums-Solar 1-Tischuhr. Limitiert auf 999 Exemplare. Einzel nummeriert und nur im Jubiläumsjahraufgelegt. Modern-klassisch, massives Holzgehäuse, schwarz lackiert, mit eingelassenen Messing-Applikationen, kratzunempfindliches Mineralglas.
Modell Nr. 3648073
Gangreserve 160 Std./600 Lsh
2 Solarzellen
Maße: 15,0 x 18,0 cm
DM 498,-*



DIE NEUE JUNGHANS SOLAR 1-COLLECTION.



NEU: Ein modernes Sonnenkraftwerk: Junghans Solar 1. Moderne Holzrahmen-Wanduhr, lackiert, wandanliegend, kratzunempfindliches Mineralglas.

Modell Nr. 3686419 · Gangreserve 250 Std./350 Lsh
4 Solarzellen · Start/Stop-Schalter · Maße:
28,5 x 28,5 cm · DM 268,-*



Neu in unserem Sonnensystem: Junghans Solar I. Wanduhr, extra flach, wandanliegend, Kunststoffgehäuse, quadratisch
Modell Nr. 368/6420
Gangreserve 160 Std./600 Lch
2 Solarzellen
Maße: 23,5 x 23,5 cm
DM 99,-*



Der Sonnenkollektor am Handgelenk; bekannt aus der Werbung: Junghans Solar I Armbanduhr. Alle 50 Std. etwas Sonne oder Licht, und sie läuft quartzgenau. Ohne Batterie, ohne Strom. Wasserdicht.
Modell Nr. 024/4601.44 (Edelstahl)
Modell Nr. 024/4602.44 (schwarz verchromt)
DM 298,-*



Ein Lichtstreifen am Design-Horizont: Junghans Solar I. Klassisch-elegante Wanduhr, rund. Galvanisierter Rahmen. Mineralglas, wandanliegend.
Modell Nr. 368/6418
Gangreserve 160 Std./600 Lch
2 Solarzellen
Start/Stop-Schalter
Maße: Durchmesser 25,5 cm
DM 168,-*

Die Solar-Zeit hat nicht nur für Großuhren begonnen: Auch Armbanduhrer laufen erfolgreich mit Sonnenlichtenergie.

Junghans bietet Ihnen unter einer Marke ein Solar-Vollsortiment. Was liegt näher, als Armbanduhrer, Tisch- und Wanduhren auch gemeinsam im Schaufenster zu präsentieren. In einer bisher nie dagewesenen strategischen Erlebnisdekoration.

Ungewöhnliche Uhren brauchen auch eine ungewöhnliche Präsentation. Das Junghans Solar-Uhrenstudio ist dafür die wirksamste Uhrenpräsentation, die es heute gibt: Auffallend, informativ, atmosphärisch stark und verkaufsfördernd.



Die Junghans Solar-Studiowand, Zielgruppen- und wohnstilenorientiert wie alle Junghans Großuhrenstudios. Attraktive Verkaufshilfe, Warenträger, Uhrenberater und Erlebnisdekoration in einem.

Leitet die Sonnenwende bei den Tischuhren ein: Junghans Solar I. Holzgehäuse, Schieferlack, aufgelegter Messingreif, geschliffen, diamantiertes Messingfeld.
Modell Nr. 364/6080
Gangreserve 250 Std./350 Lch
4 Solarzellen
Start/Stop-Schalter
Maße: 28,0 x 15,5 cm
DM 398,-*



*unverbindliche Preisempfehlung



Als erster Uhrenhersteller stellt Junghans dem Fachhandel neuartige Ganzheitsdekorationen zur Verfügung, Zielgruppenorientierte Erlebnisfenster, die in Zusammenarbeit mit Marktforschern, Marketingfachleuten und Deko-Spezialisten entwickelt worden sind, um neue, interessante Käuferschichten anzusprechen.

3 Gründe, warum Sie auf die Junghans Solar 1 nicht mehr verzichten können.

Das Zeitalter der Quartz-Solar-Technologie hat begonnen. Die Solar-Technik wird sich aufgrund ihres zukunftsorientierten Konzeptes (energiesparend, umweltfreundlich, problemlos, unabhängig) durchsetzen. So wie es immer in der Technik war: Das bessere, modernere System setzt sich durch. Erfolg hat letztendlich nur, wer das erkennt.

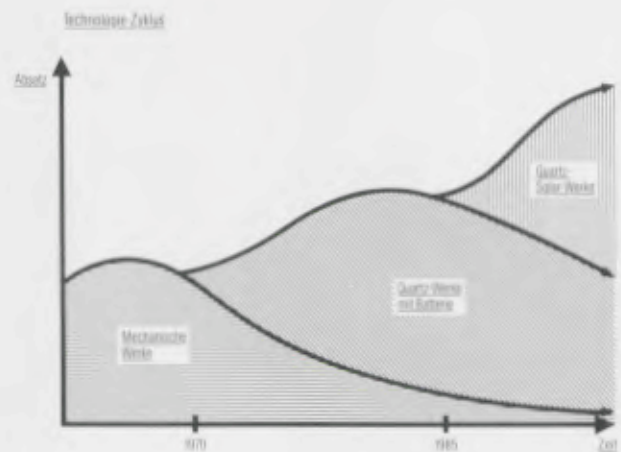

Die Junghans Solar-Technologie ist eine echte Chance für Hersteller und Handel. Mit den Junghans Solar 1-Produkten werden dem Uhrenmarkt neue, entscheidende Impulse verliehen. Eine Chance, die beide, Hersteller und Handel, gemeinsam nutzen müssen. Denn noch nie war die Aufmerksamkeit des Marktes für Solar-Uhren so groß wie jetzt.

Die Junghans Solar 1 Technologie ist eine große Chance für Fachhandel und Hersteller

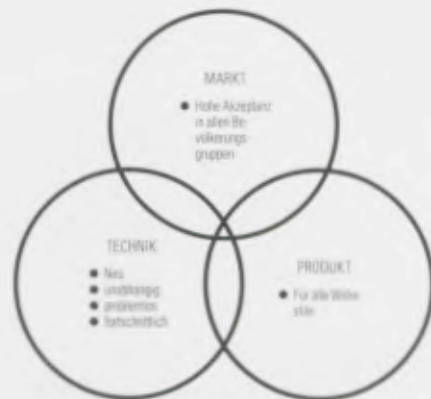

Gemeinsamer Erfolg ist doppelter Erfolg. Am Erfolg der Junghans Solar 1 können auch Sie teilhaben. Denn der Markt der modern-funktionalen Uhren, speziell der Solar-Uhren, bietet auch für den Fachhandel immense Wachstumschancen. Vorausgesetzt, Sie engagieren sich jetzt gleich. Denn gute Chancen pflegen nicht zu warten. Und die Konkurrenz schläft nicht.

Junghans Solar 1. Die gemeinsame Vermarktung als Erfolgsstrategie

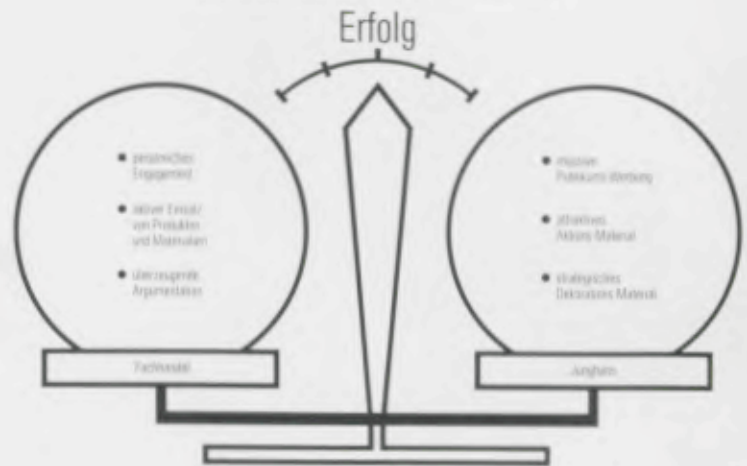

Modell- und technische Änderungen vorbehalten.

JUNGHANS

AUFBRUCH IN EINE NEUE ZEIT.



■ Weltpremiere 1990 ■ **JUNGHANS MEGA 1** ■

Die erste und einzige Funkarmbanduhr der Welt

■ Stellt sich selbst und geht absolut genau ■

JUNGHANS

JUNGHANS MEGA 1

Die Welt hat eine neue Zeit.



1 Exklusiv in Astralblau präsentiert sich das Spitzenmodell für Anspruchsvolle. Die hochglänzende, extrem harte PVD-Ionenbeschichtung schützt das außergewöhnlich schöne Formgehäuse von frogdesign, in das ein gewölbtes, hochwertiges Mineralglas integriert ist. Eine fein-metallisierte Rahmengrafik und das edle Glanzlederband mit Spezialverschluß unterstreichen die exklusive Eleganz dieser Funkuhr. 026/0014. DM 550,-*

2 Eine Uhrenpersönlichkeit. Frogdesign hat diesem Spitzenmodell mit einer hochglänzenden, titanfarbenen PVD-Ionenbeschichtung besondere Brillanz verliehen. Das sanft gewölbte, goldmetallisierte hochwertige Mineralglas betont ebenso wie das extrem weiche Speziallederband ihre eigenständige Eleganz. 026/0011 DM 550,-*



Wie auf einem Computer-Bildschirm ermöglicht modernste digitale Anzeigen-Technik auf dem LC-Display die sofortige Information über alle Funktionen der JUNGHANS MEGA 1.

Zeitzonentasten für die manuelle Einstellung der exakten Zeit bei Reisen in andere Zeitzonen. Einzigartige Sender-Ruftaste zur Empfangskontrolle des Zeitzeichensenders DCF 77.

Information über die sekundengenaue Zeit, ewigen Kalender (Wochentag, Datum und Monat), Empfangskontrolle und Batteriewechsel. Batterielaufzeit mindestens 2 Jahre.

Der interne Zeitspeicher sorgt dafür, daß die JUNGHANS MEGA 1 nie die genaue Zeit verliert und auch bei eventuellen Empfangsstörungen quartzgenau läuft.

Hochleistungsantenne im Armband für den Empfang des Zeitsenders DCF 77. Sie ist verbunden mit dem leistungsstarken Miniaturempfänger im Inneren der Funkarmbanduhr.

3 Die exklusive, asymmetrische Grundform dieser von frogdesign entworfenen JUNGHANS Funkuhr erhält durch die feingewölbte Oberfläche eine unverwechselbare Identität. Das gestrahlte Chromgehäuse mit kratzfestem Mineralglas und die Klarheit der großflächigen Anzeige unterstreichen die hohe technische Wertigkeit. Ein schmiegsames Lederband mit Spezialverschluß ergänzt die hochwertige Ausstattung dieser einzigartigen Uhr. 026/0010. DM 399,-*



4 Sport und Technik. Das signalisieren klare Linienführung und feinmatte, titanfarbene PVD-Ionenbeschichtung dieses von frogdesign entworfenen Modells. Die Klarheit und Brillanz des flachen, metallisierten Mineralglases und das strukturierte Spezial-Lederband mit Schnellverschluß geben dieser sportiven Funkuhr ihren unverwechselbaren Charakter. 026/0012. DM 469,-*

5 Faszination einer außergewöhnlichen Uhr, die niemals falschgeht und nie gestellt werden muß. Das mattgestrahlte, leicht gerundete Formgehäuse von frogdesign gibt der MEGA 1 ihre exklusive Identität. Eine hochwertige, extrem widerstandsfähige PVD-Ionenbeschichtung schützt die Uhr dauerhaft. Farbgestaltung und Grafik sowie das feingewölbte Mineralglas prägen seine interessante sportliche Note. Das weiche Mattlederband mit dem individuellen Schnellverschluß rundet den Eindruck dieser attraktiven Funkuhr ab, die High Tech mit sportlichem Ambiente verbindet. 026/0013 DM 499,-*

Hier zeigen wir Ihnen 4 von 41 Funkuhren der exklusiven Kollektion aus dem Hause JUNGHANS. Alle JUNGHANS MEGA Funkuhren besitzen die einzigartige Sender-Ruftaste und sind genau auf 1 Sekunde in 1 Mio. Jahren.



1
JUNGHANS MEGA alarm 2. Die klügste Terminuhr der Welt. Funkgesteuerte Präzision. Multifunktionsanzeige für Stunde, Minute, Sekunde, Weck-/Alarmzeit, ewiger Kalender (Wochentag, Datum, Monat). Weck-/Alarmzeit-Schnelleinstellung. 24-Std.-Weck-Automatik/Wochenendabschaltung. Nachweckautomatik. Optische Empfangskontroll- und Batteriewechsel-Anzeige. Flutlicht-Beleuchtung. ABS-Gehäuse. Anthrazit. Als Tisch-, Alarm- und Weckuhr. Format: 13,0 x 12,6 x 2,2 cm. Modell 151/1005 DM 249,-.*



2
JUNGHANS MEGA Tisch-Funkuhr. Sekunden-genaue Zeit – optisch perfekt präsentiert. Hochwertiges ABS-Gehäuse, verglast. Format: 15,0 x 20,0 cm. Auch mit ewigem Kalender. In Farben, die zu jedem Wohnstil passen. Ab DM 199,-.* Modell 364/6101



3
JUNGHANS MEGA alarm 1. Funkgesteuerte Termin- und Weckuhr. Mit Beleuchtung oder exklusiver Elektro-Lumineszenz-Ausleuchtung. Digitale Großbild-Zeit- und Kalender-Anzeige (Wochentag, Datum, Monat). Sekundengenauwe Termin- und Wecksignal. Nachweckautomatik. Wochenendabschaltung. Optische Empfangskontrolle. Absolut lautlos. In Anthrazit oder Weiß. Format: 11,0 x 9,5 x 6,0 cm. Ab DM 149,-.* Modell 150/1001



4
JUNGHANS MEGA Wand-Funkuhr. Zeitlos schön und sekundengenau. Edles Holzgehäuse, massiv, kirschbaumfarben. Mineralglas. Format: Durchmesser 28,6 cm. Auch in anderen attraktiven Holz-Designs und hochwertigen ABS-Kunststoffen mit und ohne ewigem Kalender. Ab DM 199,-.* Modell 368/6522

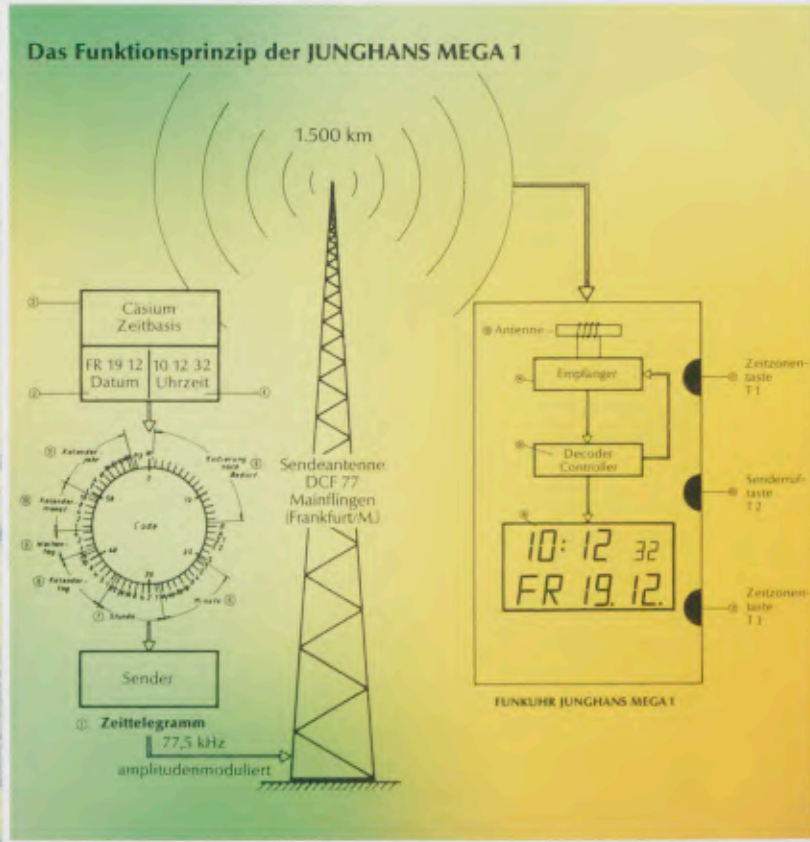

Die JUNGHANS MEGA 1 ist eine technische Meisterleistung. Denn JUNGHANS ist es gelungen, die Funkuhrtechnik so weiterzuentwickeln, daß sie jetzt auch am Handgelenk getragen werden kann. Die Funkarmbanduhr JUNGHANS MEGA 1 ist über Funk mit der genauesten Uhr der Welt, der Normalzeitbasis der Physikalisch-Technischen Bundesanstalt Braunschweig verbunden. Deshalb geht sie immer absolut richtig und braucht nie gestellt zu werden. Vollautomatisch wie die Zeiteinstellung ist auch die Umstellung auf Sommer- und Normalzeit. Und ihr interner Zeitspeicher sorgt dafür, daß sie nie die Zeit verliert.

Wir führen die neuesten JUNGHANS MEGA Funkuhren:



Neu!

Mit dieser Idee
ist unser Funkuhr-Programm
komplett.

 **JUNGHANS**
Uhren mit Ideen.

Wir haben sie: die erste Funk-Armbanduhr der Welt mit Zeigern. (Und das sogar in Gold.)



5.000 Jahre sind vergangen vom Beginn der Zeitmessung bis zu dieser Premiere: Der ersten Funk-Armbanduhr der Welt mit Zeigern, exklusiv in 585/000 Gold.

Wer hätte sich je träumen lassen, daß es einmal möglich sein würde, die Zeit bis auf eine millionstel Sekunde genau zu messen? Auf ewig präzise und ohne jegliche Bedienung!

1985 wurde dieser Traum Wirklichkeit: Junghans entwickelte die erste Funkuhr für den Privatgebrauch. Sie war über einen Funkempfänger mit der Normalzeitbasis in Braunschweig verbunden und brachte die Präzision der genauesten Uhr der Welt zu jedermann ins Wohnzimmer.

Und auch der nächste Schritt in die Zukunft ging von Schramberg aus: Junghans gelang es, die Funk-Technologie so zu miniaturisieren, daß sie in eine Armbanduhr paßte. Die MEGA 1 war geboren – die erste Funk-Armbanduhr der Welt.

Blieb nur noch eine Aufgabe: Die Funk-Armbanduhr mit Zeigern. Um die Zeigermechanik unterzubringen, wurde zusätzlich Platz benötigt. Jetzt ist es gelungen, dieses Problem zu lösen: Junghans entwickelte einen Miniatur-Empfänger, der so hochempfindlich ist, daß er nur noch ein Zehntel soviel Energie benötigt wie der bisherige Empfänger. Deshalb reicht eine extrem kleine und flache Lithium-Batterie (umwelt-

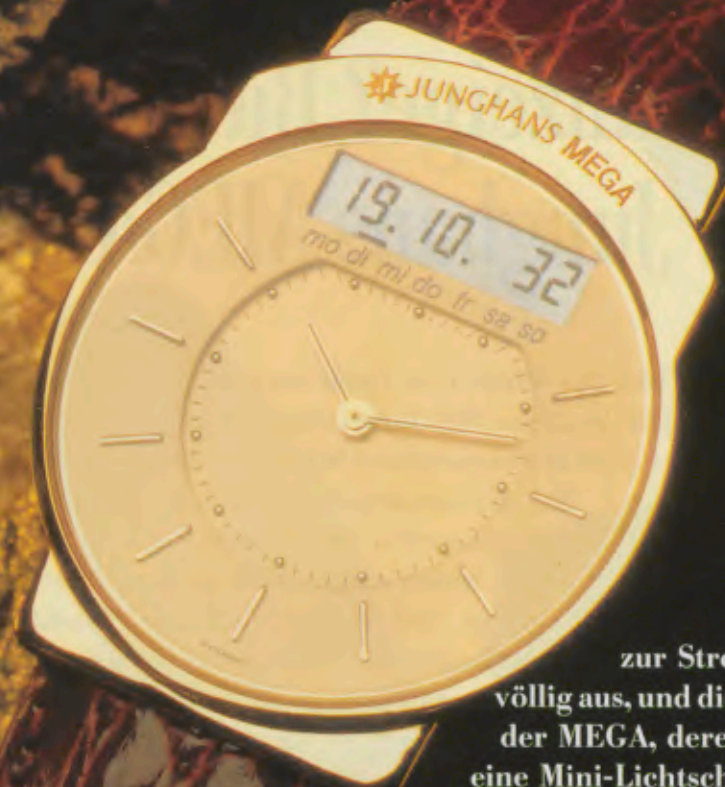

freundlich!) zur Stromversorgung völlig aus, und die Entwicklung der MEGA, deren Zeiger über eine Mini-Lichtschranke präzise gesteuert werden, wurde möglich. Dem Anlaß entsprechend präsentiert Junghans als Premierenmodell eine Edition in 585/000 Gold. Die Auflage ist weltweit auf 2.500 Exemplare limitiert; jede MEGA Edition ist einzeln numeriert und wird mit Zertifikat abgegeben. Diese exklusive Uhr verbindet die modernste Uhren-Technologie, die es derzeit gibt, mit dem edelsten Material seit alters her – Gold. Modell 025/9106 DM 3.950,- (unverbindl. Preisempfehlung)

Sie mögen es lieber funktional und edel mit Digitalanzeige? Bitteschön: die Junghans MEGA 1.

Wer bei seiner Uhr Funktionalität über alles stellt und eine Vorliebe für futuristisch inspiriertes Design hat, findet in der Junghans MEGA 1 den passenden Partner.

Ihr asymmetrisches Gehäuse wurde von frog-design entworfen. Hier sehen Sie es in gestrahltem Chrom. Kaum zu glauben, aber in seinem Innern verbirgt sich tatsächlich ein Hochleistungsempfänger; die Antenne sitzt im Armband (das übrigens einen praktischen Schnellverschluss hat). Wenn Sie in andere Zeitzonen reisen, können Sie die Uhrzeit exakt auf die jeweilige Ortszeit einstellen. Außerdem gibt es eine Taste, um die Zeit des Zeitzeichensenders abzurufen, sowie einen Zeitspeicher, damit die Junghans MEGA 1 auch bei eventuellen Funkstörungen nie ihre präzise Zeit verliert.

Modell 026/0010
DM 399,-*

Auf dem Großbild-Display erscheinen sämtliche Funktionen gut lesbar und mit der absoluten Präzision einer Funkuhr: Stunden, Minuten, Sekunden, Wochentag, Datum und Monat des ewigen Kalenders sowie das Symbol für Batterie- und Empfangskontrolle.

Gibt es etwas Edleres als dieses astralblaue Gehäuse mit seinem sanft gewölbten Mineralglas? Eine extrem harte PVD-Ionenbeschichtung schützt das schöne Material. Elegant dazu das schwarze Glanzlederband.

Modell 026/0014
DM 550,-*

Die sportliche Version der Junghans MEGA 1: matte, titanfarbene PVD-Ionenbeschichtung, flaches Mineralglas und strukturiertes Lederarmband.

Modell 026/0012
DM 469,-*

Das weiche Armband aus mattem schwarzem Leder harmonisiert bestens mit dem PVD-Ionenbeschichteten, mattgestrahlten Gehäuse dieser sportlich-eleganten Funkuhr.

Modell 026/0013
DM 499,-*

Hier sehen Sie die Junghans MEGA 1 mit einer hochglänzenden, titanfarbenen PVD-Ionenbeschichtung, gewölbtem, goldmetallisiertem Mineralglas und einem besonders weichen Lederarmband.

Modell 026/0011
DM 550,-*

*unverbindliche Preisempfehlung

Genauso präzise. Genauso edel. Genauso funktional: die Junghans Funkuhren für Büro und Zuhause.

Wer die Vorzüge der Funk-Technologie bei seiner Armbanduhr kennengelernt hat, wird Zuhause und im Büro ebensowenig darauf verzichten wollen. Muß er auch nicht, denn es gibt von Junghans auch Tisch- und Wandfunkuhren sowie Funk-Wecker und -Terminuhren. Edel im Design, anspruchsvoll in der Technik, unkompliziert in der Bedienung.

Funk-Wecker MEGA alarm 1



11,0 x 9,5 x 6,0 cm
Eine Weck- und Terminuhr der besonderen Art. Ihr ungewöhnliches Design mit ausgeleuchtetem LC-Displayfeld macht sie zu einer Funktionsuhr, die sich nicht nur auf dem Nachttisch gut ausnimmt, sondern auch auf den modernen Schreibtischen dieser Welt.
Die MEGA alarm 1 gibt es auch in Weiß und mit Elektrolumineszenz-Belichtung.
Modell 150/1001
DM 149,-*



Funk-Terminuhr MEGA alarm 2

11,5 x 12,8 x 2,3 cm
Es gibt kaum eine Funktion, die diese exklusive Funk-Terminuhr nicht erfüllt. Sie ist gleichzeitig Tisch-, Alarm-, Weck- und Terminuhr. Ein Multitalent, das nicht nur außergewöhnlich edel aussieht, sondern auch sehr unkompliziert zu bedienen ist.
Modell 151/1005
DM 249,-*

Tisch-Funkuhr

15,0 x 20,0 cm
Diese Funkuhr ist die ideale Wohnraumuhr. Zum einen natürlich, weil sie Funkpräzision der Extraklasse bietet. Zum anderen aber auch, weil es sie in vielen unterschiedlichen Gehäusen gibt – passend zu jedem Einrichtungsstil.
Modell 364/6101
DM 199,-*



Wand-Funkuhr

∅ 29,0 cm
Eine Funkuhr, die das Zeug zum modernen Klassiker hat: geradlinig und pur im Design, aufwendig in der Technik. Zusätzlich zur Analog-Anzeige gibt es ein Digital-Feld, in dem Wochentag, Datum, Monat und Empfangskontrolle angezeigt werden.
Modell 368/6562
DM 299,-*

Wohnlich: Funkuhren im Holz-Design.

Tisch-Funkuhr

16,0 x 21,0 cm.

Holz-Gehäuse massiv, Vogelaugenhorn rot-braun, Oberfläche hochglanzlackiert. Mineralglas.

Modell 364/6131

DM 449,-*



Wand-Funkuhr

Ø 27,5 cm

Holz-Gehäuse in echtem Eichenholz, Außenkante schräg und schwarz abgesetzt. Oberfläche hochglanzpoliert. Mineralglas.

Modell 368/6783

DM 349,-*



Tisch-Funkuhr

22,0 x 12,0 x 6,0 cm.

Kalender mit Tag, Datum und Monat. Empfangskontrollanzeige. Holz-Gehäuse massiv Esche, schwarz gebeizt, seidenglänzend lackiert. Holzmaserung sichtbar. Mineralglas.

Modell 364/6138

DM 399,-*

*unverbindliche Preisempfehlung

 **JUNGHANS**
Uhren mit Ideen.



Der MEGA-Trend: Funkuhren von Junghans.

 **JUNGHANS**
Uhren mit Ideen.

Für alle, die ihrer Zeit weit voraus sind: die Funk-Armbanduhr Junghans MEGA.

Lange Zeit schien es unmöglich, jetzt ist es geschafft: Die erste Funk-Armbanduhr der Welt mit Zeigern ist da – die Junghans MEGA.

Sie ist präzise bis auf maximal 1 Sekunde in 1 Mio. Jahren und ist dabei praktisch bedienungsfrei. Selbst die Umstellung auf Sommer- und Winterzeit vollzieht die Junghans MEGA vollautomatisch.

Sie ist ausgestattet mit

- * Senderruftaste und Empfangskontrollanzeige
- * internem Zeitspeicher
- * Zeitzoneneinstellung
- * ewigem Kalender (Wochentagsanzeige in deutsch, Datum, Monat)

Es gibt sechs verschiedene Modelle:

Die Klassische.
Pures Design, aufs Wesentliche konzentriert. Für alle, die bei einer Uhr Funktionalität in ihrer reinsten Form bevorzugen.
– Edelstahlgehäuse
– Mineralglas
– Lederband
Modell 025/4100
DM 790,-*



Die Technische.
Die exklusive blaue Titanlegierung (PVD-Beschichtung) signalisiert Zukunftstechnologie. In einem Vakuum aufgebracht, macht sie dieses Modell extrem widerstandsfähig und hautverträglich.
– hartbeschichtetes Edelstahlgehäuse
– Mineralglas
– nachtalesbar
– Lederarmband
Modell 025/4102
DM 890,-*



Die Sportliche.
Faszinierende Technik im sportlichen Look.
– Edelstahlgehäuse mit PVD-Beschichtung
– Mineralglas
– nachtalesbar
– Lederband
Modell 025/4101
DM 890,-*



Die elegante Bicolor.
Luxus im Trend! Gold und Edelstahl, teilweise poliert. Eine Uhr, die Spitzentechnologie und trendgerechtes Design verbindet.
– Edelstahlgehäuse mit Goldbeschichtung 10 µ
– hartstoffbeschichtetes Mineralglas (TDS)
– hochwertiges, handgearbeitetes Lederarmband
Modell 025/4103
DM 990,-*



Die Damenuhr.
Auf weibliche Vorlieben zugeschnitten- aktuelle Größe, römische Ziffern, bicolor mit Goldbeschichtung
– Edelstahlgehäuse mit Goldbeschichtung 10 µ, teilweise poliert
– Mineralglas mit extrem harter TDS-Beschichtung
– Armband in Damenlänge mit Krokoprägung
Modell 025/4104
DM 990,-*



Die Luxuriöse.
Für alle, die auch bei einer Funk-Armbanduhr auf Eleganz setzen.
– Edelstahlgehäuse mit teilweise polierter Goldbeschichtung 10 µ
– hartstoffbeschichtetes Mineralglas (TDS)
– Lederarmband mit Krokoprägung
Modell 025/7105
DM 990,-*



* unverbindliche Preisempfehlung

Fast schon ein Klassiker: Die Junghans MEGA 1.

Als sie eingeführt wurde, war diese Uhr eine Revolution: Die erste Funk-Armbanduhr der Welt war da. Und mit ihr ein Trend, der sich in rasantem Tempo durchsetzte. Die Präzision der Junghans MEGA 1 fasziniert jeden, der Sinn für Technik hat. Und ihr futuristisches Design hat Maßstäbe gesetzt: Das asymmetrische Gehäuse der Junghans MEGA 1 wurde von frogdesign entworfen – einem der führenden Designstudios der Welt.

Fünf Modelle stehen zur Wahl: sanft glänzend oder matt gestrahlt, hell oder dunkel und mit unterschiedlichen Armbändern. Apropos Armbänder: Sie beherbergen die Antenne und sind deshalb besonders breit.

Die Junghans MEGA 1 ist gleichermaßen für Technik-Begeisterte wie für Ästheten eine der interessantesten Uhren der Welt.



Das verchromte, matt gestrahlte Gehäuse mit Mineralglas und die Klarheit der großflächigen Anzeige unterstreichen die hohe technische Wertigkeit. Ein schmiegsames Lederband mit Spezialverschluss ergänzt die hochwertige Ausstattung dieser einzigartigen Uhr.
Modell 026/0010
DM 399,-*

Hier sehen Sie die Junghans MEGA 1 mit einer hochglänzenden, titanfarbenen PVD-Ionenbeschichtung, gewölbtem, goldmetallisiertem Mineralglas und einem besonders weichen Lederarmband.
Modell 026/0011
DM 550,-*

Die sportliche Version der Junghans MEGA 1: matte, titanfarbene PVD-Ionenbeschichtung, flaches Mineralglas und strukturiertes Lederarmband.
Modell 026/0012
DM 469,-*

Gibt es etwas Edleres als dieses asoralblaue Gehäuse mit seinem sanft gewölbten Mineralglas? Eine extrem harte PVD-Ionenbeschichtung schützt das schöne Material. Elegant dazu das schwarze Glanzlederband.
Modell 026/0014
DM 550,-*



Das weiche Armband aus mattem schwarzem Leder harmoniert bestens mit dem PVD-Ionenbeschichteten, mattgestrahlten Gehäuse dieser sportlich-eleganten Funkuhr.
Modell 026/0013
DM 499,-*



Genauso präzise. Genauso edel. Genauso funktional: die Junghans Funkuhren für Büro und Zuhause.

Wer die Vorzüge der Funk-Technologie bei seiner Armbanduhr kennengelernt hat, wird zu Hause und im Büro ebensowenig darauf verzichten wollen. Muß er auch nicht, denn es gibt von Junghans auch Tisch- und Wandfunkuhren sowie Funk-Wecker und -Terminuhren. Edel im Design, anspruchsvoll in der Technik, unkompliziert in der Bedienung.

Funk-Wecker Junghans MEGA alarm 1



11,0 x 9,5 x 6,0 cm
Eine Weck- und Terminuhr der besonderen Art. Ihr ungewöhnliches Design mit beleuchtetem LC-Displayfeld macht sie zu einer Funktionsuhr, die sich nicht nur auf dem Nachtschisch gut ausnimmt, sondern auch auf den modernen Schreibtischen dieser Welt.
Die Junghans MEGA alarm 1 gibt es auch in Weiß und mit Elektrolumineszenz-Beleuchtung.
Modell 150/1001
DM 149,-*

Funk-Terminuhr Junghans MEGA alarm 2



11,5 x 12,8 x 2,3 cm
Es gibt kaum eine Funktion, die diese exklusive Funk-Terminuhr nicht erfüllt. Sie ist gleichzeitig Tisch-, Alarm-, Weck- und Terminuhr. Ein Multitalent, das nicht nur außergewöhnlich edel aussieht, sondern auch sehr unkompliziert zu bedienen ist.
Modell 151/1005
DM 249,-*

Tisch-Funkuhr

15,0 x 20,0 cm
Diese Funkuhr ist die ideale Wohnraumuhr. Zum einen natürlich, weil sie Funkpräzision der Extraklasse bietet. Zum anderen aber auch, weil es sie in vielen unterschiedlichen Gehäusen gibt – passend zu jedem Einrichtungsteil.
Modell 364/6101
DM 199,-*



Wand-Funkuhr

∅ 29,0 cm
Eine Funkuhr, die das Zeug zum modernen Klassiker hat, geradlinig und pur im Design, aufwendig in der Technik. Zusätzlich zur Analog-Anzeige gibt es ein Digital-Feld, in dem Wochentag, Datum, Monat und Empfangskontrolle angezeigt werden.
Modell 368/6562
DM 299,-*

Die Wohnlichen: Tisch- und Wandfunkuhren von Junghans.

Tisch-Funkuhr

18,0 x 18,0 cm.

Massives Messinggehäuse, geschliffen
und diamantiert, Mineralglas.

Modell 364/6221

DM 499,-*



Wand-Funkuhr

∅ 27,5 cm

Holz-Gehäuse in echtem Eichenholz,
Oberfläche hochglanzpoliert, Mineralglas.

Modell 368/6783

DM 349,-*



Tisch-Funkuhr

22,0 x 12,0 x 6,0 cm.

Kalender mit Wochentag, Datum und Monat.
Empfangskontrollanzeige. Holz-Gehäuse massiv
Esche, schwarz gebeizt, seidenglänzend lackiert.
Holzmaserung sichtbar, Mineralglas.

Modell 364/6138

DM 399,-*

*unverbindliche Preisempfehlung

Junghans Uhren GmbH Postfach 100/120 W-7230 Schramberg Tel. 074 22 / 18-1

 **JUNGHANS**
Uhren mit Ideen.

JUNGHANS

Funkuhren, auf Pünktlichkeit programmiert:



■ JUNGHANS MEGA alarm 2 ■ Die klügste Terminuhr der Welt ■ Stellt sich per Funk selbst ■ Und stimmt immer ■

 JUNGHANS

Funkuhr JUNGHANS MEGA alarm 2 – die klügste Terminuhr der Welt.

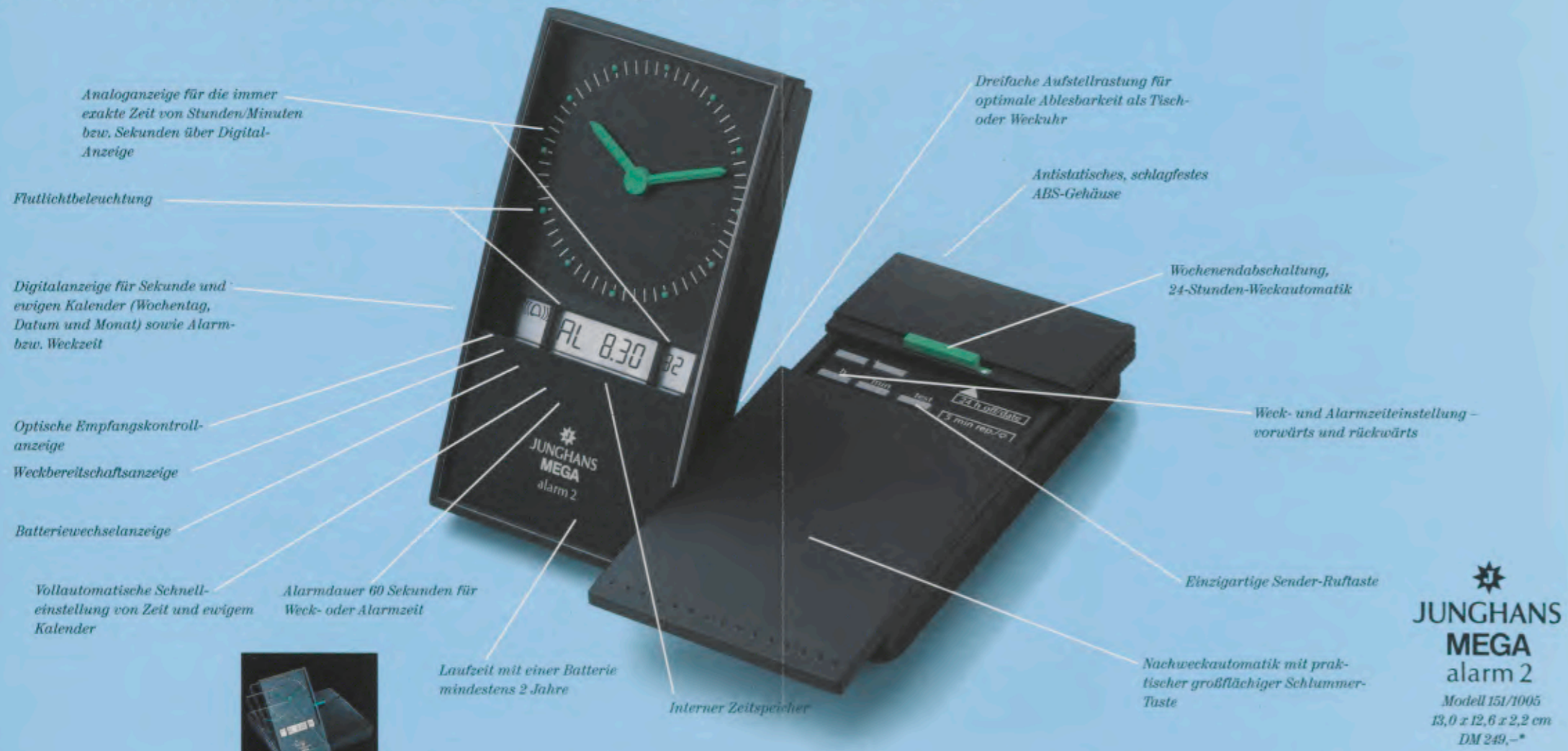

Analoganzeige für die immer exakte Zeit von Stunden/Minuten bzw. Sekunden über Digital-Anzeige

Flutlichtbeleuchtung

Digitalanzeige für Sekunde und ewigen Kalender (Wochentag, Datum und Monat) sowie Alarm- bzw. Weckzeit

Optische Empfangskontroll-anzeige

Weckbereitschaftsanzeige

Batteriewechselanzeige

Vollautomatische Schnelleinstellung von Zeit und ewigem Kalender

Alarmdauer 60 Sekunden für Weck- oder Alarmzeit

Laufzeit mit einer Batterie mindestens 2 Jahre

Interner Zeitspeicher

Dreifache Aufstellrastung für optimale Ablesbarkeit als Tisch- oder Weckuhr

Antistatisches, schlagfestes ABS-Gehäuse

Wochenendabschaltung, 24-Stunden-Weckautomatik

Weck- und Alarmzeiteinstellung – vorwärts und rückwärts

Einzigartige Sender-Ruftaste

Nachweckautomatik mit praktischer großflächiger Schlummer-Taste

JUNGHANS MEGA alarm 2
 Modell 151/1005
 13,0 x 12,6 x 2,2 cm
 DM 249,-*

Die JUNGHANS MEGA alarm 2 empfängt die Funksignale von der genauesten Uhr der Welt – der Normalzeit-Basis in Braunschweig. Deshalb stimmt bei ihr die Zeit immer exakt. Und deshalb – und das kann auch keine übliche Uhr – stellt sie sich von selbst auf Sommer- und Winterzeit um. Doch das ist noch längst nicht alles, was die neueste Innovation aus dem Hause Junghans auszeichnet. Die JUNGHANS MEGA alarm 2 besticht nicht nur durch ihr modernes Design – sie ist Maßstab für den neuesten

Stand der Technik: als exklusive Schreibtisch-Terminuhr mit sekundengenauem Termin-/Alarmsignal und als der pünktlichste Wecker der Welt. Für exklusiven Bedienungskomfort und optimale Funktionalität sorgen vollautomatische Schnelleinstellung, Flutlichtbeleuchtung, interner Zeitspeicher, Nachweckautomatik, 24-Stunden-Weckautomatik, Wochenendabschaltung, ewiger Kalender für Wochentag, Datum und Monat und und und... JUNGHANS MEGA alarm 2, die Faszination in Technik und Design.

JUNGHANS MEGA Funkuhren – Kompetenz der Spitzenklasse.



JUNGHANS MEGA, Tisch-Funkuhr. 15,0 x 20,0 cm. ABS-Gehäuse. Verglast. In Weiß, Anthrazit, Bronzemetallic. Sender-Ruftaste. Modell 364/6101 DM 199,-*



JUNGHANS MEGA, Tisch-Funkuhr. 15,0 x 20,0 cm. Ewiger Kalender: Wochentag-, Datum-, Monat-Anzeige, optische Empfangskontrolle, ABS-Gehäuse. Verglast. In Titanfarben und Anthrazit. Sender-Ruftaste. Modell 364/6103 DM 299,-*



JUNGHANS MEGA, Wand-Funkuhr. Ø 29,0 cm. Ewiger Kalender: Wochentag-, Datum-, Monat-Anzeige, optische Empfangskontrolle, ABS-Gehäuse. Verglast. In Titanfarben und Anthrazit. Sender-Ruftaste. Modell 368/6560 DM 299,-*



JUNGHANS MEGA, Wand-Funkuhr. Ø 28,6 cm. Holz-Gehäuse, massiv. Mineralglas. In Weiß-Schleiflack und blau-metallic lackiert. Sender-Ruftaste. Modell 368/6521 DM 399,-*

Sämtliche JUNGHANS MEGA Funkuhren brauchen Sie niemals zu stellen. Sie stellen sich ganz automatisch auf das per Funk übertragene Zeitnormal ein und sogar selbst auf Sommer- und Winterzeit um, natürlich auch umgekehrt. Deshalb sind JUNGHANS MEGA Funkuhren die genauesten Uhren der Welt. JUNGHANS MEGA Funkuhren sind so präzise, daß erst in einer Million Jahren eine Gangabweichung von einer Sekunde zu erwarten ist.



* unverbindliche Preisempfehlung.

JUNGHANS MEGA alarm 1,
Funkgesteuerte Termin- und
Weckuhr mit digitaler Anzeige
von Stunde, Minute und Sekunde.
Absolut exakte Zeitanzeige.
Ewiger Kalender: Wochentag,
Datum, Monat. Sekundengenaues
Termin- und Wecksignal. Nach-
weckautomatik. Wochenend-
abschaltung. Optische Empfangs-
kontrolle. Sender-Ruftaste.
In Anthrazit und Weiß.
Absolut lautlos.
Maße: 11,0 x 9,5 x 6,0 cm.
Modell 150/1001 DM 149,-*



JUNGHANS MEGA, Wand-
Funkuhr. ϕ 26,5 cm, Holz-
Gehäuse, massiv, eichefarben,
hellnatur. Mineralglas. Sender-
Ruftaste.
Modell 368/6652 DM 299,-*



JUNGHANS MEGA, Wand-
Funkuhr. 27,6 x 27,6 cm, Holz-
Gehäuse, massiv, eichefarben,
Mineralglas. Sender-Ruftaste.
Auch in nußbaumfarben und
schwarz lackiert.
Modell 368/6525 DM 399,-*



JUNGHANS MEGA, Tisch-
Funkuhr. 17,2 x 19,7 cm, Holz-
Gehäuse, massiv, kirschbaum-
farben. Bombiertes Mineralglas.
Sender-Ruftaste. Auch in nuß-
baumfarben.
Modell 364/6116 DM 499,-*

JUNGHANS MEGA, Wand-
Funkuhr. ϕ 26,5 cm, Holz-
Gehäuse, massiv, nußbaum-
farben. Mineralglas. Sender-
Ruftaste. Auch in eichefarben,
dunkel.
Modell 368/6650 DM 299,-*



JUNGHANS MEGA, Wand-
Funkuhr. ϕ 22,0 cm, ABS-
Gehäuse, weiß, Mineralglas.
Sender-Ruftaste. Auch in
Anthrazit.
Modell 368/6544 DM 199,-*



JUNGHANS MEGA, Wand-
Funkuhr. ϕ 28,6 cm, Holz-
Gehäuse, massiv, kirschbaum-
farben. Mineralglas. Sender-
Ruftaste.
Modell 368/6522 DM 399,-*



JUNGHANS MEGA, Wand-
Funkuhr. 26,5 x 26,5 cm, Holz-
Gehäuse, massiv, eichefarben,
dunkel. Auch in nußbaum- und
kirschbaumfarben. Mineralglas.
Sender-Ruftaste.
Modell 368/6654 DM 329,-*



JUNGHANS MEGA, Tisch-
Funkuhr. 16,0 x 21,0 cm, Holz-
Gehäuse, massiv, schwarz-offen-
porig. Mineralglas. Sender-
Ruftaste. Auch in nußbaum- und
eichefarben.
Modell 364/6122 DM 399,-*



JUNGHANS MEGA Funkuhren sind nicht nur technisch auf dem neuesten Stand – sie bestechen auch durch ihr klares, modernes Design. Ihre vielfältigen Formen ermöglichen eine ganz individuelle Raumgestaltung, wo alles zueinander paßt. Wo Ihr ganz persönlicher Lebensstil zum Ausdruck kommt. Schönheit und Technik schließen sich eben bei Junghans nicht aus. Deshalb sind JUNGHANS MEGA Funkuhren für ihr Design ausgezeichnet worden.



Wir führen die neuesten Funkuhren JUNGHANS MEGA:

JUNGHANS FUNKUHREN
Und plötzlich stimmt die Zeit. Für immer.

JUNGHANS

Retro Chic. Nostalgie mit Stil.



■ Die dreißiger und vierziger Jahre ■ Das Design
der Zeit ■ Nostalgie-Uhren im neuen Umfeld ■

 JUNGHANS

Die Collection „RETRO CHIC“ von Junghans ist eine Retrospektive, eine Hommage an die zeitlose Eleganz, den noblen Chic der 30er und 40er Jahre. Klangvolle Namen, wie Brighton, Nizza, Biarritz oder Cannes, die Badeorte der High Class, dienten als Inspirationsquelle für den Stil dieser Zeit. Das Zeit-Design war geprägt von einer schlichten, aber feinen Linienführung bei aufwendiger Verarbeitung von hochwertigen Materialien und dezenten Details.

Gehäuse hartverchromt, kratzfestes Mineralglas, geschützte Krone, wasserdicht bis 30 Meter. Zifferblatt mit Feinminuterie und exzentrischer Sekunde, elegantes Kalbslederband mit feiner Narbung und naturfarbenen Steppnähten abgesetzt; verchromte Schließe.

Herrenuhr 041/0925 DM 199,-*
 Damenuhr 047/0925 DM 199,-*

Gehäuse gelbvergoldet, kratzfestes Mineralglas, geschützte Krone, wasserdicht bis 30 Meter. Zifferblatt mit Feinminuterie und exzentrischer Sekunde, nachtalesbar, elegantes Lederband mit feiner Narbung und naturfarbenen Steppnähten abgesetzt; vergoldete Schließe.

Herrenuhr 041/5927 DM 249,-*
 Damenuhr 047/5927 DM 249,-*



»**W**em die Stunde schlägt« schrieb Hemingway 1940. Das Streben der Künstler nach Perfektion fand seinen Ausdruck auch im Design der Zeit.

Die Collection „RETRO CHIC“ von Junghans setzt diese nostalgischen Elemente in das Ambiente der 80er Jahre.

Gehäuse gelbvergoldet, kratzfestes Mineralglas, geschützte Krone, wasserdicht bis 30 Meter. Zifferblatt mit fein abgesetzter 24-Stunden- und dezenter Sekundenskala, exzentrische Sekunde, hochwertiges Geflechtband mit braunen Leder-Applikationen, vergoldete Schließe.

*Herrenuhr 041/5926 DM 249,-**
*Damenuhr 047/5926 DM 249,-**



*unverbindliche Preisempfehlung

Junghans Uhren erhalten Sie bei:



Zeit für eine
neue Dimension:
Astro-Chron, die Horoskop-Uhr
von Junghans.

JUNGHANS
Uhren mit Ideen.

Schon die Griechen kannten die qualitativen Seiten der Zeit.



Vor Tausenden von Jahren war Zeit nicht so sehr eine Frage der Pünktlichkeit als vielmehr des richtigen Zeitpunktes für ein wichtiges Vorhaben. Die alten Griechen kannten sogar einen Gott des günstigsten Augenblicks namens Kairos. Im Gegensatz zu uns heute hatten sie ein wesentlich ganzheitlicheres Zeitbewußtsein entwickelt, das den Einfluß der Sterne in den Ablauf des Tages mit einbezog. So erkannten sie, daß jede Handlung eine günstige und eine ungünstige Zeit hatte, also entweder mit Leichtigkeit oder nur unter Mühen erfolgreich durchgeführt werden konnte. Sie wußten um die verschiedenen Qualitäten der Zeit und stellten ihr Leben darauf ein.

Auch später im 18. Jahrhundert war Zeit nicht nur eine quantitative Größe. Die ersten Uhren, die damals entwickelt wurden, waren Weltmaschinen, die den ganzen Kosmos mit einbezogen und erst zweitrangig als Meßinstrumente der Zeit dienten. Damit wollten die Priestermechaniker, allen voran der Geistliche Philipp Matthäus Hahn, die Mechanik der Welt und der Sterne nachahmen, um so dem Geheimnis ihrer Rhythmen auf die Spur zu kommen.



Mit der Astro-Chron, der ersten Horoskop-Armbanduhr der Welt, hat Junghans eine Uhr entwickelt, mit deren Hilfe auch wir wieder die Qualitäten der Zeit erkennen und in unserem Tagesablauf berücksichtigen können. Sie zeigt den beweglichen Aszendenten, den nach astrologischen Erkenntnissen neben Sonne und Mond wesentlichsten kosmischen Einfluß auf unser Leben.



Mit der Astro-Chron hat der Tag 24 Stunden und 12 Aszendenten.

Die meisten Menschen wissen, in welchem Tierkreiszeichen sie geboren sind. Einige kennen auch ihren Aszendenten, das Sternbild, das zu ihrer Geburtsstunde gerade am östlichen Horizont aufgegangen ist. Doch nur wenige sind sich darüber im klaren, daß jeder Tag seine zwölf Aszendenten hat, alle ein bis zwei Stunden einen anderen.

Mit der Astro-Chron von Junghans erkennen Sie auf einen Blick, welches Sternbild gerade aufgeht und damit eine Zeitlang das Geschehen beeinflusst. Denn wie das Geburtszeichen den Charakter eines Menschen prägt, so wirkt sich der jeweilige Stundenaszendent aus: Die Tageszeit mit dem Aszendent Löwe ist zum Beispiel die beste Zeit zum Befehlen und Herrschen. Mit Diskussionen ist dann nicht viel zu erreichen.



Darüber hinaus zeigt Ihnen die Astro-Chron durch Farbfelder und Symbole an, ob Sie sich aktiv oder passiv verhalten sollten, ob die Situation gerade mobil, fix oder dual ist und welche Aktivitäten jetzt am besten gelingen könnten. Je nachdem, was Sie an dem Tag vorhaben, können Sie mit Hilfe der Astro-Chron die beste Zeit dafür bestimmen.



Hier ist sie: Ihre ganz persönliche Astro-Chron zum Aussuchen.

Wer sich in seinem Tagesablauf von den Sternen inspirieren lassen will, hat die Wahl zwischen drei verschiedenen Modellen: Die Astro-Chron gibt es entweder in goldfarben oder bicolor. Alle drei Ausführungen haben ein Metallgehäuse mit Leder- oder Stahlband, einen manuell drehbaren Außenring mit 24-Stunden-Skala und können sowohl von Damen als auch von Herren getragen werden. Außerdem verfügen sie natürlich über ein präzises Uhrwerk, denn neben den verschiedenen Zeitqualitäten zeigen sie auch die jeweilige Uhrzeit an – quartzgenau, versteht sich. Damit ist die Astro-Chron auch für all jene interessant, die schon lange auf der Suche nach einer ganz besonderen Armbanduhr sind, die durch ihr außergewöhnliches Design auffällt.

Die Luxuriöse.
Gehäuse palladiumbeschichtet mit drehbarer, vergoldeter Lüneta.
Symbolfelder mit Ascendenten.
Mineralglas, Wasserdicht bis 50 m.
Datum, Sekunde, Feingliedriges
Edelstahlband mit gelbvergoldeten
Bandenlagen.
Modell 942/1200.44
DM 229,-*



Die Mystische.
Gehäuse palladiumbeschichtet mit drehbarer, vergoldeter Lüneta.
Lederband mit Etched-Prägung.
Symbolfelder mit Ascendenten.
Mineralglas, Wasserdicht bis 50 m.
Datum, Sekunde.
Modell 942/1201
DM 199,-*



Die Modische.
Gehäuse und drehbare Lüneta sind gelbvergoldet. Lederband mit Etched-Prägung. Symbolfelder mit Ascendenten. Mineralglas. Wasserdicht bis 50 m. Datum, Sekunde.
Modell 942/7200
DM 199,-*



Junghans Uhren GmbH Postfach 100/120 W-7230 Schramberg Tel. 07422/18-1

J JUNGHANS
Uhren mit Ideen.

4745-020/0292/00 NW S. Modell - techn. Änderungen vorbehalten.

JUNGHANS

Junghans »Solar 1«: Zeit aus dem Licht.



- Quartzgenaue Zeit ohne Batterien
- Die umweltschonende Alternative
- Alle 100 Stunden etwas Licht gibt die nötige Energie
- Innovative Technik und faszinierendes Design

 JUNGHANS

Faszinierend: Junghans »Solar 1«.

Die Uhren-Generation, die ihre Energie aus dem Licht bekommt.

Licht ist Energie. Und eine neue Art von Armbanduhren braucht nur die Energie des Lichts, um jederzeit quartzgenau die Zeit anzuzeigen.

Die attraktive dunkelblaue Fläche des Zifferblattes besteht aus lichtempfindlichen Solarzellen. Ein Hochleistungs-Energiespeicher sorgt für mehr als 100 Stunden Gangreserve im Dunkeln.

Eigentlich ganz einfach und ausgesprochen praktisch: keine Batterie, kein Aufziehen, dafür höchste Präzision. Vom ausgezeichneten Design ganz zu schweigen.

Welche Junghans »Solar 1« gefällt Ihnen am besten?

Jederzeit genau und jederzeit schön: Solar-Energie im aktuellen Design.
Junghans »Solar 1«. Gehäuse und Band Edelstahl, teilweise schwarzverchromt Mineralglas. Wasserdicht bis 50 m. Datum-Schnellkorrektur. Nachtalesbar. Lichtspeicher für Gangreserve, über 100 Stunden. Sekunde. Ladekontrollanzeige. Modell-Nr. 024/4710.44, DM 299,-*.

Beschreibung der Modelle vom Titel: Junghans »Solar 1«. Gehäuse und Stahlband schwarzverchromt. Mineralglas. Datum-Schnellkorrektur. Wasserdicht bis 30 m. Lichtspeicher für Gangreserve, über 100 Stunden. Sekunde. Ladekontrollanzeige. Modell-Nr. 024/1706.44, DM 249,-*.

Junghans »Solar 1«. Gehäuse und Band Edelstahl, teilweise schwarzverchromt Mineralglas. Datum-Schnellkorrektur. Wasserdicht bis 50 m. Lichtspeicher für Gangreserve, über 100 Stunden. Sekunde. Nachtalesbar. Modell-Nr. 024/4801.44, DM 399,-*.

Richtungsweisend durch umweltfreundliche Energie, dabei ausgesprochen männlich im Charakter. Junghans »Solar 1«. Mineralglas. Wasserdicht bis 30 m. Datum-Schnellkorrektur. Lichtspeicher für Gangreserve, über 100 Stunden. Sekunde. Ladekontrollanzeige. Modell-Nr. 024/4716.44. Gehäuse und Band Edelstahl, teilweise gelbvergoldet. DM 299,-*.
Modell-Nr. 024/7815.44. Gehäuse und Band Edelstahl, gelbvergoldet. DM 349,-*.

Voll im Trend: die dynamische Art, mit Lichtenergie die Zeit zu messen. Junghans »Solar 1«. Gehäuse gelbvergoldet. Mineralglas. Wasserdicht bis 30 m. Datum-Schnellkorrektur. Lederband. Lichtspeicher für Gangreserve, über 100 Stunden. Sekunde. Nachtalesbar. Ladekontrollanzeige. Modell-Nr. 024/7810, DM 279,-*.

Quartzgenau und exakt im Design der Zeit: typisch Junghans. Junghans »Solar 1«. Gehäuse und Band aus tragesympathischem Kunststoff. Wasserdicht bis 30 m. Datum-Schnellkorrektur. Lichtspeicher für Gangreserve, über 100 Stunden. Sekunde. Ladekontrollanzeige. Modell-Nr. 024/7806, DM 149,-*.

Ein Stück Zukunft. Und ein schönes Stück Gegenwart. Junghans »Solar 1«. Mineralglas. Datum-Schnellkorrektur. Lederband. Wasserdicht bis 30 m. Lichtspeicher für Gangreserve, über 100 Stunden. Sekunde. Modell-Nr. 024/1701. Nachtalesbar. Ladekontrollanzeige. Gehäuse verchromt, DM 199,-*.
Modell-Nr. 024/1702. Gehäuse schwarz verchromt, DM 199,-*.



Die bewußte Art, quartzgenau mit der Zeit zu gehen. Junghans »Solar1«. Mineralglas. Datum-Schnellkorrektur. Wasserdicht bis 30 m. Lichtspeicher für Gangreserve, über 100 Stunden. Sekunde. Nachtlesbar. Ladekontrollanzeige. Modell-Nr. 024/4808.44. Gehäuse und Band Edelstahl, teilweise gelbvergoldet, DM 299,-*. Modell-Nr. 024/7806. Gehäuse Edelstahl, gelbvergoldet. Lederband. DM 299,-*.



Uhren einer Generation mit neuem Bewußtsein: aktuell und attraktiv. Junghans »Solar1«. Gehäuse und Band Edelstahl, teilweise gelbvergoldet. Mineralglas. Datum-Schnellkorrektur. Wasserdicht bis 50 m. Lichtspeicher für Gangreserve, über 100 Stunden. Sekunde. Nachtlesbar. Modell-Nr. 024/4800.44, DM 399,-*.

Bei Licht besehen ein technisches Wunderwerk – und ein wunderschönes Geschenk. Junghans »Solar1«-Damenuhr. Gehäuse gelbvergoldet. Mineralglas. Datum-Schnellkorrektur. Wasserdicht bis 30 m. Schmuckvolles Edelstahlband, bicolor-gelbvergoldet. Lichtspeicher für Gangreserve, über 100 Stunden. Sekunde. Ladekontrollanzeige. Modell-Nr. 024/1801.44, DM 299,-*.



Ausgezeichnet: Die »Solar 1« von Junghans ist als erste Quartz-Armbanduhr mit dem blauen Umweltengel ausgezeichnet worden. Der Grund: Sie läuft ohne Batterie. Der Umweltengel ist das begehrte Zeichen für alle Produkte, die zum Erhalt unserer Umwelt beitragen.



Die Zukunft hat begonnen: die ersten Solaruhren für die Damenwelt. Junghans »Solar1«-Damenuhren. Gehäuse gelbvergoldet. Mineralglas. Datum-Schnellkorrektur. Wasserdicht bis 30 m. Lederband. Lichtspeicher für Gangreserve, über 100 Stunden. Sekunde. Ladekontrollanzeige. Modell-Nr. 024/7805, DM 279,-*. Modell-Nr. 024/7801, DM 279,-*.

* unverbindliche Preisempfehlung

Junghans Solaruhren erhalten Sie bei:

JUNGHANS

EINLADUNG Hotelausstellungen '90



■ Neue Armbanduhren ■ Neue Funkuhren ■ Neue
Wecker ■ Der sichere Verkaufserfolg für 1990 ■

J JUNGHANS

A Neue ARMBANDUHREN

JUNGHANS Armbanduhren verkaufen sich gut! Wieder haben wir unsere Kollektion von 156 Herbstneuheiten um 55 neue, außergewöhnlich attraktive Frühjahrsmodelle ergänzt. Auch die neuen Modelle liegen genau im Trend. Sie überzeugen durch ihr ansprechendes modernes Design und faszinieren durch ihre ausgereifte und hochentwickelte Technik. Lassen Sie sich z. B. die neuen Solar 1-Armbanduhren zeigen, oder die modebetonte Youngline-Kollektion. Mit den neuen JUNGHANS Armbanduhren bieten Sie Ihren Kunden immer „viel Uhr für's Geld“.



Die neuen Solar 1-Uhren. Noch attraktiver. Und noch stärker im Trend.



Die aktuellen Youngline by JUNGHANS – die erfolgreiche deutsche Alternative zur Mode- und Freizeituhr.



Benetton by Bulova. Die neue Frühjahrskollektion liegt für Sie bereit.

Erfolg mit JUNGHANS Uhren.

Marktuntersuchungen zeigen immer wieder, daß JUNGHANS Uhren bei allen Umfragen herausragende Ergebnisse erzielen. JUNGHANS Armbanduhren liegen bei der Markenbekanntheit und Kaufbereitschaft ganz vorn. Besitz, sowie die Bereitschaft wieder eine JUNGHANS Uhr zu kaufen oder zu verschenken, sind entsprechend hoch. Damit hält JUNGHANS die Spitzenposition aller in- und ausländischen Herstellermarken für Armbanduhren. Die Marktanteile steigen und damit konsequenterweise auch die Beliebtheit der Marke und ihre Sortimentsbedeutung im Fachhandel. 23% aller befragten Fachhändler z. B. geben an, daß unter den mittelpreisigen Armbanduhren die Marke JUNGHANS von 62 Uhrenmarken die beliebteste, d. h. die am häufigsten gekaufte Uhrenmarke ist.

Quellen: Spiegel: „Outfit“ '86, Burda: „Ambiente“ '88

Diese Erfolgszahlen sprechen für JUNGHANS Armbanduhren.

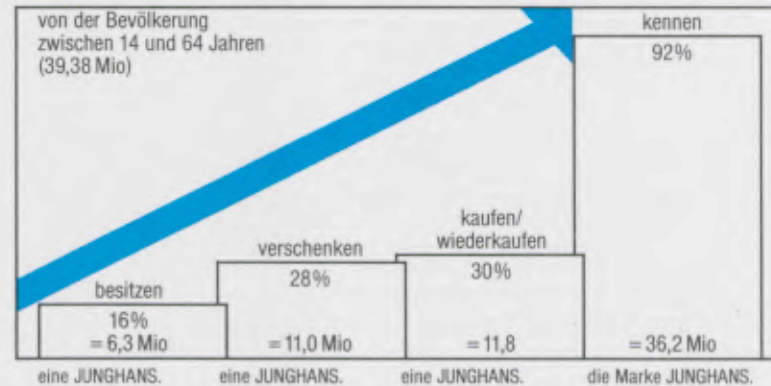

F Neue FUNKUHREN

JUNGHANS Funkuhren sind die neuen Meilensteine im Uhrengeschäft – Beweis und Garantie für Verkaufserfolg. Denn eine modernere Form der Zeitmessung gibt es nicht.



Tisch-Funkuhren – die erfolgreichste Modellgruppe im Funkuhren-Sortiment.



Wand-Funkuhren '90 im Trend für Wohnraum, Küche und Büro, denn sie brauchen nicht umständlich ein- oder umgestellt zu werden.

So hat die Faszination der Funkuhr das Großuhrengeschäft erheblich belebt, ja den Negativtrend sogar umgekehrt. Funkuhren sind heute im Fachhandel ein wichtiges Aushängeschild für Kompetenz und bringen neue Kunden in die Geschäfte. Anlässlich der Hotelausstellung präsentieren wir Ihnen das neue Funkuhren-Sortiment 1990.

MEGA alarm 2, die exklusive Termin-Funkuhr, die alles kann, was modernste Uhrentechnologie heute bietet.



MEGA alarm 1, der kleinste Funkwecker der Welt. Jetzt auch in Luxusausführung und mit Elektro-Luminiszenz-Beleuchtung.



Kommen Sie zu uns, wenn wir zu Ihnen kommen.

Tour Nord		
06. 01. + 07. 01. 90	Köln	Novotel Köln-West, Dürener/Ecke Horbellier Straße, 5000 Köln 40-Marsdorf, Telefon 0 22 34 / 51 40
10. 01. + 11. 01. 90	Düsseldorf	Novotel Düsseldorf Nord, Lintorfer Weg 75, 4030 Ratingen 5 (Breitscheid), Telefon 0 21 02 / 176 21
13. 01. + 14. 01. 90	Münster	Parkhotel Vennemann, Vennemannstraße 6, 4400 Handorf bei Münster, Telefon 02 51 / 3 21 01
16. 01. + 17. 01. 90	Bochum	Novotel Bochum, Am Stadionring 22, 4630 Bochum, Telefon 02 34 / 59 40 41
19. 01. + 20. 01. 90	Bielefeld	Hotel Oldentruper Hof, Hillegosser Straße 260, 4800 Bielefeld 18, Telefon 05 21 / 20 90-0
22. 01. 90	Osnabrück	Hotel Bitter, Große Straße 26, 4512 Wallenhorst, Telefon 0 54 07 / 20 15
24. 01. + 25. 01. 90	Bremen	Haberkamps-Hotel, Dorfstraße 1, 2807 Achim-Uphusen, Telefon 0 42 02 / 23 94
27. 01. - 29. 01. 90	USSIFA Hamburg	Messehalle beim Modecentrum, Modering 1a, 2000 Hamburg 61 (Nord), Telefon 040 / 5 50 60 61
30. 01. + 01. 02. 90	Berlin	Novotel Airport, Kurt-Schumacher-Damm 202, 1000 Berlin 51, Telefon 030 / 4 10 60
03. 02. + 04. 02. 90	Hannover	Parkhotel Kronsberg, Laatzenener Straße 18, 3000 Hannover 72, Telefon 05 11 / 86 10 86
06. 02. + 07. 02. 90	Kassel	Hotel Autobahnrasthaus Kassel, Inh. Norbert Henkel, Berghäuserstraße, 3503 Kassel/Lohfelden 1, Telefon 05 61 / 58 30 31
Tour Süd		
07. 01. 90	Würzburg	Maritim-Hotel, Pleichtorstraße 5, 8700 Würzburg, Telefon 09 31 / 5 08 31
09. 01. + 10. 01. 90	Nürnberg	Hotel Deutscher Hof, Frauentorgraben 29, 8500 Nürnberg 70, Telefon 09 11 / 20 38 21
12. 01. 90	Regensburg	Parkhotel Maximilian, Maximilianstraße 28, 8400 Regensburg, Telefon 09 41 / 5 10 42-46
14. 01. + 15. 01. 90	München	Eden-Hotel-Wolff, Arnulfstraße 4, 8000 München 2, Telefon 089 / 55 11 50
17. 01. - 19. 01. 90	Stuttgart	Hotel Mercure, Siemensstraße 50, 7015 Korntal-Münchingen, Telefon 0 71 50 / 13-0
21. 01. + 22. 01. 90	Frankfurt	Novotel Eschborn, Philipp-Helfmann-Straße 10, 6236 Eschborn, Telefon 0 61 96 / 90 10
24. 01. + 25. 01. 90	Bonn	Novotel Bonn-Hardtberg, Konrad-Adenauer-Damm/Max-Habermann-Straße 2, 5300 Bonn, Telefon 02 28 / 52 01-0
28. 01. + 29. 01. 90	Mannheim	Novotel, Auf dem Friedensplatz 1, 6800 Mannheim, Telefon 06 21 / 41 70 01
31. 01. 90	Karlsruhe	Scandic Crown Hotel, Am Hardtwald 10, 7505 Ettlingen, Telefon 0 72 43 / 71-0
02. 02. 90	Freiburg	Kolpinghaus, Karlstraße 7, 7800 Freiburg, Telefon 07 61 / 3 19 30
04. 02. + 05. 02. 90	Memmingen	Stadthalle Memmingen, Ulmer Straße 5, 8940 Memmingen, Telefon 0 83 31 / 85 01 72
09. 02. - 13. 02. 90	München INHORGENTA	INHORGENTA FRÜHJAHR 1990, Messegelände, 8000 München

Öffnungszeiten: von 11.00 - 21.00 Uhr
 Ausnahme USSIFA: 27. 01. 90 = 11.00 - 20.00 Uhr
 28. 01. 90 = 09.00 - 18.00 Uhr
 29. 01. 90 = 09.00 - 16.00 Uhr

Ausnahme Memmingen: 4. 2. 90 erst ab 14.00 Uhr
 Ausnahme INHORGENTA: Fr. - Mo. 9.00 - 18.00 Uhr
 Di. 9.00 - 16.00 Uhr

Ein weiterer Informations-Vorteil für Sie:
 ihre ganz aktuellen und attraktiven Schmuck-Kollektionen
 präsentieren Ihnen 2 renommierte Unternehmen.





Höchste Zeit,
Sie einzuladen!

 **JUNGHANS**
Uhren mit Ideen.

Herzlich willkommen. Bei den Hotelausstellungen 1991.

Machen Sie sich bei unseren Hotelausstellungen auf ein paar erfreuliche Überraschungen gefasst. Wir zeigen Ihnen nicht nur die bekannten Stars des JUNGHANS Programms – von der JUNGHANS MEGA 1 bis zum JUNGHANS SENSOR CONTROL – sondern auch einige aufregende Neuheiten.

Zum Beispiel Armbanduhren: 1991 gibt es bei uns eine ganze Reihe neuer Trends, die Ihr Geschäft bereichern werden:

- Neue Solaruhren und – exklusiv bei JUNGHANS – erstmalig eine vegetabile, äußerst trage- und umweltfreundliche Uhr.
- Rechtzeitig zum Sommerbeginn eine Serie modischer Uhren für Sport und Freizeit.
- Passend zum nostalgischen Trend mechanische Uhren.
- Uhren mit Langzeitbatterien.



Wir freuen uns, Ihnen auch bei den Großuhren besonders schöne Neuheiten vorstellen zu können:

- Tisch- und Wandfunkuhren, erstmalig in eleganten Metallgehäusen.



- Exclusive Wanduhren mit wertvoller Intarsienarbeit.
- Die neuen Trenduhren für die Küche, z.B. Original Hutschenreuther-Design oder Keramin-Reliefuhren.

Bei den Weckern zeigen wir natürlich unser erfolgreiches Basisprogramm, die JUNGHANS Funkwecker, sowie den JUNGHANS SENSOR CONTROL für alle, die optimalen Weckkomfort wünschen.

Außerdem präsentieren wir in neuem Design:

- Die erfolgreiche Kollektion »Black and Color«.
- Auch an das Thema Umwelt haben wir gedacht: Wecker ohne Leuchtmasse.



Natürlich zeigen wir Ihnen die neuesten Frühjahrs-Kollektionen der Marken Benetton und Youngline.

Mit Ausnahme von Nettopreisware gewähren wir Ausstellungsrabatte von 3 bis 5%. (Abhängig von der Auftragshöhe).

Außerdem gibt es eine breite Palette von Armbanduhren zu Sonderpreisen direkt zum Mitnehmen.

Wir freuen uns auf Ihren Besuch.

Tour Nord		
3.1.1991 4.1.1991	KÖLN	Novotel Köln-West, Dürener/Ecke Horbeller Straße 1 5000 Köln 40 - Marsdorf, 0 22 34/51 40
6.1.1991 7.1.1991	DÜSSELDORF	Novotel Düsseldorf-Nord, Lintorfer Weg 75 4030 Ratingen (Breitscheid), 0 21 02/187-0
9.1.1991 10.1.1991	BOCHUM	Novotel Bochum, Am Stadionring 22 4630 Bochum, 02 34/59 40 41
12.1.1991 13.1.1991	MÜNSTER	Parkhotel Vennemann, Vennemannstr. 6 4400 Handorf bei Münster, 02 51/3 21 01
15.1.1991 16.1.1991	OSNABRÜCK	Hotel Bitter, Große Strasse 26 4512 Wallenhorst, 0 54 07/20 15
18.1.1991	KASSEL	Autobahnrasthaus Kassel, Berghäuserstr., 3503 Kassel/Lohfelden 1, 05 61/58 30 31
20.1.1991 21.1.1991	BIELEFELD	Hotel Oldentruper Hof, Hillegosserstr. 260 4800 Bielefeld 18, 05 21/20 90-0
23.1.1991 24.1.1991	BREMEN	Haberkmops Hotel, Dorfstr. 1 2807 Achim-Uphusen, 0 42 02/23 94
26.1.1991 27.1.1991 28.1.1991	HAMBURG	USSIFA, Messehalle Modocentrum, Modering 1a 2000 Hamburg 61 (Nord), 0 40/5 50 60 61
30.1.1991 31.1.1991	HANNOVER	Parkhotel Kronsberg, Laatzener Str. 18 3000 Hannover 72, 05 11/86 10 86
2.2.1991 3.2.1991 4.2.1991	BERLIN	Novotel Siemensstadt, Ohmstr. 4-6 1000 Berlin 13, 0 30/38 10 61
8.2.1991 9.2.1991 10.2.1991 11.2.1991	MÜNCHEN	INHORGENTA, Messengelände, 8000 München, Theresienwiese
Tour Süd		
3.1.1991	WÜRZBURG	Mainfrankensäule, An der Mainlände, 8707 Veitshöchheim, 09 31/9 57 07
5.1.1991 6.1.1991	MEMMINGEN	Stadthalle Memmingen, Ulmer Straße 5 8940 Memmingen, 083 31/85 01 72
8.1.1991	FREIBURG	Hotel Kolpinghaus, Karlstr. 7, 7800 Freiburg, 07 61/3 19 30
10.1.1991 11.1.1991	MANNHEIM	Novotel Mannheim, Auf dem Friedensplatz 1 6800 Mannheim, 06 21/4 23 40
14.1.1991 15.1.1991 16.1.1991	STUTTGART	Hotel Mercure, Siemensstraße 50 7015 Korntal-Münchingen, 0 71 50/13-0
18.1.1991 19.1.1991	CHEMNITZ	Veranstaltungszentrum Forum, Karl-Marx-Str. 10 (Wilhelm-Dick-Str. = Haupteingang, gegenüber vom Hotel Kongrefi, 0-9010 Chemnitz, 682 26 75
21.1.1991 22.1.1991	DRESDEN	Waldpark-Hotel, Prellerstr. 16 0-8053 Dresden, 3 44 41
24.1.1991 25.1.1991	LEIPZIG	Hotel Stadt Leipzig, Richard-Wagner-Str. 1-5 0-7010 Leipzig, 28 88 14
27.1.1991	ERFURT	Hotel Kosmos, Juri-Gagarin-Ring, 0-5010 Erfurt, 55 10
29.1.1991 30.1.1991	NÜRNBERG	Währerseehotel Mercure, Dürrenhofstraße 8 8500 Nürnberg, 09 11/46 72 44
1.2.1991	BONN	Novotel Bonn-Hardtberg, Konrad-Adenauer-Damm/Max-Habermann-Str. 2 5300 Bonn, 02 28/52 01-0
3.2.1991 4.2.1991	FRANKFURT	Novotel Eschborn, Philipp-Helfmann-Str. 10 6236 Eschborn, 0 61 96/90 10
6.2.1991	KARLSRUHE	Queens-Hotel (früher Mövenpick-Parkhotel), Entlinger Str. 23, 7500 Karlsruhe, 07 21/37 27-0
8.2.1991 9.2.1991 10.2.1991 11.2.1991	MÜNCHEN	INHORGENTA, Messengelände, 8000 München, Theresienwiese,

Öffnungszeiten:	1. Tag: 11.00 - 21.00 Uhr	USSIFA:	26.1.91	11.00 - 20.00 Uhr	INHORGENTA:	
	2. Tag: 9.00 - 21.00 Uhr		27.1.91	9.00 - 18.00 Uhr		8.2. - 11.2.91 9.00 - 18.00 Uhr
			28.1.91	9.00 - 16.00 Uhr		

Neben den Uhren der Marken JUNGHANS, Youngline und Benetton by Bulova präsentiert die Firma Kühnel ihre aktuelle Schmuck-Kollektion.

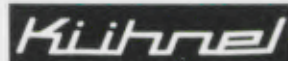

Allergiegetestet!



024/1100

Gehäuse und Bandschließe Aluminium, Pflanzlich gegerbtes Lederband, Wasserdicht bis 30 m. sFr 249.-*



024/1101

Gehäuse und Bandschließe Aluminium, schwarz eloxiert, Pflanzlich gegerbtes Lederband, Wasserdicht bis 30 m. sFr 249.-*



024/1102

Massives Titan-Gehäuse und -Bandschließe, Pflanzlich gegerbtes Lederband, Wasserdicht bis 30 m. sFr 349.-*

Die umweltfreundliche Uhr – Junghans SOLAR I.

 **JUNGHANS**
Uhren mit Ideen.





024/4010.44
Gehäuse und Band
Edelstahl. Lünette
palladiumbeschichtet.
Nachtablesbar. **sFr 279.-***



024/4011.44
Gehäuse und Band
Edelstahl. Lünette, Band-
einlagen und Krone gelb-
vergoldet. Nachtablesbar.
sFr 299.-*



024/1715.44
Gehäuse und Band
Edelstahl. Nachtablesbar.
sFr 249.-*



024/7013.44
Gehäuse und Edelstahl-
band gelbvergoldet.
Mineralglas mit schwarz
metallisiertem Zahlenreif.
sFr 349.-*

024/7012
Gehäuse gelbver-
goldet. Mineralglas
mit schwarz metalli-
siertem Zahlenreif.
Lederband.
sFr 299.-*

Jungmans SOLAR 1 – die meistverkaufte Solaruhr der Welt.

- Umweltfreundlich, weil ohne Batterie
- Gangreserve mehr als 100 Stunden
- Wasserdicht bis 30 m
- Ladekontrollanzeige
- Datum-Schnellkorrektur
- Mineralglas



024/1007.44
Gehäuse palladium-
beschichtet mit Fixoflex-
Edelstahlband, matt
gestrahlt. **sFr 199.-***



024/1008.44
Gehäuse palladium-
beschichtet mit Edelstahl-
band, matt gestrahlt.
Nachtablesbar. **sFr 199.-***

024/1900
Gehäuse verchromt.
Mineralglas-Innenseite
goldfarben metallisiert.
Nachtablesbar. Lederband.
sFr 229.-*



024/7901
Gehäuse gelbver-
goldet. Lederband.
sFr 279.-*



024/1904
Gehäuse hochglänzend
mit besonders harter und
widerstandsfähiger
PVD-Beschichtung.
Lederband. **sFr 299.-***





024/1000.44
Gehäuse palladiumbeschichtet. Edelstahlband. Nachtlesbar.
sFr 229.-*



024/1001.44
Gehäuse palladiumbeschichtet. Edelstahlband. Lünette, Bandeinlagen und Krone gelbvergoldet. Nachtlesbar.
sFr 249.-*

- Junghans SOLAR 1**
- Umweltfreundlich, weil ohne Batterie
 - Gangreserve mehr als 100 Stunden
 - Ladekontrollanzeige
 - Mineralglas
 - Wasserdicht bis 30 m
 - Datum-Schnellkorrektur

* unverbindliche Preisempfehlung



024/1815.44
Gehäuse palladiumbeschichtet. Edelstahlband. Lünette, Bandeinlagen und Krone gelbvergoldet. Nachtlesbar.
sFr 299.-*

024/4716.44
Gehäuse palladiumbeschichtet. Edelstahlband. Lünette, Bandeinlagen und Krone gelbvergoldet. Nachtlesbar.
sFr 299.-*



024/4001.44
Gehäuse und Band Edelstahl. Lünette, Bandeinlagen und Krone gelbvergoldet. Nachtlesbar.
sFr 299.-*

024/1009.44
Gehäuse und Edelstahlband schwarz verchromt. Nachtlesbar.
sFr 199.-*



024/4000.44
Gehäuse und Band Edelstahl. Nachtlesbar.
sFr 279.-*



Junghans SOLAR 1 – nur etwas Sonne oder Licht und sie laufen quartzgenau.





024/1901
Gehäuse verchromt.
Nachtlesbar.
Lederband. sFr 229.-*



024/1701
Gehäuse verchromt.
Nachtlesbar.
Lederband. sFr 199.-*



024/1702
Gehäuse schwarz
verchromt.
Nachtlesbar.
Lederband. sFr 199.-*



024/1002 Knabenuhr
Gehäuse matt verchromt.
Nylonband mit Leder-
besatz. Nachtlesbar.
sFr 199.-*



024/7805 Damenuhr
Gehäuse gelbvergoldet.
Bombiertes Mineralglas.
Lederband. sFr 279.-*

Innovative Technik und faszinierendes Design – Junghans SOLAR I.



024/1902
Gehäuse gelbvergoldet/
palladiumbeschichtet.
Lederband. sFr 279.-*



024/1006
Gehäuse palladium-
beschichtet. Lederband.
sFr 199.-*

Junghans Solaruhren

- Umweltfreundlich, weil ohne Batterie
- Gangreserve mehr als 100 Stunden
- Ladekontrollanzeige
- Mineralglas
- Wasserdicht bis 30 m
- Datum-Schnellkorrektur



JUNGHANS



024/7900 Damenuhr
Gehäuse gelbvergoldet.
Lederband. sFr 299.-*





Junghans SOLAR I - die Zeit, die aus dem Licht kommt.



024/1801.44 Damenuhr
Gehäuse und Bänderinlagen
gelbvergoldet.
Edelstahlband. **sFr 299.-***



024/7020
Gehäuse gelbvergoldet.
Lederband. **sFr 279.-***

Junghans SOLAR I

- Umweltfreundlich, weil ohne Batterie
- Gangreserve mehr als 100 Stunden
- Ladekontrollanzeige
- Mineralglas
- Wasserdicht bis 30 m
- Datum-Schnellkorrektur

* unverbindliche Preisempfehlung



024/1005.44
Gehäuse matt verchromt.
Edelstahlband. **sFr 279.-***

Wir führen die umweltfreundlichen Solaruhren von Junghans:

 **JUNGHANS**

Häberle + Co
Uhren en gros
8633 Wolfhausen/ZH

Tel: 055/38 32 42
Fax: 055/38 34 06