



*Junghans*

*75 Jaar*

W.A.M.  
**DANIELS**  
N.V.  
*Rotterdam*

1 8 8 1 - 1 9 5 6



*I*n dit jaar, 1956, bestaat W. A. M. Daniels 75 jaar.

Een lange periode van voor- en tegenspoed in de groothandel in uurwerken ligt achter ons en de tijd staat niet stil.

Het is natuurlijk ons streven om deze rusteloze gang van de tijd bij te houden.

Maar ook, en vooral, zullen wij trachten met vooruitziende blik te blijven zorgen voor een assortiment, waarin geslaagde modellen en prima kwaliteit aan al onze cliënten de mogelijkheid bieden om op hun beurt aan hun cliëntèle het beste te bieden, wat er is. Uiteindelijk immers blijft de combinatie van kwaliteit en smaakvolle, elegante modellen ook in deze tijd tot succes leiden!

Door deze gedachte bezield en trots op de goede reputatie, die JUNGHANS-uurwerken overal ter wereld en zeker ook in Nederland terecht genieten, bieden wij U deze catalogus aan. In deze jubileum-catalogus stellen wij er prijs op al onze cliënten allereerst hartelijk te danken voor de prettige verstandhouding waarin wij in het verleden met hen zaken mochten doen en hun vervolgens de verzekering te geven, dat W. A. M. Daniels N. V. ook in de toekomst zal tonen het haar geschonken vertrouwen waardig te zijn.

Dit vooropstellende vertrouwen wij, dat U van deze catalogus een veelvuldig en nuttig gebruik zult maken.

ATTENTIE Knip geen tekeningen uit; dit zou Uw catalogus nodeloos schenden. Opgave van naam en/of nummer eventueel met vermelding van de kleur stelt ons in staat Uw bestelling overeenkomstig Uw wens uit te voeren.



*I*n het Zwarte Woud, op een punt waar vijf dalen in elkaar uitlopen, ligt het bekoorlijke stadje SCHRAMBERG, waar nu reeds bijna 100 jaar de JUNGHANS-fabrieken uurwerken van uitstekende kwaliteit voor alle landen ter wereld vervaardigen.

Men kan er dus wel alle kanten uit, daar op dat ontmoetingspunt van die vijf dalen en het is alsof dit ook zijn weerslag heeft in het fabricage-programma van de wereldvermaarde JUNGHANS-fabriek.

Op de volgende bladzijden zult U een rijke keuze vinden in uurwerken van allerlei soort en in vele uitvoeringen.

Steeds opnieuw zult U met bewondering vaststellen, dat men bij JUNGHANS zowel wat de modellen als wat de werken betreft er tenvolle in slaagt iets bijzonders, iets aparts te brengen.

Of het nu wekkers zijn of pendules, reiswekkers of keukenklokken, telkens weer zult U artikelen aantreffen, die ook voor Uw cliënten aantrekkelijk zijn.

Zeer in het bijzonder wijzen wij U daarbij nog op de JUNGHANS-horloges, die in velerlei uitvoeringen, van het 7 steens-anker horloge tot de chronometer, voor elk wat wils bieden en daarom bij geen horloger of juwelier ontbreken mogen.

Wij schreven het in deze jubileum-catalogus ook elders reeds: wij zijn trots op de reputatie, die JUNGHANS geniet en het is ons een voorrecht U deze werkelijk rijke collectie te mogen aanbieden.

**W. A. M. DANIELS N. V.**

Westersingel 33

ROTTERDAM-C - TEL. 118720



**NAMEN-INDEX**

Naam	Catal. Blz.	Naam	Catal. Blz.	Naam	Catal. Blz.
Ägnes . . . . .	48	Cambridge . . . . .	142	Flakkee . . . . .	100
Aida . . . . .	38	Capri . . . . .	15	Formosa . . . . .	119
Albatros . . . . .	99	Carambole . . . . .	132	Franeker . . . . .	84
Aletta . . . . .	50	Carla . . . . .	45	Fuchsia . . . . .	102
Allegro . . . . .	26	Chemica . . . . .	131		
Ambon . . . . .	80	Chili . . . . .	87 en 91	<b>Gent . . . . .</b>	<b>79</b>
Ameland . . . . .	98	Chios . . . . .	9	Gironde . . . . .	70
Andante . . . . .	27	Churchill . . . . .	136	Gladiolus . . . . .	103
Anemoon . . . . .	97	Clematis . . . . .	96	Globe . . . . .	24
Anjer . . . . .	97	Clipper . . . . .	127	Goentoer . . . . .	77
Aster . . . . .	96	Cobine . . . . .	55	Goeree . . . . .	99
Astrid . . . . .	49	Coblenz . . . . .	63	Goya . . . . .	114
Athene . . . . .	59	Coevorden . . . . .	83	Graphica, klein . . . . .	130
Aurora I . . . . .	32	Coletta . . . . .	48	Graphica . . . . .	130
Aurora II . . . . .	31	Colombo . . . . .	89	Grenoble . . . . .	71
Auvergne . . . . .	69	Conny . . . . .	47	Gretha . . . . .	47
Avignon . . . . .	72	Cottage 20/6051 . . . . .	124	Grutto . . . . .	97
		20/6052 . . . . .	124	Gusta . . . . .	56
		20/6056 . . . . .	125		
		20/6069 . . . . .	125	<b>Hals . . . . .</b>	<b>113</b>
Bagdad . . . . .	86	Crescendo . . . . .	41	Heidelberg . . . . .	63
Bahia . . . . .	34	Crocus . . . . .	96	Hermína . . . . .	56
Balfour . . . . .	137	Cromwell . . . . .	121	Hilda . . . . .	56
Barnet . . . . .	93	Cupido . . . . .	55	Hippo . . . . .	42
Beatrix . . . . .	48			Holbein . . . . .	115
Begonia . . . . .	102	<b>Dandy . . . . .</b>	<b>33</b>	Hongkong . . . . .	119
Blindenwekker . . . . .	23	Danzig . . . . .	76	Hyacinth . . . . .	103
Boeier . . . . .	127	Delos . . . . .	10		
Bologna . . . . .	11	Delphi . . . . .	59	<b>Iberia . . . . .</b>	<b>92</b>
Bolsward . . . . .	82	Dinant . . . . .	79	Indrapoera . . . . .	77
Bonn . . . . .	75	Dokkum . . . . .	83	Irene . . . . .	51
Bordeaux . . . . .	74	Dürer . . . . .	114	Irma . . . . .	46
Braille . . . . .	23			Isolde . . . . .	36
Bregenz . . . . .	62	<b>Eierwekker, klein . . . . .</b>	<b>130</b>	Ithaca . . . . .	17
Breitner . . . . .	112	Eierwekker . . . . .	130		
Brest . . . . .	74	Emmen . . . . .	85	<b>Jasmijn . . . . .</b>	<b>103</b>
Breughel . . . . .	112	Erica . . . . .	102	Jona . . . . .	52
Brugge . . . . .	80	Eros . . . . .	53	Juliana . . . . .	47
Buckingham . . . . .	122	Eton . . . . .	141	Jupiter . . . . .	25
Budapest . . . . .	62	Excelsior . . . . .	109		



**NAMEN-INDEX**

Naam	Catal. Blz.	Naam	Catal. Blz.	Naam	Catal. Blz.
Kediri . . . . .	80	Namen . . . . .	72	Scherzo . . . . .	39-40
Kitchen . . . . .	101	Narcis . . . . .	100	Seine . . . . .	69
Kodak . . . . .	8	Naxos . . . . .	18	Sevilla . . . . .	19
Köln . . . . .	64	Nippon . . . . .	107	Shanghai . . . . .	106
Kreta . . . . .	67	Normandië . . . . .	70	Siam . . . . .	120
Kroatië . . . . .	122	Norwich . . . . .	142	Sibajak . . . . .	79
				Sirius . . . . .	30
<b>Largo . . . . .</b>	<b>35</b>	<b>Olga . . . . .</b>	<b>57</b>	Sneek . . . . .	85
Leeuwarden . . . . .	84	Orion . . . . .	28	Snip . . . . .	100
Leuven . . . . .	71	Orpheus . . . . .	60	Soleil . . . . .	108
Libra . . . . .	24	Ostade . . . . .	116	Sonora . . . . .	43
Lindau . . . . .	76	Othello . . . . .	30	Stella . . . . .	23
Lisa . . . . .	49	Oxford . . . . .	141	Stuart . . . . .	121
Lohengrin . . . . .	36			<b>Technica, klein . . . . .</b>	<b>130</b>
Loire . . . . .	71	<b>Palermo . . . . .</b>	<b>20</b>	Technica . . . . .	130
Lotte . . . . .	53	Pallanza . . . . .	12	Teleconoom . . . . .	129
Lübeck . . . . .	121	Pantry . . . . .	104	Telefoonklokje . . . . .	129
Lucullus . . . . .	132	Peking . . . . .	105	Texas . . . . .	88
		Perpeta . . . . .	135	Thibet . . . . .	107
<b>Maasdam . . . . .</b>	<b>78</b>	Peru . . . . .	90	Tiber . . . . .	110
Macedonië . . . . .	122	Piano . . . . .	38	Tirana . . . . .	21
Maestro . . . . .	28	Polar . . . . .	31	Tokio . . . . .	105
Mainz . . . . .	65	Preciosa . . . . .	139	Toledo . . . . .	14
Manager . . . . .	140	President . . . . .	140	Tonkin . . . . .	120
Marconi . . . . .	137	Provence . . . . .	70	Toorop . . . . .	118
Marga . . . . .	52	<b>Regula . . . . .</b>	<b>138</b>	Toulouse . . . . .	73
Marianne . . . . .	49	Rembrandt . . . . .	116	Tristan . . . . .	35
Maris . . . . .	113	Rhodos . . . . .	66	<b>Urk . . . . .</b>	<b>98</b>
Marseille . . . . .	73	Rockefeller . . . . .	136	<b>Valencia . . . . .</b>	<b>21</b>
Marshall . . . . .	136	Rondel . . . . .	104	Verbena . . . . .	102
Marijke . . . . .	50	Rostock . . . . .	75	Vermeer . . . . .	118
Mauve . . . . .	117	Rubens . . . . .	117	Verona . . . . .	13
Meppel . . . . .	82	Ruysdael . . . . .	115	Violetta . . . . .	54
Merapi . . . . .	78	Rijndam . . . . .	78	<b>Wimbledon . . . . .</b>	<b>93</b>
Merauke . . . . .	77	<b>Saba . . . . .</b>	<b>50</b>	Wulp . . . . .	99
Meteor . . . . .	30	Sabina . . . . .	57	<b>Yokohama . . . . .</b>	<b>126</b>
Minerva . . . . .	106	Salvador . . . . .	87 en 91	<b>Zeebrugge . . . . .</b>	<b>69</b>
Minularm . . . . .	131	Salvia . . . . .	98	Zeus . . . . .	61
Morgan . . . . .	135	Saturn . . . . .	34	Zwolle . . . . .	86
Murcia . . . . .	18				



## REISWEKKERS



Van nu af aan levert JUNGHANS alle reiswekkers met een in alle opzichten nieuw werk.

Bij de ontwikkeling van dit werk, dat het nummer 279 draagt en van 2 of 7 steenen is voorzien, is van de ervaringen opgedaan in de achter ons liggende jaren een nuttig gebruik gemaakt.

Mocht vroeger de palconstructie wel eens aanleiding geven tot aanmerkingen thans is deze constructie aldus uitgevoerd, dat een onberispelijke werking gewaarborgd is.

De palling zowel van het gaande werk als van het wekkerwerk bevinden zich op de achterplaatne zodat eventuele reparaties snel en eenvoudig, zonder demontage van het gehele werk, verricht kunnen worden.

Maar er is meer; de balans is met het originele JUNGHANS-beveiligingssysteem tegen schokken beschermd. De tekening laat duidelijk zien hoe deze door patenten beschermde vinding thans ook in de JUNGHANS-reiswekkers toepassing gevonden heeft.

Tenslotte zijn veerton en tonarber zowel van het gaande werk als van het wekkerwerk gemonteerd in een afzonderlijke kloof zodat men de tonnen na losmaken van de kloof aan de zijkant kan uitlichten, hetgeen wederom eventuele reparaties aanmerkelijk vereenvoudigt.

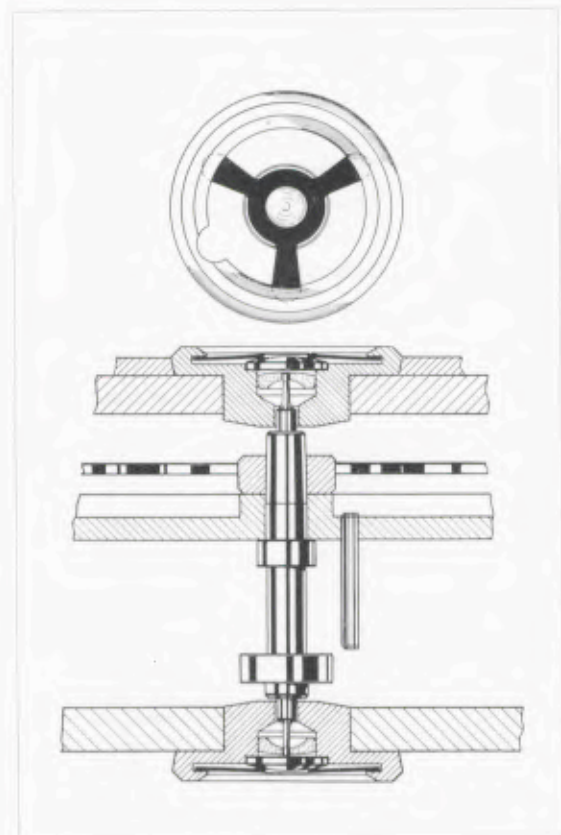

De kleuren van de étuis van de JUNGHANS-reiswekkers vormen natuurlijk een hoofdstuk apart.

Gezegd mag worden, dat - zoals uit bovenstaande gekleurde afbeeldingen blijkt - een rijke verscheidenheid aan leersoorten en kleuren ter beschikking staat.

Voor de leersoorten en kleuren waarin de verschillende modellen verkrijgbaar zijn, verwijzen wij naar de vermeldingen bij elk model afzonderlijk.



81 x 61 mm

**KODAK**

**101/2275**

Rode metalen kast  
Radium cijfers en wijzers

2 steens-werk



**KODAK**

**101/2276**

Uitvoering als boven  
echter in bruine metalen kast

2 steens-werk



62 x 65 mm

**CHIOS**

**101/2481**

Rood  
Radium cijfers en wijzers

2 steens-werk



62 x 65 mm

**CHIOS**

**101/2483**

Groen  
Radium cijfers en wijzers

2 steens-werk



62 x 65 mm

**CHIOS**

**101/2482**

Bruin  
Radium cijfers en wijzers

Bovendien leverbaar in:

**101/2484** Varkensleder



2 steens-werk





71 x 73 mm

**DE LOS**

**101/2493**

Bruin  
Radium cijfers en wijzers

2 steens-werk



71 x 73 mm

**DE LOS**

**101/2496**

Bruin krokodil  
Radium cijfers en wijzers

2 steens-werk



71 x 73 mm

**DE LOS**

**101/2494**

Groen  
Radium cijfers en wijzers

Bovendien leverbaar in:

**101/2492** Rood

**101/2495** Varkensleder

**101/2498** Grijs hagedis

2 steens-werk



71 x 73 mm

**BOLOGNA**

**101/2508**

Bruin  
Radium cijfers en wijzers

2 steens-werk



71 x 73 mm

**BOLOGNA**

**101/2511**

Grijs hagedis  
Radium cijfers en wijzers

2 steens-werk



71 x 73 mm

**BOLOGNA**

**101/2509**

Groen  
Radium cijfers en wijzers

Bovendien leverbaar in:

**101/2510**

Varkensleder

2 steens-werk





70 x 83 mm

**PALLANZA**  
**101/2538**

Groen  
Radium cijfers en wijzers  
2 steens-werk



70 x 83 mm

**PALLANZA**  
**101/2537**

Bruin  
Radium cijfers en wijzers  
2 steens-werk



70 x 83 mm

**VERONA**  
**101/2527**

Bruin  
Radium cijfers en wijzers  
2 steens-werk



70 x 83 mm

**VERONA**  
**101/2529**

Bruin krokodil  
Radium cijfers en wijzers  
2 steens-werk



70 x 83 mm

**VERONA**  
**101/2528**

Groen  
Radium cijfers en wijzers

Bovendien leverbaar in:

**101/2530**

Varkensleder



2 steens-werk







70 x 83 mm

**TOLEDO**

**101/2532**

Bruin  
Vergulde strepen en reliëf cijfers  
Radium punten en wijzers

2 steens-werk



70 x 83 mm

**TOLEDO**

**101/2534**

Bruin krokodil  
Vergulde strepen en reliëf cijfers  
Radium punten en wijzers

2 steens-werk



70 x 83 mm

**TOLEDO**

**101/2535**

Varkensleder  
Vergulde strepen en reliëf cijfers  
Radium punten en wijzers

2 steens-werk



62 x 65 mm

**CAPRI**

**101/2485**

Rood  
Zilverplaat met vergulde reliëf strepen  
Radium punten en wijzers

2 steens-werk



62 x 65 mm

**CAPRI**

**101/2487**

groen  
Zilverplaat met vergulde reliëf strepen  
Radium punten en wijzers

2 steens-werk



62 x 65 mm

**CAPRI**

**101/2486**

Bruin  
Zilverplaat met vergulde reliëf strepen  
Radium punten en wijzers

Bovendien leverbaar in:

**101/2488**

Varkensleder



2 steens-werk



REISWEKKERS met uitneembaar klokje



Voor het vasthouden en verwijderen van het klokje zijn de kegelvormige stiften aan beide zijden verend gemaakt. De opklapbare standaard fungeert tevens als grendel.

Wordt de standaard omhooggeklapt dan kan het klokje uit het etui genomen worden, bij neergeklapte standaard is de bevestiging in het etui vergrendeld.

De reiswekker met uitneembaar klokje, zodat dit laatste ook dienst kan doen als een normaal luxe wekkertje, heeft zeer veel bijval gevonden.

Geen wonder dus dat deze vernuftige constructie thans bij nog meer modellen dan vroeger is toegepast.

De reiswekkers met uitneembaar klokje vindt U afgebeeld op de Blz. 17-21 van deze catalogus.



71 x 73 mm

**I T H A C A**

**101/2512**

Rood  
 Zilverplaat met vergulde reliëf cijfers en strepen  
 Radium punten en wijzers

2 steens-werk



71 x 73 mm

**I T H A C A**

**101/2514**

Varkensleder  
 Zilverplaat met vergulde reliëf cijfers en strepen  
 Radium punten en wijzers

2 steens-werk



71 x 73 mm

**I T H A C A**

**101/2515**

Bruin  
 Zilverplaat met vergulde reliëf cijfers en strepen  
 Radium punten en wijzers

Bovendien leverbaar in:

**101/2513**

Groen



2 steens-werk





70 x 83 mm

**NAXOS**

**101/2540**

Varkensleder  
Zilverplaat met vergulde reliëf cijfers  
en strepen  
Radium punten en wijzers

2 steens-werk



70 x 83 mm

**NAXOS**

**101/2541**

Bruin  
Zilverplaat met vergulde reliëf cijfers  
en strepen  
Radium punten en wijzers

2 steens-werk



71 x 73 mm

**MURCIA**

**101/7427**

Rood  
Zilverplaat met vergulde reliëf cijfers  
en strepen  
Radium punten en wijzers

7 steens-werk



71 x 73 mm

**SEVILLA**

**101/7435**

Groen  
Zilverplaat met vergulde reliëf cijfers  
en strepen  
Radium punten en wijzers

7 steens-werk



71 x 73 mm

**SEVILLA**

**101/7436**

Bruin  
Zilverplaat met vergulde reliëf cijfers  
en strepen  
Radium punten en wijzers

7 steens-werk





70 x 83 mm

**PALERMO**

**101/7446**

Rood  
Zilverplaat met vergulde reliëf cijfers  
en strepen  
Radium punten en wijzers

7 steens-werk



70 x 83 mm

**PALERMO**

**101/7447**

Groen slangenleder  
Zilverplaat met vergulde reliëf cijfers  
en strepen  
Radium punten en wijzers

7 steens-werk



70 x 83 mm

**PALERMO**

**101/7448**

Bruin slangenleder  
Zilverplaat met vergulde reliëf cijfers  
en strepen  
Radium punten en wijzers

7 steens-werk



70 x 83 mm

**TIRANA**

**101/7449**

Groen  
Zilverplaat met vergulde reliëf strepen  
Radium punten en wijzers

7 steens-werk



70 x 83 mm

**VALENCIA**

**101/7453**

Goudbruin  
Zilverplaat met vergulde reliëf strepen  
Radium punten en wijzers

7 steens-werk



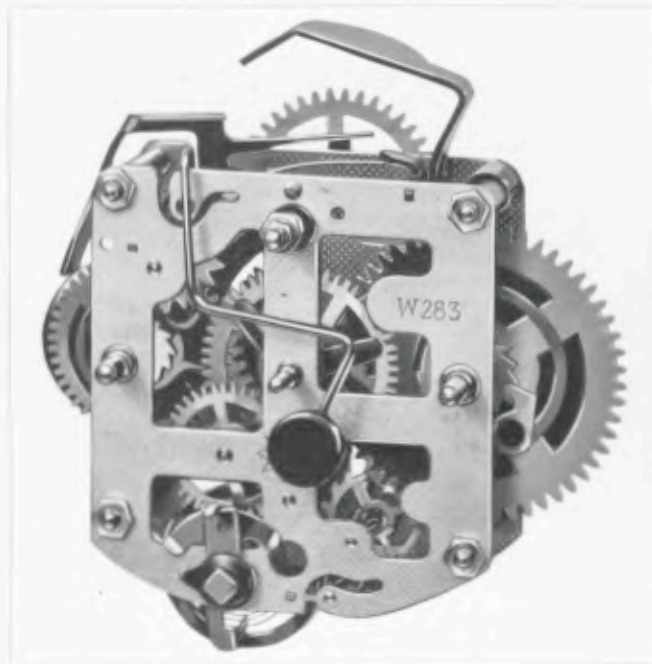

**Werk 283**

Junghans-wekkers zijn sinds jaar en dag bekend om hun duurzaamheid en kwaliteit.

Maar de Junghans-technici zaten niet stil en bleven op verbetering uit. Toen zich bovendien behoefte deed gevoelen aan minder diepe kasten kwam het werk 283 tot stand.

Alle tandraden in dit vlakkere werk zijn gefraisd uit een speciale soort hard messing.

De assen van de lantaarnrondsels zijn vervaardigd van gehard staal en worden hooggepolijst. In die lantaarnrondsels zelve zijn alle stiften draaibaar om hun as. Aldus wordt de wrijving tot een minimum teruggebracht hetgeen uiteraard de gang ten goede komt.

Tot in de kleinste bijzonderheden blijft Junghans naar verbetering en dus naar kwaliteit streven.

\* \* \*

U hebt natuurlijk ook menigmaal wanneer een palveer in een wekker gebroken was de opwindas af moeten zagen. Juist daarom zal het U interesseren hier te lezen, dat Junghans in de bovenkant van de opwindstiften een gleuf als in de kop van een schroef heeft aangebracht. Steek nu Uw schroevendraaier door de pijp van de opwindsleutel in die gleuf, houdt zò de as vast en zonder moeite schroeft U de opwindsleutel los, waarna de achterwand van de wekker kan worden verwijderd. (Zie afbeelding rechts boven.)

Alweer zo'n vereenvoudiging van eventuele reparaties die kenmerkend is voor Junghans' voortdurend streven naar verbetering.

\* \* \*

Het reeds geruime tijd bekende werk 231 zouden wij bijna „klassiek“ willen noemen; het is over de gehele wereld bekend en oogst alom de grootste lof wegens de meer dan bevredigende gang dank zij de grote balans. Natuurlijk zijn de raderen en rondsels van deze wekker op dezelfde wijze en met dezelfde zorg vervaardigd als die van het werk 283.

Dit werk 231 wordt voorts gebruikt zowel met BIVOX als met TRIO-TONE constructie. (Zie pag. 29 en 37.)



18 cm

**STELLA**

**8/100**

Nikkel  
Met of zonder radium

Werk 231



10 1/2 cm



**BRAILLE**

**8/5907**

Pastelgroen

**WEKKER VOOR BLINDEN**





12 cm

**GLOBE**

**8/1021** Roodbruin

**8/1140** Crème

**8/1144** Pastelgroen

Leverbaar met of zonder radium

Werk 283



18 cm

**LIBRA**

**8/8036** Crème

**8/8037** Pastelgroen

Vergulde voorrand  
Radium

Werk 283



11 cm

**JUPITER**

**8/8076**

Rood  
Radium

Werk 283



11 cm

**JUPITER**

**8/8077**

Crème  
Radium

Werk 283



11 cm

**JUPITER**

**8/8078**

Pastelgroen  
Radium

Werk 283





11 cm

**ALLEGRO I**

**8/8013**

Rood met crème  
Radium

Werk 283



11 cm

**ALLEGRO II**

**8/8014**

Crème met groen  
Radium

Werk 283



11 cm

**ALLEGRO III**

**8/8015**

Groen met crème  
Radium

Werk 283



11 cm

**ANDANTE**

**8/8019**

Rood met vergulde voorrand  
Radium

Werk 283

**ANDANTE**

**8/8021**



11 cm

Crème met vergulde voorrand  
Radium

Werk 283



11 cm

Groen met vergulde voorrand  
Radium

Werk 283





**MAESTRO**

**8/8024**

Crème  
Radium punten  
en wijzers  
Werk 283

**8/8025**

Pastelgroen  
Radium punten  
en wijzers  
Werk 283

13 x 12 cm

**ORION**  
**8/8022**



9 1/2 cm

Crème met vergulde voorrand  
Radium cijfers en wijzers

Werk 283

**ORION**  
**8/8017**



9 1/2 cm

Pastelgroen met vergulde voorrand  
Radium cijfers en wijzers

Werk 283

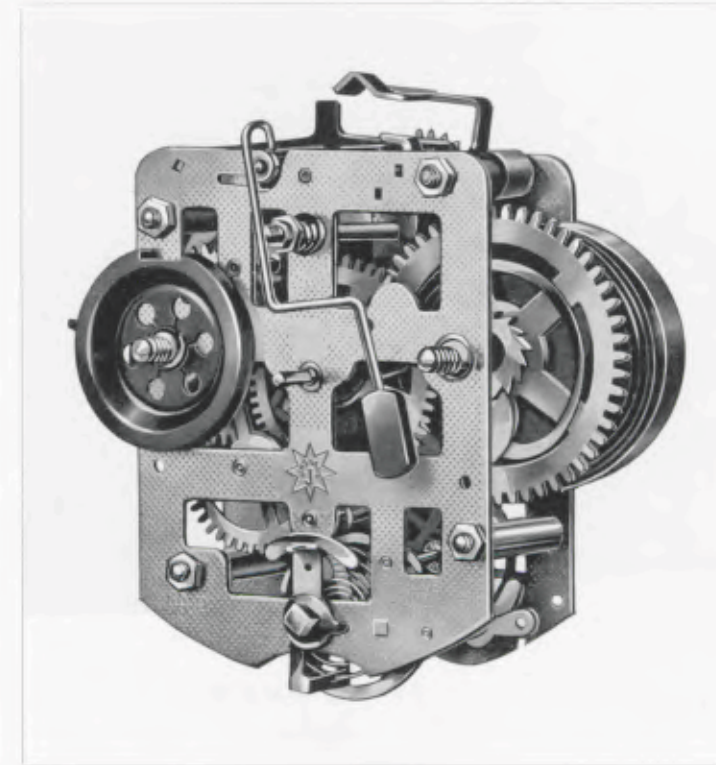

**BIVOX Nr. 231**

Het bekende en alomt gewaardeerde JUNGHANS-BIVOX-werk.

Wekt eerst zacht, voor hen, die bij het geringste gerucht ontwaken, daarna normaal voor vaste slapers.

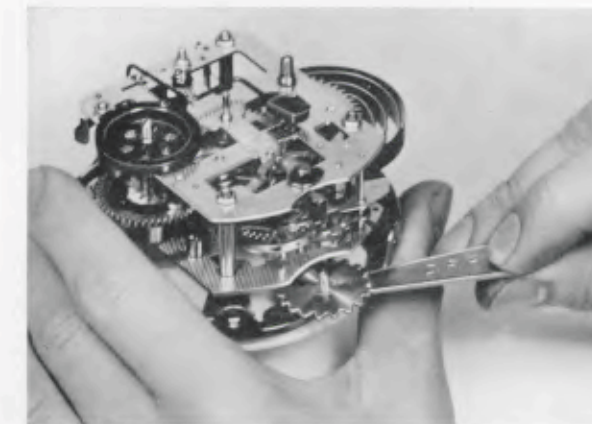

Afb. 1



Afb. 2

**Een praktische sleutel**

Een nieuwe speciale sleutel, die door de JUNGHANS-fabriek is uitgebracht, betekent een aanmerkelijke besparing van tijd wanneer bij een wekker de putschroef vervangen moet worden.

Totnogtoe moesten, om die „operatie" mogelijk te maken, eerst de wijzers en de wijzerplaat verwijderd worden, thans is dat, dank zij deze speciale sleutel, niet meer nodig.

Zoals afb. 1 duidelijk laat zien kan men met deze sleutel de nieuwe putschroef van terzijde tussen wijzerplaat en voorplaat naar de juiste plaats schuiven. Is de schroef daar eenmaal dan laat men de nok b (zie afb. 2), die zich op het handvat, c van de sleutel bevindt, ingrijpen in één van de uitsparingen van de schijf a. Het snel en zonder moeite inschroeven van dit zo belangrijke wekkeronderdeel is dan het werk van een ogenblik. Belangrijk is ook, dat U deze sleutel niet zelf hoeft te maken, omdat wij U, zolang de voorraad strekt, deze sleutel gratis toezenden.







12 cm



12 cm

**SIRIUS**

- 8/5003 Rood
  - 8/5004 Crème - Radium **BIVOX**
  - 8/5010 Pastelgroen
- Werk 283 **BIVOX**



10 1/2 cm

Werk 283

**METEOR**

- 8/5007 Crème
  - 8/5012 Pastelgroen
- Crème plaat  
Radium  
**BIVOX**

**OTHELLO**

- 8/5007 Crème
  - 8/5012 Pastelgroen
- Zwarte plaat  
Radium  
**BIVOX**



8 1/2 cm

**POLAR**

8/8029

Pastelgroen  
Radium

**BIVOX** - Werk 283

**AURORA II**

8/8007



10 cm

Crème - Radium  
**BIVOX** - Werk 283

**AURORA II**

8/8008



10 cm

Pastelgroen - Radium  
**BIVOX** - Werk 283





12 cm

**AURORA I**

**8/5999**

Crème  
Vergulde rand en knop  
Radium

**BIVOX** -Werk 231

**AURORA I**

**8/5017**

Pastelgroen  
Vernikkelde rand en knop  
Radium

**BIVOX** -Werk 231



12 cm

**AURORA I**

**8/5002**

Roodbruin  
Vernikkelde rand en knop  
Radium

**BIVOX** -Werk 231



14½ cm

**DANDY**

**8/5013**

Crème met vergulde voorrand,  
knop en pootjes • Radium

**BIVOX** -Werk 231

**DANDY**

**8/5014**



14½ cm

Pastelblauw • Radium

**BIVOX** -Werk 231

**DANDY**

**8/5015**



14½ cm

Pastelgroen • Radium

**BIVOX** -Werk 231

Vergulde voorrand, knop en pootjes





**BAHIA**



10 cm

**8/8009** Crème • Radium

**BIVOX** - Werk 283

Vergulde biezen op kast en sokkel

**BAHIA**



10 cm

**8/8011** Pastelgroen • Radium

**BIVOX** - Werk 283

**SATURN I**



9 1/2 cm

**8/8032** Zwart met verguld

Vergulde reliëf cijfers en strepen • Radium punten

**BIVOX** - Werk 283

**SATURN II**



9 1/2 cm

**8/8033** Goudkleurige kast



**LARGO**

**8/5501** Crème

**8/5502** Pastelgroen

Radium

**BIVOX** - Zachtlik

Werk 231



10 1/2 cm

**TRISTAN**

**8/8513** Crème

**8/8515** Pastelgroen

Witte wijzerplaat met vergulde reliëf cijfers  
Radium punten en wijzers

**BIVOX** - Zachtlik

Werk 283



10 1/2 cm





10½ cm

**ISOLDE**

8/8514

Crème

8/8516

Pastelgroen  
Zwarte plaat met vergulde reliëf cijfers  
Radium punten en wijzers

**BIVOX - Zacht tik**

Werk 283



10½ cm

**LOHENGRIN**

8/8517

Goudbrons  
Witte plaat met vergulde reliëf cijfers  
Radium punten en wijzers

**BIVOX - Zacht tik**

Werk 283

**TRIO-TONE** Nr. 231

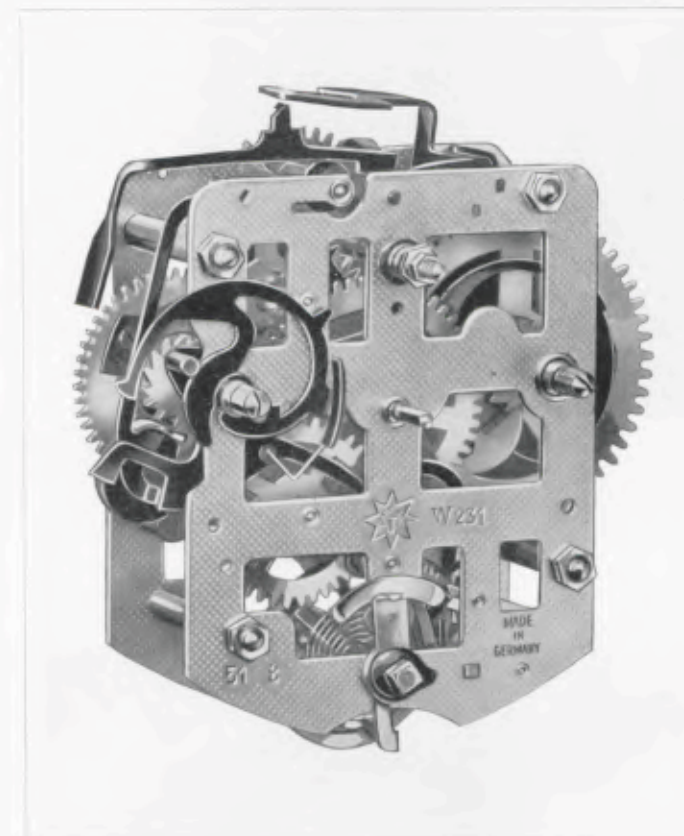

Bovenstaande afbeelding toont U het welbekende Trio-Tone werk, hetwelk bij uitstek geschikt is voor hen, die het harde gebel van een normaal wekkerwerk minder aangenaam vinden.

Het **TRIO-TONE** systeem lost deze moeilijkheid op, door eerst zacht te kloppen, daarna enkele tikken op de bel te geven en tenslotte, als U dan nog niet ontwaakt mocht zijn, een welluidend normaal belsignaal te doen horen.





**AIDA II**

8/7032

Crème · Radium

**TRIO-TONE**

Werk 231

10½ cm

**PIANO I**

8/7045



10½ cm

Pastelgroen  
Vergulde reliëf cijfers  
Radium punten en wijzers

**TRIO-TONE**

Werk 231



**PIANO II**

8/7046



10½ cm

Pastelgroen  
Vergulde reliëf cijfers  
Radium punten en wijzers

**TRIO-TONE**

Werk 231



10½ cm

**SCHERZO I**

8/7501

Crème  
Reliëf cijfers en strepen  
Radium punten en wijzers

**TRIO-TONE**

Zachttik

Werk 231

**SCHERZO II**

8/7502

Crème  
Reliëf cijfers  
Radium punten en wijzers

**TRIO-TONE**

Zachttik

Werk 231



10½ cm





10½ cm

**SCHERZO III**

**8/7504**

Pastelgroen  
Reliëf cijfers  
Radium punten en wijzers

**TRIO-TONE**

Zachttik

Werk 231



10½ cm

**SCHERZO IV**

**8/7505**

Zwart  
Reliëf cijfers en strepen  
Radium punten en wijzers

**TRIO-TONE**

Zachttik

Werk 231



**REPETITIE WEKKERS**

**CRESCENDO**

**8/8002**

Crème met vergulde biezen  
Radium cijfers en wijzers  
**Repetitie**

Werk 283



9½ cm

**CRESCENDO**

**8/8001**

Rood met vergulde biezen  
Radium cijfers en wijzers  
**Repetitie**

Werk 283



9½ cm

**CRESCENDO**

**8/8003**

Groen met vergulde biezen  
Radium cijfers en wijzers  
**Repetitie**

Werk 283



9½ cm





12½ × 11 cm

**HIPPO**  
8/4036

Crème met crème wijzerplaat  
Vergulde glasrand en pootjes  
Radium cijfers en wijzers

**Repetitie**

Ook leverbaar met:  
Zwarte wijzerplaat  
Radium cijfers en wijzers

Werk 231



12½ × 11 cm

**HIPPO**  
8/4037

Rood met crème wijzerplaat  
Vernikkelde glasrand en pootjes  
Radium cijfers en wijzers

**Repetitie**

Ook leverbaar met:  
Zwarte wijzerplaat  
Radium cijfers en wijzers

Werk 231



**SONORA I**  
8/0009



10½ × 9½ cm

Crème



**SONORA II**  
8/0010

10½ × 9½ cm

Pastelgroen

Reliëf cijfers en strepen • Radium punten en wijzers

Werk 231

**GERUISLOZE WEKKERS**

Door draaien aan de linker knop zijn onderstaande wekkers op twee geluidsterkten t. w. zacht of welluidend in te stellen

Werk 282



Ook in de kleine of luxe wekkers gaat JUNGHANS ten volle met zijn tijd mee.

Het werk 282 met stiftanker heeft platines en raderen die van een speciale soort messing zijn vervaardigd, de rondsels zijn massief en de spiraal is een Nivarox-spiraal. Ook uit dit werk kunnen de veren weggenomen worden zonder dat men het werk demonteert. Kortom een werk, dat in de korte tijd, dat het thans in gebruik is, bewezen heeft vele verbeteringen te bevatten.

Enkele modellen die met dit werk zijn uitgerust zijn bovendien voorzien van de zo bekende en gewaardeerde BIVOX (eerst zacht dan hard) - constructie (zie pag. 55-57).



7 cm

**CARLA**  
**52/0073**

Rood  
Radium cijfers en wijzers  
Wekt op achterbel



7 cm

**CARLA**  
**52/0072**

Pastelgroen  
Radium cijfers en wijzers  
Wekt op achterbel



7 cm

**CARLA**  
**52/0060**

Crème  
Radium cijfers en wijzers  
Wekt op achterbel







**IRMA**  
52/0063

Crème met vergulde voorrand  
Radium cijfers en wijzers  
Wekt op achterbel

7 cm



**IRMA**  
52/0075

Rood met vergulde voorrand  
Radium cijfers en wijzers  
Wekt op achterbel

7 cm



**IRMA**  
52/0074

Pastelgroen met vergulde voorrand  
Radium cijfers en wijzers  
Wekt op achterbel

7 cm



**CONNY**  
52/0081

Pastelgroen  
Reliëf strepen  
Radium cijfers en wijzers  
Wekt op achterbel

7½ x 6 cm



**JULIANA**  
52/0107

Crème met **zwarte** plaat  
als op "Gusta" Blz. 56

7½ x 6 cm



**GRETHA**  
52/0113

Crème  
Reliëf cijfers en strepen  
Radium punten en wijzers  
Wekt op achterbel

7½ x 6 cm





7 cm

**AGNES**  
52/0116

Crème  
Radium cijfers en wijzers  
Wekt op achterbel



7½ x 8 cm

**COLETTA**  
52/0109

Pastelgroen  
Reliëf strepen  
Radium cijfers en wijzers  
Wekt op achterbel



7 cm

**BEATRIX**  
52/0104

Pastelgroen  
Reliëf strepen  
Radium punten en wijzers  
Wekt op achterbel



7 cm

**MARIANNE**  
52/0102

Crème  
Reliëf cijfers en strepen  
Radium punten en wijzers  
Wekt op achterbel



7 cm

**ASTRID**  
52/0118

Rood  
Reliëf cijfers en strepen  
Radium punten en wijzers  
Wekt op achterbel



7 cm

**LISA**  
52/0112

Crème craquelé  
Reliëf cijfers en strepen  
Radium punten en wijzers  
Wekt op achterbel





7 cm

**MARIJKE**

52/0105

Crème  
Reliëf cijfers en strepen  
Radium punten en wijzers  
Wekt op achterbel



7 x 9 cm

**ALETTA**

2/0184

Blauw met verguld  
Reliëf cijfers en radium punten  
Wekt op achterbel



7½ x 6 cm

**SABA**

52/0096

Crème  
Radium cijfers en wijzers  
Wekt op achterbel



7½ x 6½ cm

**IRENE I**

52/0107

Crème  
Reliëf cijfers en strepen  
Radium punten en wijzers  
Wekt op achterbel



7½ x 6½ cm

**IRENE II**

52/0108

Pastelgroen  
Reliëf strepen  
Radium punten en wijzers  
Wekt op achterbel



7½ x 6½ cm

**IRENE III**

52/0106

Crème  
Reliëf strepen  
Radium punten en wijzers  
Wekt op achterbel





**MARGA**  
52/0097

Crème  
Reliëf cijfers en strepen  
Radium punten en wijzers  
Wekt op achterbel

10 x 9 cm

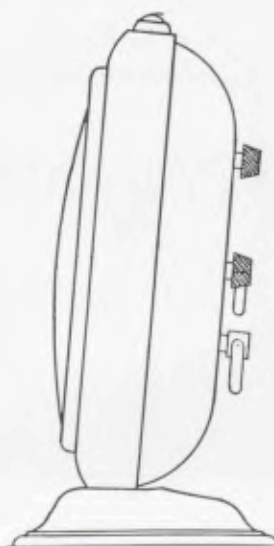

**JONA**  
52/0092

Crème  
Reliëf cijfers  
Radium punten en wijzers  
Wekt op achterbel

10 x 9 cm



**LOTTE**  
52/0099

Mat verguld  
Reliëf cijfers en strepen  
Radium punten en wijzers  
Wekt op achterbel

10 x 9 cm

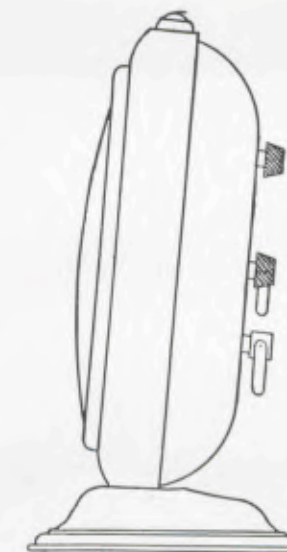

**EROS**  
52/0098

Pastelgroen  
Reliëf cijfers en strepen  
Radium punten en wijzers  
Wekt op achterbel

10 x 9 cm





77 x 95 mm

**VIOLETTA II**

**3/0301**

Vergulde kast en wijzerplaat  
Verzilverde achtergrond,  
gebogen glas  
Reliëf cijfers  
Radium punten en wijzers  
Wekt op achterbel



77 x 95 mm

**VIOLETTA III**

**3/0302**

Vergulde kast en achtergrond  
Crèmeleurige wijzerplaat  
Vergulde reliëf cijfers  
Radium punten en wijzers  
Wekt op achterbel



Thans ook kleine fantasiewekkertjes met **BIVOX-Werk**



7 cm

**COBINE**

**52/0508**

Mat verguld  
Vergulde reliëf cijfers en strepen  
Radium punten en wijzers

**BIVOX**

Wekt op achterbel



7 cm

**CUPIDO**

**52/0507**

Mat verguld  
Vergulde reliëf strepen  
Radium punten en wijzers

**BIVOX**

Wekt op achterbel





7½ x 8½ cm

**GUSTA**

52/0510

Crème  
Vergulde reliëf strepen  
Radium punten en wijzers

**BIVOX**

Wekt op achterbel



7½ x 8½ cm

**HILDA**

52/0511

Pastelgroen  
Vergulde reliëf cijfers en strepen  
Radium punten en wijzers

**BIVOX**

Wekt op achterbel



7½ x 8½ cm

**HERMINA**

52/0512

Mat verguld  
Vergulde reliëf strepen  
Radium punten en wijzers

**BIVOX**

Wekt op achterbel



8 x 10 cm

**OLGA**

52/0502

Gepolijst koper  
met verzilverde zijkanten  
Vergulde reliëf strepen  
Radium punten en wijzers

**BIVOX**

Wekt op achterbel



8 x 10 cm

**SABINA**

52/0501

Gepolijst koper  
met verzilverde zijkanten  
Vergulde reliëf cijfers en strepen  
Radium punten en wijzers

**BIVOX**

Wekt op achterbel





**Werk 257**

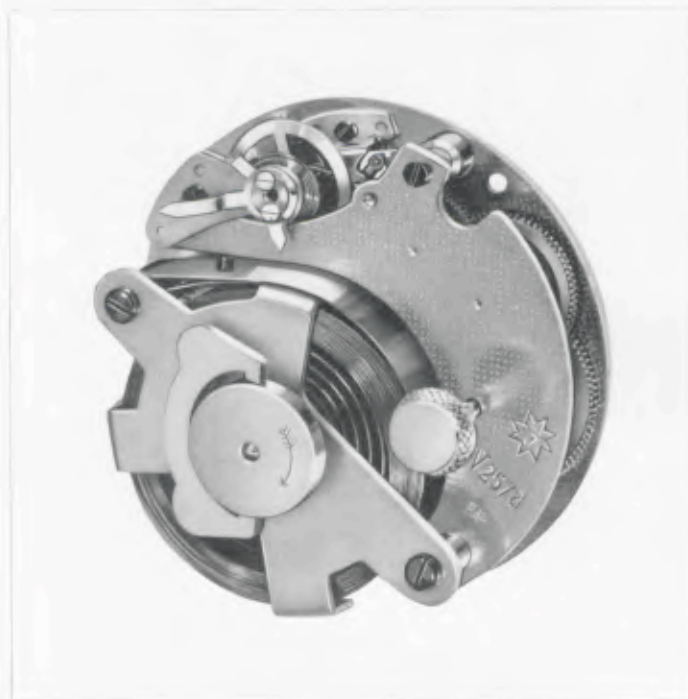

8 dag ankergang, 4 stenen, NIVAROX-spiraal, massieve rondsels.  
 Door het wegnemen van de veerkloof is de opwindveer gemakkelijk uitneembaar, derhalve eenvoudige behandeling bij event. reparaties.

De op Blz. 59 tot 67 afgebeelde klokjes worden met bovenstaand werk geleverd.



14 x 13 cm.

**ATHENE**  
**10/0207**

Gepolijst koper  
 Metalen plaat met  
 reliëf cijfers en strepen

8 dag gaand



14 x 13 cm.

**DELPHI**  
**10/0208**

Gepolijst koper  
 Metalen plaat met reliëf strepen

8 dag gaand





ORPHEUS  
10/0201



18 1/2 x 17 cm

Gepolijst koper  
Tweekleurige metalen plaat met vergulde reliëf cijfers

8 dag gaand



ZEUS  
10/0202



18 1/2 x 17 cm

Gepolijst koper  
Tweekleurige metalen plaat met vergulde reliëf cijfers en strepen

8 daag gaand







**BREGENZ**

**10/0193**

Ahorn  
met noten omlijsting  
Tweekleurige zilverplaat  
met vergulde reliëf cijfers  
en strepen

14 x 17 cm



**BUDAPEST**

**10/0194**

Gepolitoerd noten  
met ahorn omlijsting  
Tweekleurige zilverplaat  
met vergulde reliëf  
strepen

14 x 17 cm



**COBLENZ**

**10/0196**

Licht notenhout met ahorn  
omlijsting  
Zilverplaat met vergulde  
reliëf strepen

8 dag gaand

14½ x 18½ cm



**HEIDELBERG**

**10/0198**

Gepolitoerd noten  
met ahorn omlijsting  
Zilverplaat met vergulde  
reliëf strepen

8 dag gaand

14½ x 18½ cm



KÖLN  
10/0186



12 x 11 1/2 cm

Gepolijst koper op verzilverde rand  
Zilverplaat met vergulde reliëf cijfers en strepen

8 dag gaand



MAINZ  
10/0188



14 1/2 x 14 cm

Gepolijst koper met verzilverde sokkel  
Zilverplaat met vergulde reliëf strepen  
8 dag gaand





RHODOS

10/0204



15 x 19 cm

Gepolijst koper, verzilverd middenstuk  
Zilverplaat met vergulde reliëf strepen  
8 dag gaand



KRETA

10/0206



13 x 20 1/2 cm

Gepolitoerd noten in gepolijst koperen montuur  
Zilverplaat met vergulde reliëf cijfers en strepen  
8 dag gaand



**Werk 274**

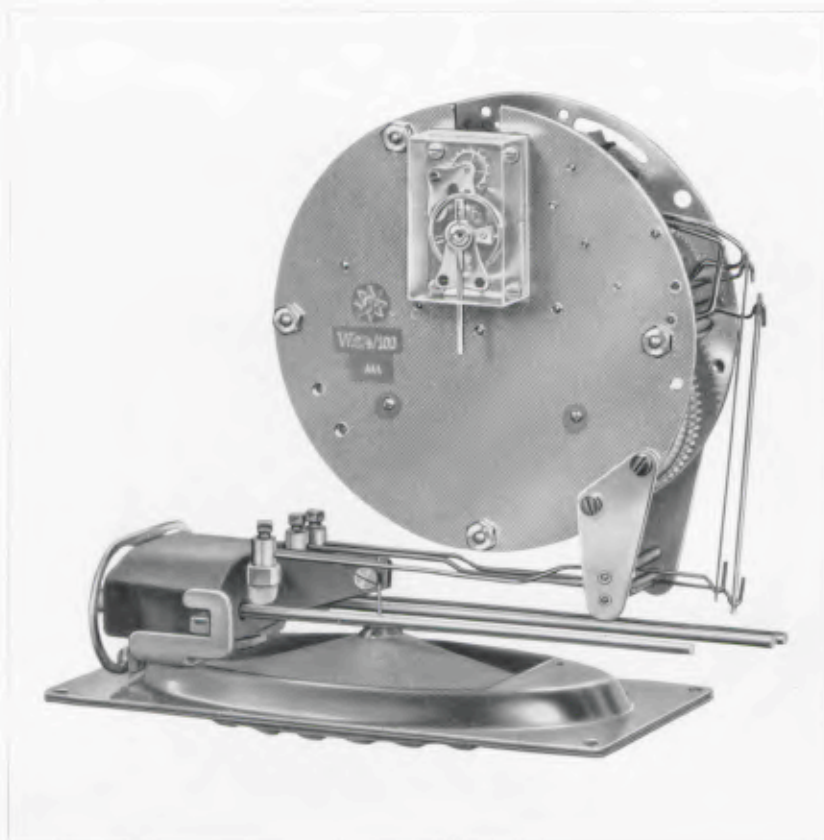

De kleine houten pendules met membraanslag zijn en blijven een groot succes; de membraan-constructie door talrijke octrooien overal ter wereld beschermd, versterkt en veredelt op onnavolgbare wijze het geluid, dat door de gongstaven wordt voortgebracht.

Het werk 274, dat in deze pendules is aangebracht, is een 8-daags werk met halvuurs bimbamslag met zaagconstructie. Het werk wordt uitgevoerd met 4 steens échappement of slinger. Platines en raderen zijn vervaardigd van een speciale soort hard messing, alle rondsels zijn massief.

Ook bij dit werk kunnen de veertonnen op eenvoudige wijze verwijderd worden na het losnemen van een speciale kloof en het uittrekken van de tonarbers, dus zonder demontage van het gehele werk.

Wij zeggen niets teveel wanneer wij vaststellen, dat JUNGHANS ook in dit werk niet alleen aan het belang van de client, de kwaliteit, maar ook aan het gemak voor de reparateur gedacht heeft.

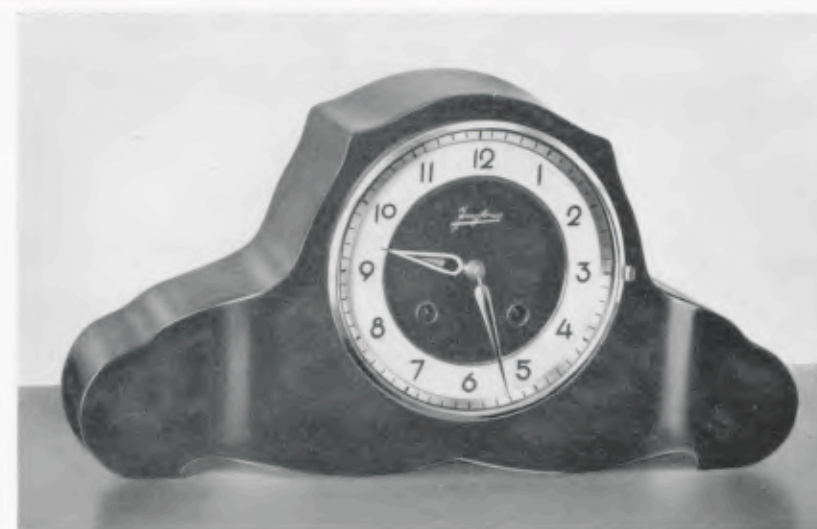

17 x 32 1/2 cm

**SEINE**

Gepolitoerd noten  
Membraan-Bimbam

Werk 274, échappement



17 x 32 1/2 cm

**ZEEBRUGGE**

Antiek noten  
Membraan-Bimbam

Werk 274, échappement



17 1/2 x 32 cm

**AUVERGNE**

Antiek noten  
Membraan-Bimbam

Werk 274, échappement





**GIRONDE**

Gepolitoerd noten met ahorn voetjes  
Membraan-Bimbam

Werk 274, echappement

17½ × 31½ cm



**NORMANDIE**

Eiken met noten front  
Membraan-Bimbam

Werk 274, echappement

16 × 38½ cm



**PROVENCE**

Antiek noten  
Membraan-Bimbam

Werk 274,  
echappement

18 × 38 cm



**LEUVEN**

Licht noten met cijferring  
volgens afbeelding  
of  
Antiek noten met cijferring D  
als Loire (zie onder)  
Membraan-Bimbam

Werk 274, echappement

17 × 30½ cm

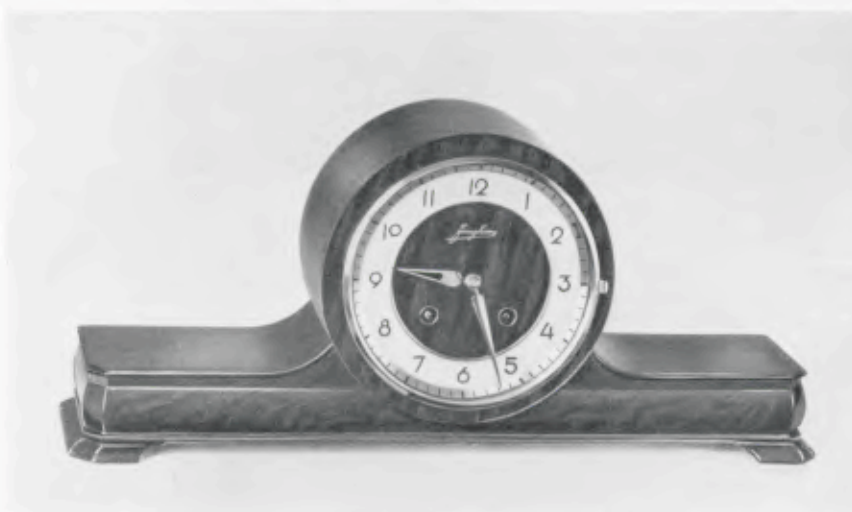

**GRENOBLE**

Antiek noten  
Membraan-Bimbam

Werk 274, echappement

17 × 38½ cm



**LOIRE**

Gepolitoerd noten  
Membraan-Bimbam

Werk 274, echappement

18 × 38 cm



NAMEN



18 x 32 1/2 cm

Antiek noten  
 Membraan-Bimbam  
 Werk 274, echappement

AVIGNON

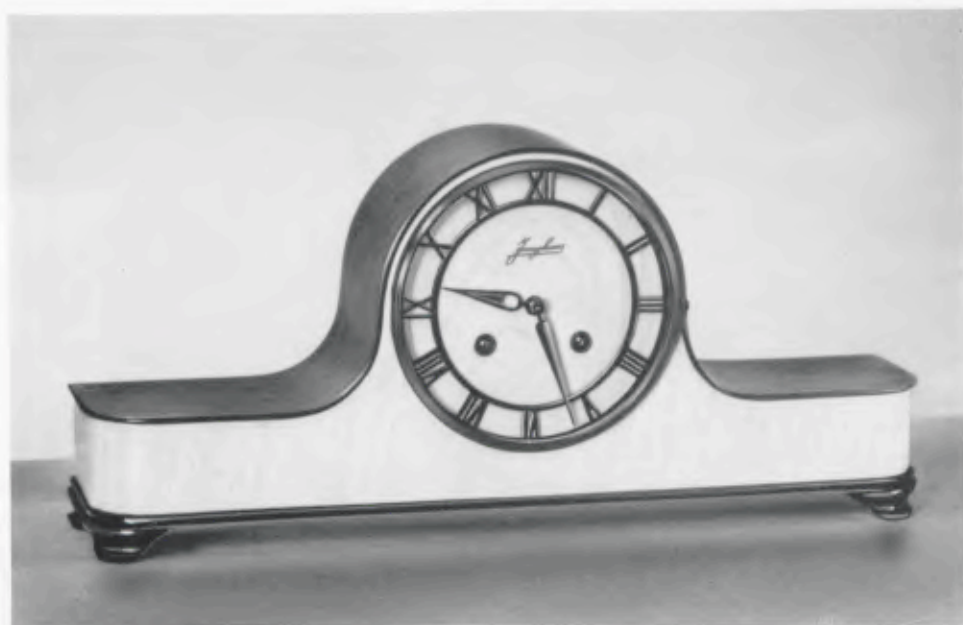

17 1/2 x 39 cm

Bovenkap en onderstuk noten  
 Voorfront ahorn  
 Membraan-Bimbam  
 Werk 274, echappement



MARSEILLE



17 x 39 cm

Bovenkap noten, met wortelnoten sokkel en ahorn tussenstuk  
 Membraan-Bimbam • Werk 274, echappement

TOULOUSE

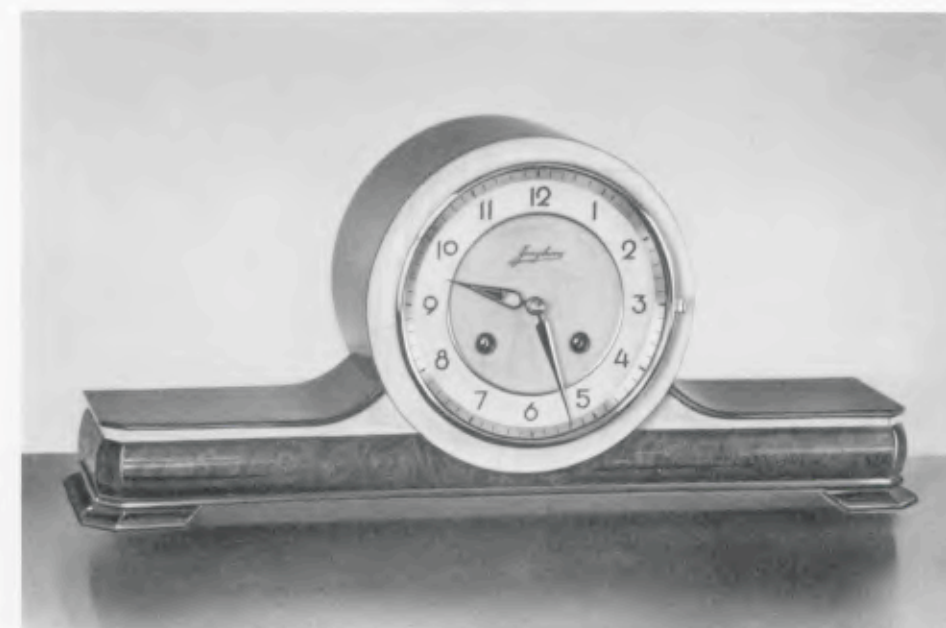

17 x 39 cm

Bovenkap noten, met ahorn tussenstuk en wijzerplaatfront  
 Wortelnoten sokkel  
 Membraan-Bimbam • Werk 274, echappement





**BREST**

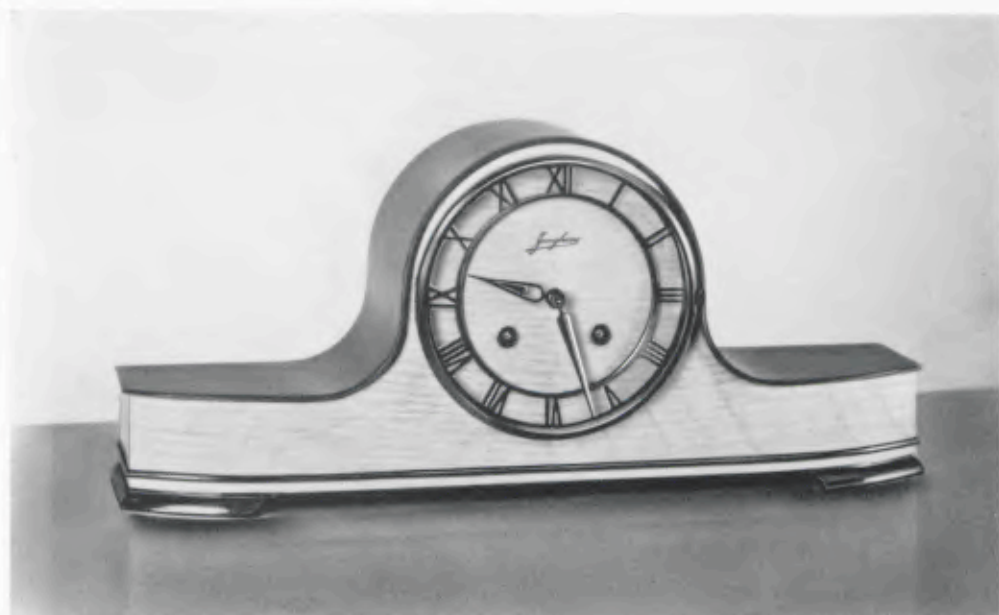

16½ x 38½ cm

Noten bovenkap met ahorn voorfront  
Membraan-Bimbam · Werk 274, echappement

**BORDEAUX**

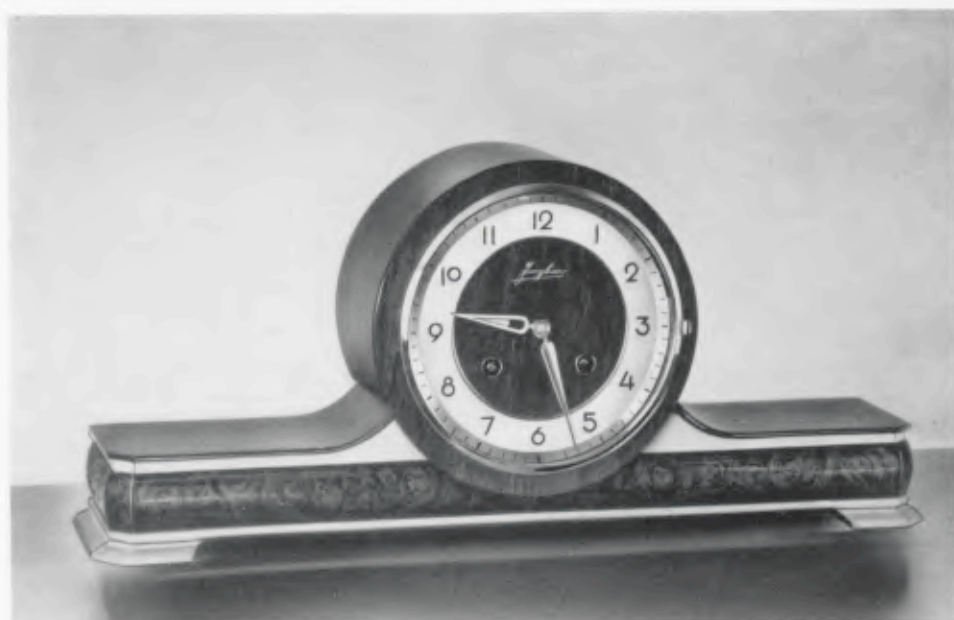

17 x 39 cm

Noten met ahorn  
Membraan-Bimbam · Werk 274, echappement



**BONN**

16/0019



17 x 21½ cm

Noten met ahorn front, koperen pootjes.  
Membraan-Bimbam · Werk 274, echappement

**ROSTOCK**

16/0028



17 x 38 cm

Gepolitoerd noten, koperen biezen en pootjes.  
Membraan-Bimbam · Werk 274, echappement





**DANZIG**

16/0025



17 x 37 1/2 cm

Noten met ahornwortel en ahorn intarsia  
Vergulde relief cijfers  
Membraan-Bimbam • Werk 274, echappement

**LINDAU**

16/0024



17 x 38 cm

Noten met ahorn intarsia koperen pootjes  
Vergulde relief cijfers  
Membraan-Bimbam • Werk 274, echappement



**GOENTOER**

Antiek noten  
of licht gekleurd noten  
Cijferring F-G = crèmekleurig  
Membraan-Bimbam

Werk 274, slingerang

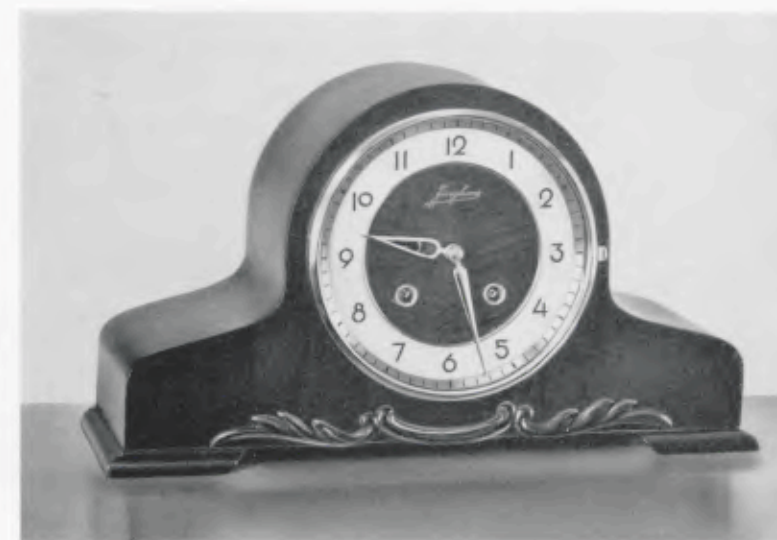

17 x 30 cm



17 x 22 cm

**MERAUKE**

Antiek noten  
of licht gekleurd noten  
Cijferring D = verguld skelet  
Membraan-Bimbam

Werk 274, slingerang

**INDRAPOERA**

Antiek noten  
of licht gekleurd noten  
Cijferring F-G = crèmekleurig  
Membraan-Bimbam

Werk 274, slingerang



17 x 28 cm





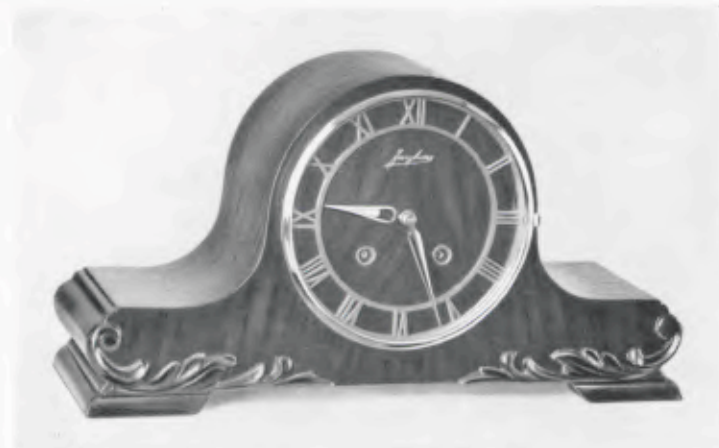

**RIJNDAM**

Antiek noten  
of licht gekleurd noten  
Cijferring D = verguld skelet  
Membraan-Bimbam

Werk 274, slingerang

17 x 31 cm



**MAASDAM**

Antiek noten  
of licht gekleurd noten  
Cijferring E = verguld  
Membraan-Bimbam

Werk 274, slingerang

18 x 33½ cm



**MERAPI**

Antiek noten  
of licht gekleurd noten  
Cijferring D = verguld skelet  
Membraan-Bimbam

Werk 274, slingerang

17 x 30 cm



**GENT**

Leverbaar in:  
Donker noten met cijferring D =  
verguld skelet  
of in:  
Licht noten met cijferring F-G =  
crèmekleurig  
(als Goentoer zie Blz 77)  
Membraan-Bimbam

Werk 274, slingerang

17 x 23 cm



**SIBAJAK**

Antiek noten of licht gekleurd noten  
Cijferring D = verguld skelet  
Membraan-Bimbam

Werk 274, slingerang

17 x 28 cm

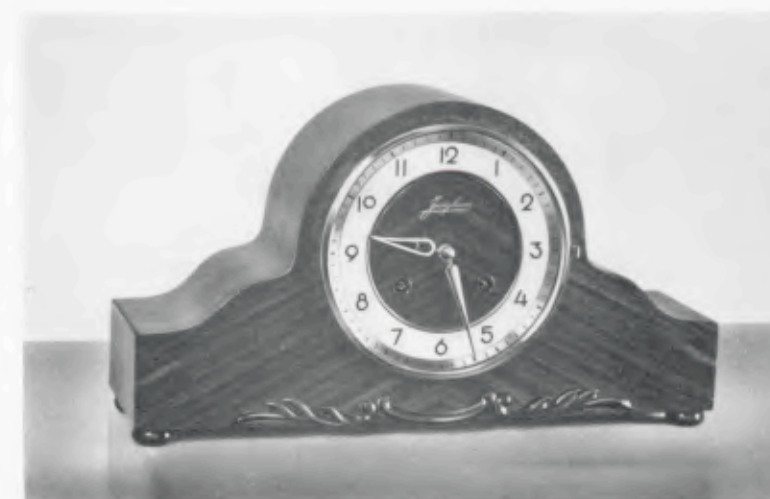

**DINANT**

Licht gekleurd noten  
Leverbaar met: cijferring E = verguld  
of cijferring F-G = crèmekleurig  
Membraan-Bimbam

Werk 274, slingerang

17 x 30½ cm





18½ x 23½ cm

**KEDIRI**

Noten met ahorn front  
Cijferring F-G = crèmekleurig  
Membraan-Bimbam

Werk 274, slingerang



17 x 29 cm

**BRUGGE**

Licht noten voorfront  
met donker noten kap  
Leverbaar met: cijferring E = verguld  
of cijferring F-G = crèmekleurig  
Membraan-Bimbam

Werk 274, slingerang



19 x 24½ cm

**AMBON**

Noten met ahorn front  
Cijferring F-G = crèmekleurig  
Membraan-Bimbam

Werk 274, slingerang



**Werk 278**

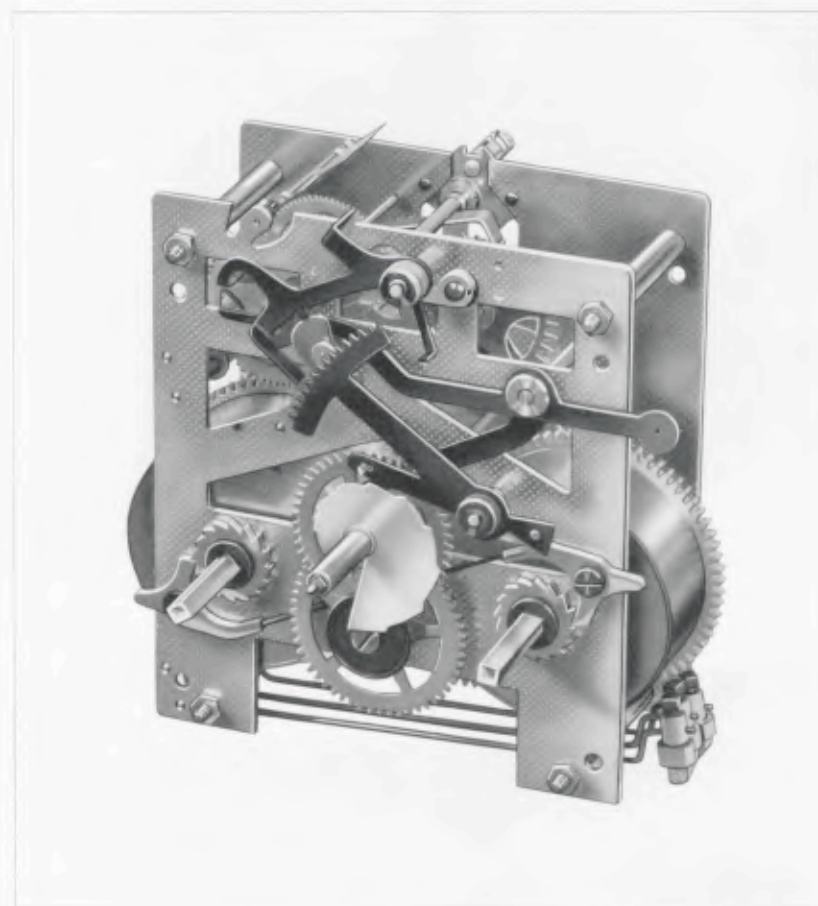

Het werk 278, dat het hart vormt van de navolgende grotere schoorsteen-  
klokken, heeft in de afgelopen jaren zijn sporen verdiend.

Geen wonder, want het is een 14 daags werk met halfuurs bimbamslag met  
zaagconstructie waarin zich een Graham-gang bevindt. De raderen en platines  
zijn van hard messing vervaardigd, de 3 gongstaven geven een krachtig geluid  
en de veertonnen zijn weer op eenvoudige wijze uitneembaar.



**BOLSWARD**



20 x 37 cm

Antiek eiken doorgeschuurd • Vergulde cijferring met bruine reliëf cijfers  
14 dag • Bimbamslag • Werk 278

**MEPPEL**

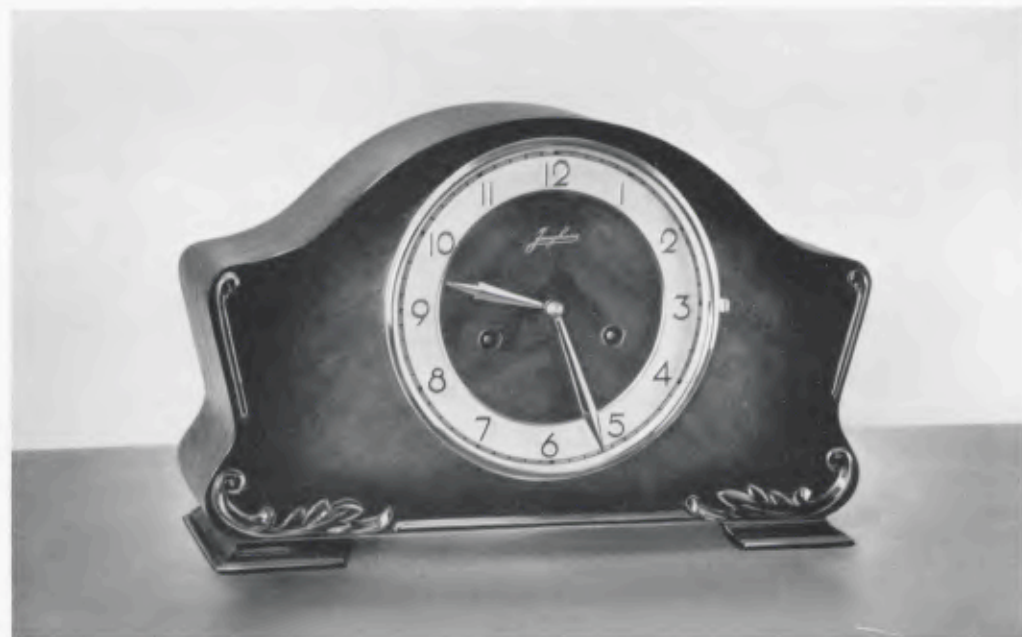

21 1/2 x 33 cm

Eiken met noten front • Verzilverde cijferring met vergulde reliëf cijfers  
14 dag • Bimbamslag • Werk 278



**COEVORDEN**

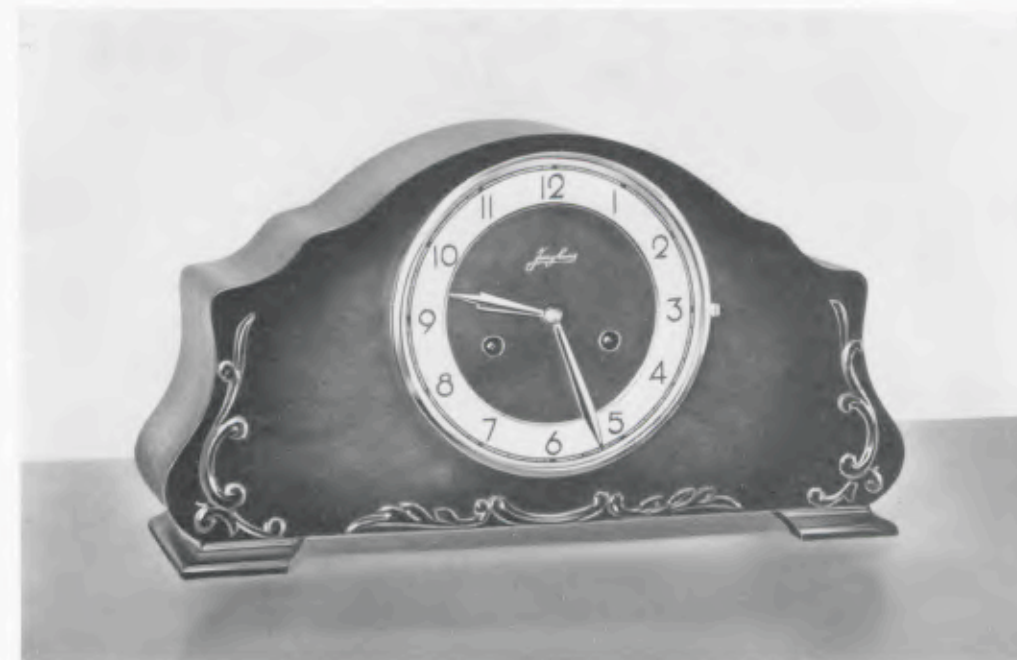

22 x 40 cm

Eiken met noten front • Crème cijferring met vergulde reliëf cijfers  
14 dag • Bimbamslag • Werk 278

**DOKKUM**

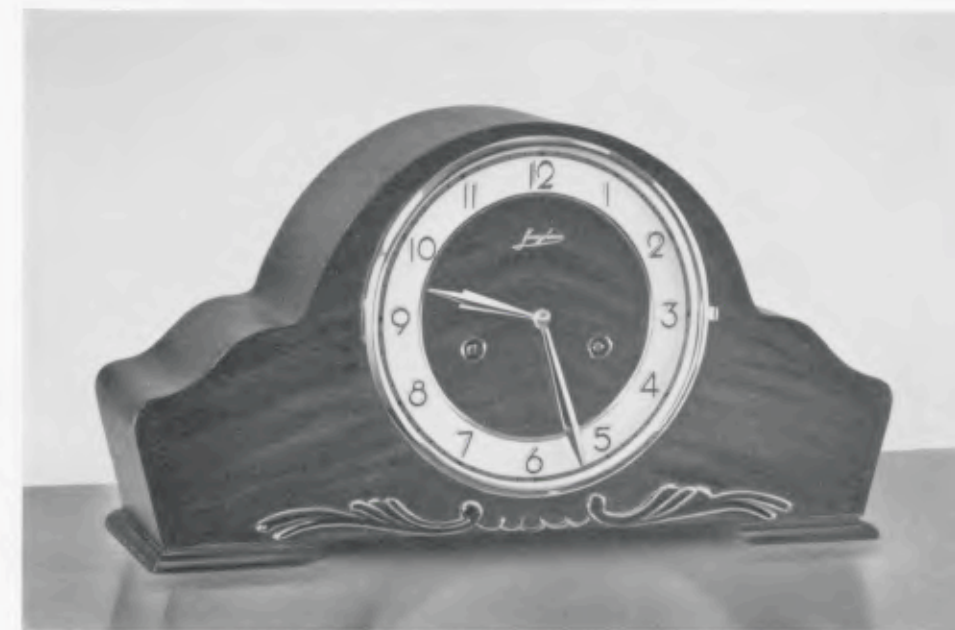

20 x 37 cm

Eiken met noten front • Verzilverde cijferring met vergulde reliëf cijfers  
14 dag • Bimbamslag • Werk 278



**LEEWARDEN**



20 x 30 1/2 cm

Antiek noten  
Vergulde cijferring met bruine reliëf cijfers  
14 dag • Bimbamslag • Werk 278

**FRANEKER**

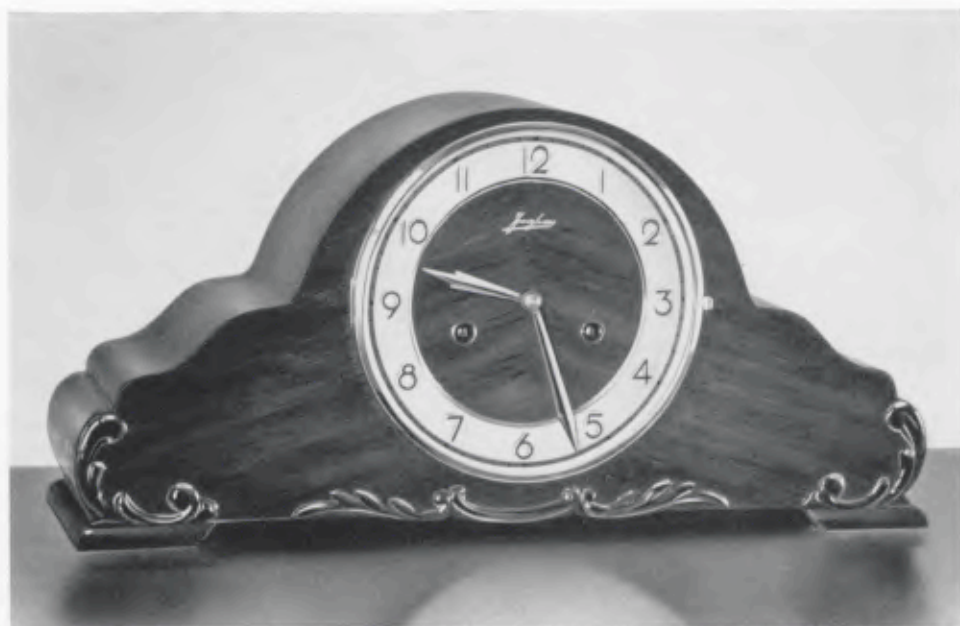

20 x 41 cm

Eiken met gepolitoerd noten front  
Verzilverde cijferring met vergulde reliëf cijfers  
14 dag • Bimbamslag • Werk 278



**SNEEK**



20 x 40 1/2 cm

Antiek noten  
Vergulde cijferring met bruine reliëf cijfers  
14 dag • Bimbamslag • Werk 278

**EMMEN**

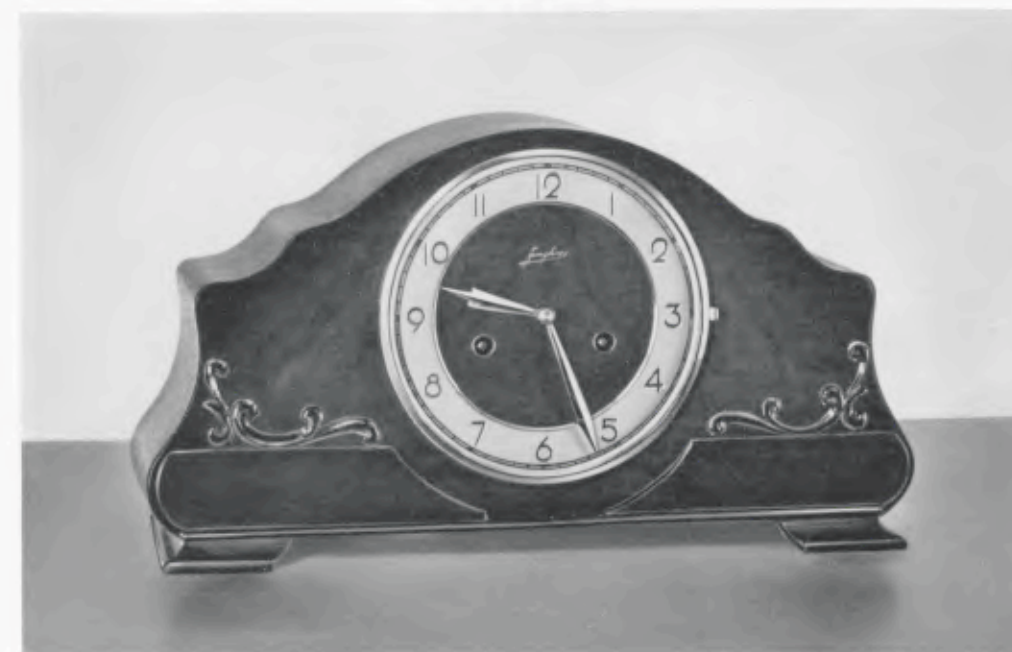

22 x 40 cm

Eiken met gepolitoerd noten front  
Vergulde cijferring met vergulde reliëf cijfers  
14 dag • Bimbamslag • Werk 278





BAGDAD



21 x 41 cm

Gepolitoerd noten • Vergulde cijferring met vergulde reliëf cijfers  
14 dag • Bimbamslag • Werk 278

ZWOLLE

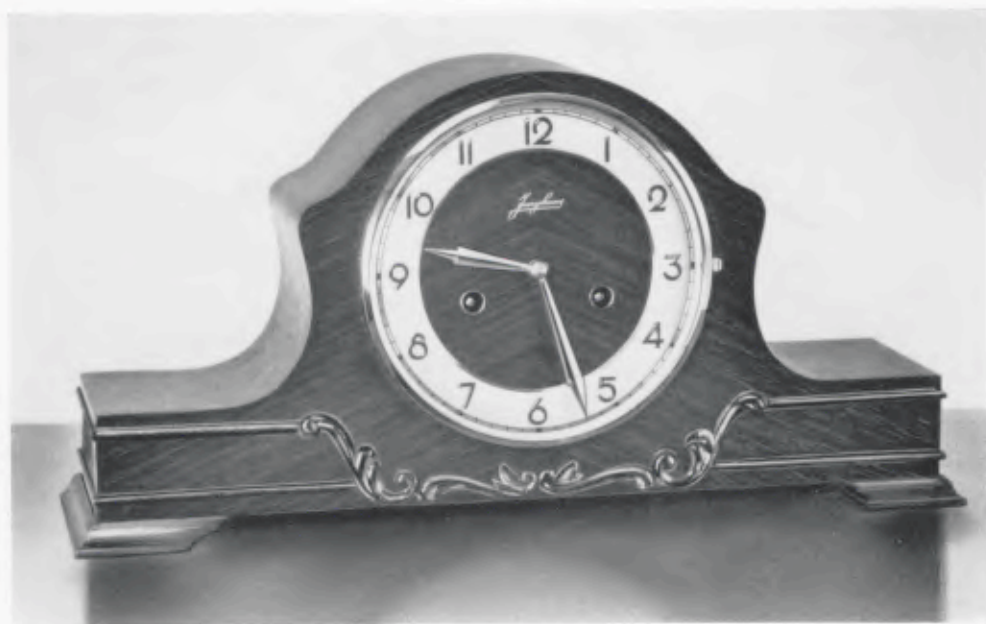

22 x 42½ cm

Eiken met noten front • Crémekleurige cijferring met vergulde reliëf cijfers  
14 dag • Bimbamslag • Werk 278



CHILI



20½ x 43 cm

Antiek noten  
Vergulde cijferring met vergulde reliëf cijfers  
14 dag • Bimbamslag • Werk 278

SALVADOR



21 x 42 cm

Antiek noten met koperen bias  
Vergulde cijferring met vergulde reliëf cijfers  
14 dag • Bimbamslag • Werk 278



TEXAS



22½ x 51½ cm

Antiek noten met wortelnoten sokkel  
Zilverplaat met bronzen reliëf cijfers  
14 dag • Bimbam op 5 staven

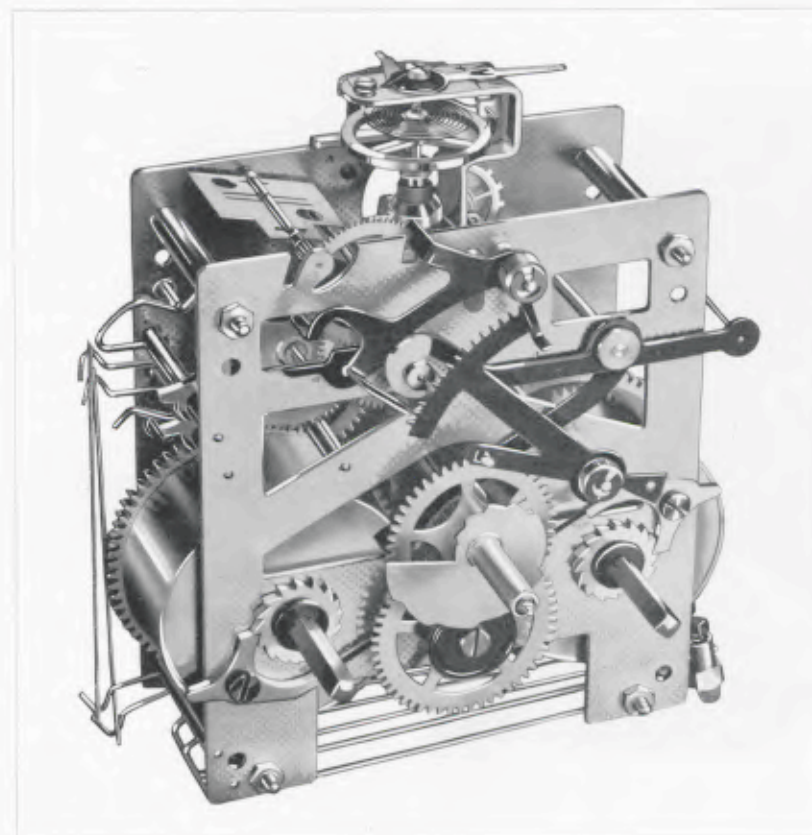

Werk 278/201

Exacta-balans  
voor beschrijving zie Blz. 95

COLOMBO



21½ x 42½ cm

Antiek noten  
Crèmekleurige cijferring met vergulde reliëf cijfers  
14 dag • Bimbamslag met zwevende balans  
volgens bovenstaande afbeelding



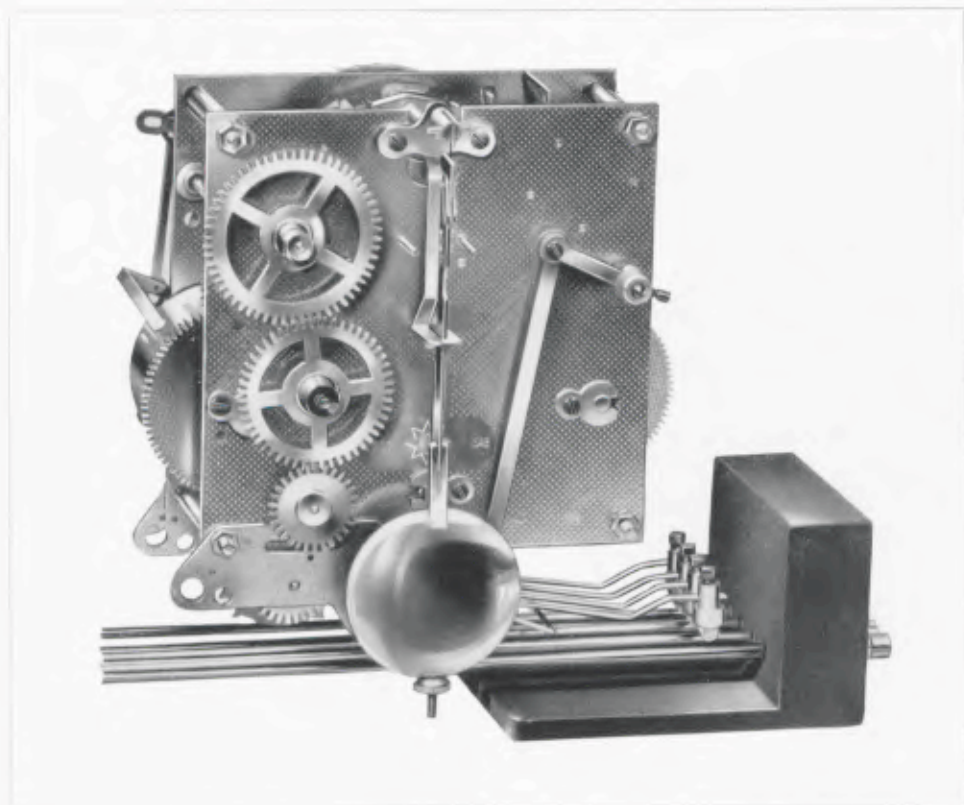

**Werk 200**  
Westminster-carillon

**PERU**

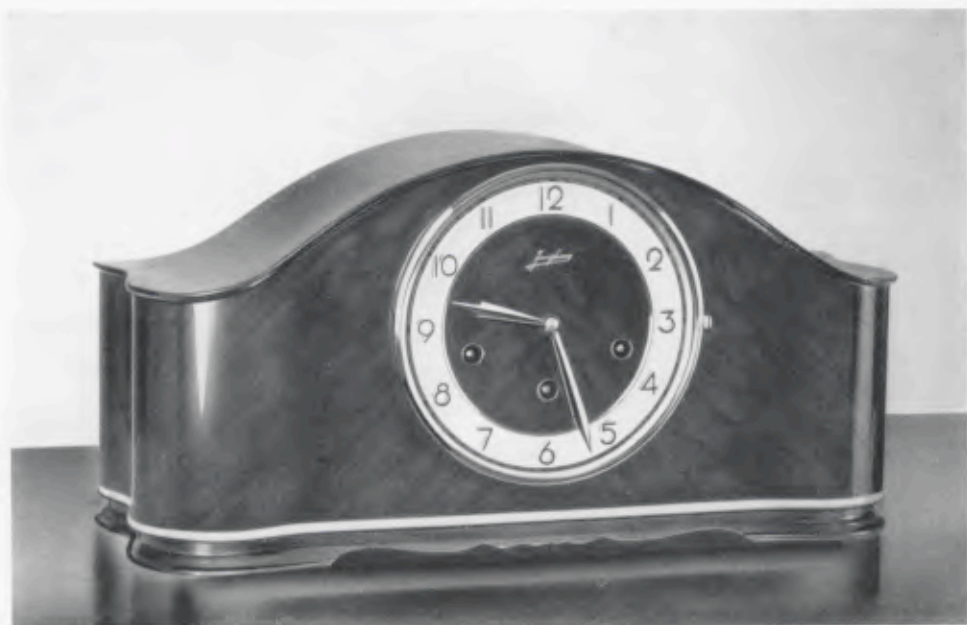

21 1/2 x 42 1/2 cm

Gepolitoerd noten met ahorn bias  
Crèmekleurige cijferring met vergulde reliëf cijfers  
Westminster-carillon



**CHILI**



20 1/2 x 43 cm

Antiek noten  
Crèmekleurige cijferring met vergulde reliëf cijfers  
Westminster-carillon · Werk 200

**SALVADOR**



21 x 42 cm

Antiek noten  
Crèmekleurige cijferring met vergulde reliëf cijfers  
Westminster-carillon · Werk 200





**IBERIA**  
17/1844



22½ x 56 cm

Eiken met gepolitoerd noten front  
Crémekleurige cijferring met vergulde reliëf cijfers en strepen  
Koperen bias om kast en voeten

14 dag • Bimbamslag op 5 staven of Westminster-carillon



**BARNET**



20 x 29½ cm

Gepolitoerd noten • Crémekleurige cijferring met vergulde reliëf cijfers  
**Membraan** • Westminster- en Whittington-carillon

**WIMBLEDON**



19½ x 31 cm

Gepolitoerd noten • Verzilverde cijferring met vergulde reliëf cijfers  
**Membraan** • Westminster- en Whittington-carillon







### Werk 271

Van nevenstaand werk zijn voorzien de keukenklokken afgebeeld op de Blz 96-101

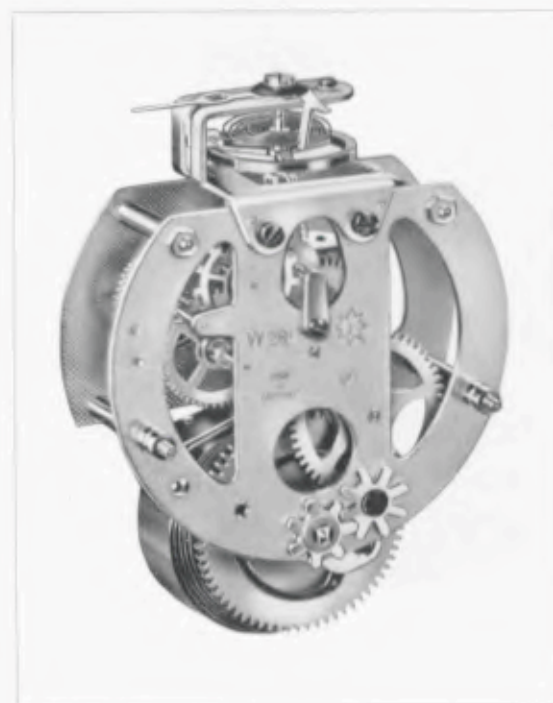

### Werk 284

Dit werk is gemonteerd in de keukenklokken afgebeeld op de Blz 102-103

De geslaagde modellen en het beproefde werk 271 maken dat de Junghans-keukenklokken door huisvrouwen overal ter wereld ten zeerste gewaardeerd worden.

Dit vlakke 8 dagen gaande balanswerk met 2 gesteende putschroeven heeft een NIVAROX-spiraal, massieve rondsels en stevige platines.

Voortaan worden Junghans-keukenklokken uitsluitend nog met balans-uurwerken geleverd. Geheel nieuw en, zonder enige overdrijving, een uitermate opzienbarende verbetering is het Werk No. 284 met zwevende balans, waarvoor in talloze landen door Junghans octrooi werd aangevraagd.

Alvorens de zwevende balans nader te beschrijven vermelden wij nog even, dat ook bij dit werk de veer eenvoudig kan worden verwijderd en vervangen na losnemen van een speciale kloof, terwijl een speciale veerpaling, gelijkend op een Malthezer kruis, opwinding en afloop van de veer regelt.

De nieuwe Junghans-gangregelaar Exacta nu werd ontwikkeld met de bedoeling ook voor keukenklokken een werk te scheppen, dat ondanks een eenvoudige en robuuste vorm een bijzonder gelijkmatige gang waarborgt. Dit doel kon bereikt worden door de toepassing van de navolgende belangrijke constructie-beginselen:

De Junghans-gangregelaar EXACTA is voorzien van een **grote en zware balans met loodrecht staande balansas**, die dank zij gering krachtverlies tengevolge van wrijving in het lager goede gangresultaten waarborgt. Verder werd, teneinde het krachtverlies tengevolge van wrijving tot het uiterste te beperken, **de lagering van de balans langs magnetische weg ontlast**.

Daardoor wordt de zeer lastige en energie-verslindende sterke wrijving in het lager vermeden. Teneinde de balans langs magnetische weg te ontlasten wordt een kleine op de balansas bevestigde **permanente magneet** door een andere gelijksoortige **permanente magneet met constante kracht afgestoten**, waardoor de balans **zwevende** gehouden wordt. Door de bijzondere soort en plaatsing van deze magneten **kunnen de magnetische krachten geen invloed uitoefenen op de gang van het uurwerk**.

Een zeer belangrijk voordeel van deze constructie is voorts, dat een **normale antimagnetische NIVAROX-spiraal** toegepast kan worden. Bovendien kan de **regeling op de normale eenvoudige manier met een kompasnaald** geschieden.

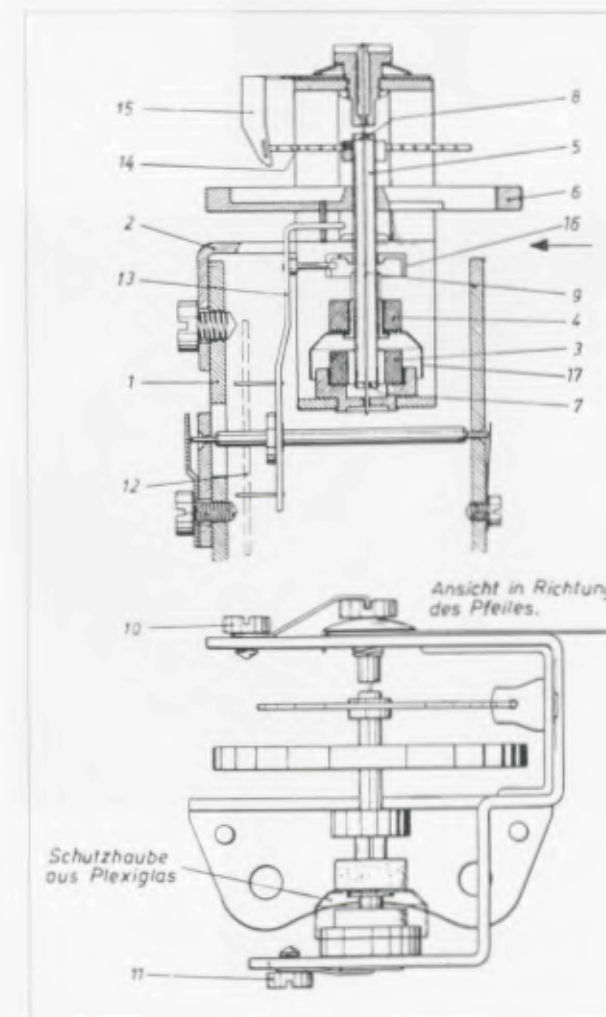

De nieuwe praktisch wrijvingloze Exacta-balans, waarvoor Junghans alom ter wereld patenten aangemeld heeft, is door de technici van Junghans ontwikkeld met het oogmerk een werk voor klokken te kunnen fabriceren, dat ondanks een zeer eenvoudige stevige constructie toch een bijzonder gelijkmatige gang heeft. Men heeft voor deze moeilijke opgave de navolgende — ongetwijfeld geslaagde — oplossing gevonden.

Het complete regelorgaan is gemonteerd op een beugel (2), die met schroeven bevestigd is op de platine (1), zodat dit regelorgaan op eenvoudige wijze kan worden verwisseld. De grote en zware balans (6) met een diameter van 27 mm is bevestigd op een holle balansas (5). Aan de uiteinden van deze holle balansas bevinden zich 2 lagerstenen (7 en 8). Door deze lagerstenen loopt een dunne niet roestende staaldraad (9). Deze staaldraad, die slechts 0,2 mm dik is, fungeert als de as waarom de balans draait en is met behulp van schroeven (10 en 11) op de beugel (2) gespannen. Aldus is een lagering verkregen, die in hoge mate tegen stoten en schokken bestand is. Op de holle as (5) is een kleine cilindervormige permanente magneet bevestigd, die een diameter heeft van 6,5 mm en vervaardigd is van een speciaal magnetisch materiaal van prima kwaliteit. Onder deze aan de as bevestigde magneet bevindt zich, bevestigd op de beugel (2) eveneens een kleine permanente magneet (3), wederom met een diameter van 6,5 mm. Aangezien nu beide kleine magneten zich met gelijknamige polen tegenover elkaar bevinden, stoten zij elkaar met constante kracht af hetgeen tengevolge heeft, dat de balans blijft zweven. Een doorzichtige plastic-kapje (17) is aangebracht om deze magnetische zwevende lagering en het onderste lager tegen stof te beschermen.

De antimagnetische NIVAROX-spiraal (14) is op normale wijze op de balansas bevestigd. Over het ankerrad (12) en het anker met gaffel (13) ontvangt de balans (6) zijn aandrijving, die in samenwerking met de gebruikelijke spiraal (14) de balans (6) ook vanuit de ruststand tot slingeren brengt.

Een beveiligingsrolletje zorgt ervoor, dat de gaffel ook bij stoten of schokken blijft ingrijpen.

De regeling vindt op de gebruikelijke wijze plaats met behulp van een gemakkelijk bereikbare kompasnaald (15) met de normale schaalverdeling.

Aangezien de wrijving in het lager, ook bij een enigszins schuine stand, bijna volkomen opgeheven is, speelt ook de smering van het lager bij deze constructie nog slechts een zeer ondergeschikte rol. Resumerende kunnen de voordelen van de Junghans Exacta-regelaar als volgt omschreven worden:

1. grote en zware balans;
2. geringe wrijving in het lager;
3. ongevoelig voor stoten en schokken;
4. geringe betekenis van de smering van het lager;
5. toepassing van een normale spiraal;
6. eenvoudige en duidelijke regeling door de gebruikelijke kompaswijzer;
7. een bijzonder gelijkmatige gang, die in hoge mate bestand is tegen storende invloeden.





22 cm

**ASTER**  
**19/1044**

Crème aardewerk met geel besje  
8 dag balansgang  
Werk 271

**CLEMATIS**  
**19/1043**



22 cm

Crème aardewerk met blauw besje  
8 dag balansgang  
Werk 271

**CROCUS**  
**19/1042**



22 cm

Crème aardewerk met rood besje  
8 dag balansgang  
Werk 271



18 x 22 cm

**ANJER**  
**19/1024**

Crème aardewerk  
8 dag balansgang  
Werk 271



19 x 22 cm

**ANEMOON**  
**19/1048**

Crème aardewerk  
8 dag balansgang  
Werk 271



20 x 24 1/2 cm

**GRUTTO**  
**19/1008**

Crème aardewerk  
8 dag balansgang  
Werk 271





23 1/2 cm

**SALVIA**

**19/1036**

Blauwgrijs aardewerk met verguld biesje  
Rode wijzers en strepen  
8 dag balansgang

Werk 271

**URK**

**19/1013**



18 x 22 cm

Blauw Delfts décor  
8 dag balansgang

Werk 271

**AMELAND**

**19/1015**



19 x 25 1/2 cm

Blauw Delfts décor  
8 dag balansgang

Werk 271



18 x 22 cm

**WULP**

**19/0966**

Crème aardewerk met verguld biesje  
Koperen glasrand  
8 dag balansgang

Werk 271



19 x 27 1/2 cm

**ALBATROS**

**19/0981**

Crème aardewerk  
Koperen glasrand  
8 dag balansgang

Werk 271



20 x 24 1/2 cm

**GOEREE**

**19/1009**

Crème aardewerk  
Koperen glasrand  
8 dag balansgang

Werk 271



18 x 22 cm

**NARCIS**

**19/1025**

Crème aardewerk  
Koperen glasrand  
8 dag balansgang

Werk 271



19 x 25 1/2 cm

**SNIP**

**19/0973**

Crème aardewerk  
Koperen glasrand  
8 dag balansgang

Werk 271



20 x 24 1/2 cm

**FLAKKEE**

**19/1010**

Crème aardewerk  
Koperen glasrand  
8 dag balansgang

Werk 271



29 x 21 1/2 cm

**KITCHEN**

**19/0952**

Crémekleurige  
metalen kast

**KITCHEN**

**19/0953**

Crémekleurige  
metalen kast met  
pastelgroene rand

8 dag balansgang · Werk 271

Tevens **KOOKWEKKER**





**VERBENA**

19/5037



23 1/2 cm

Crème aardewerk  
Vergulde strepen en wijzers

Werk 274 met zwevende balans (zie afbeelding Blz. 94)

**BEGONIA**

19/5049



19 1/2 x 25 cm

Crème aardewerk

Werk 274 met zwevende balans (zie afbeelding Blz. 94)

**FUCHSIA**

19/5029



20 x 24 1/2 cm

Crème aardewerk  
Verguld biesje, koperen glasrand

**ERICA**

19/5038



18 x 25 cm

Crème aardewerk  
Koperen glasrand



**GLADIOLUS**

19/5032

Crème aardewerk  
Koperen glasrand  
8 dag gaand

Werk 284 met zwevende balans  
(zie afbeelding Blz. 94)



21 x 23 1/2 cm

**HYACINTH**

19/5040

Crème aardewerk met verguld biesje  
Koperen glasrand  
8 dag gaand

Werk 284 met zwevende balans  
(zie afbeelding Blz. 94)



21 x 25 cm

**JASMIJN**

19/5034

Crème aardewerk met verguld biesje  
Koperen glasrand  
8 dag gaand

Werk 284 met zwevende balans  
(zie afbeelding Blz. 94)



20 1/2 x 24 cm





20 cm

**PANTRY**

12/0122 Crème

12/0123 Roodbruin

8 dag balansgang

Werk 271



30 cm

**RONDEL**

26/0085

Verchromde kast  
Zilverplaat, bombéglas  
8 dag balansgang

Werk 271



30 cm

**PEKING**

26/0124

Metalen kast  
Wit met zwart middenstuk  
Wijzers en strepen verguld  
8 dag balansgang

Werk 271



38 cm

**TOKIO**

26/0178

Metalen kast  
Wit met zwart middenstuk  
Vergulde reliëf cijfers, strepen  
en wijzers  
8 dag balansgang

Werk 271



**MINERVA**

**26/0099**

Metalen kast  
Crème met caramellekeurige rand  
Vergulde reliëf cijfers  
8 dag balansgang

Werk 271

37 1/2 cm



**SHANGHAI**

**26/0125**

Metalen kast  
Wit met pastelgroen middenstuk  
Vergulde reliëf cijfers, strepen en wijzers  
8 dag balansgang

Werk 271

38 cm



**NIPPON**

**26/0123**

Metalen kast  
Lichtblauw met crème middenstuk  
Wijzers, cijfers en strepen verguld  
8 dag balansgang

Werk 271

30 cm



**THIBET**

**26/0127**

Metalen kast  
Crème met pastelblauwe rand  
Vergulde reliëf cijfers, strepen en wijzers  
8 dag balansgang

Werk 271

38 cm



SOLEIL

26/0162



44½ cm

Gepolijst koper met witgelakte wijzerplaat  
 Vergulde glasrand, reliëf strepen  
 8 dag balansgang • Werk 271



SMEEDIJZEREN KLOKKEN

Voetstoots zijn wij er niet toe overgegaan om smeedijzeren klokken in onze collectie op te nemen. Het is met dat artikel immers zo, dat een wel zeer zorgvuldige keuze van modellen en uitvoering gemaakt moet worden, wil het geen bazarartikel worden.

Aan de andere kant evenwel leert de dagelijkse praktijk, dat ook Uw cliënten deze soort klokken meer en meer gaan waarderen, dus dient er voor gezorgd te worden, dat ook op dit terrein aan de wens van „Koning Klant“ voldaan kan worden. Wanneer U op de volgende bladzijden onze collectie in ogenschouw neemt zult U het met ons eens zijn, dat de modellen geslaagd genoemd mogen worden en dat niettemin de prijzen in vergelijking met die van het vele bazargoed, dat er op dit gebied aan de markt is, een vlotte verkoop mogelijk maken.

Bepaalde modellen leveren wij met zowel gaande als synchroonwerk, andere daarentegen uitsluitend met synchroonwerk.

De klokken met een gaande uurwerk zijn alle voorzien van een prima 8 dagen gaand JUNGHANS-uurwerk, zoals dat ook in andere JUNGHANS-wand- en bureaulokken is aangebracht.

Aangezien Gebr. Junghans AG. na de oorlog geen synchroonuurwerken meer vervaardigt konden wij de elektrische klokken niet van Junghans-werken voorzien. Wij zijn er evenwel in geslaagd voor deze klokken een prima synchroonwerk te vinden, waarover U ongetwijfeld tevreden zult zijn.

Wij zijn ervan overtuigd, dat ook U in deze klokken een goede omzet zult behalen.







**BREUGHEL**

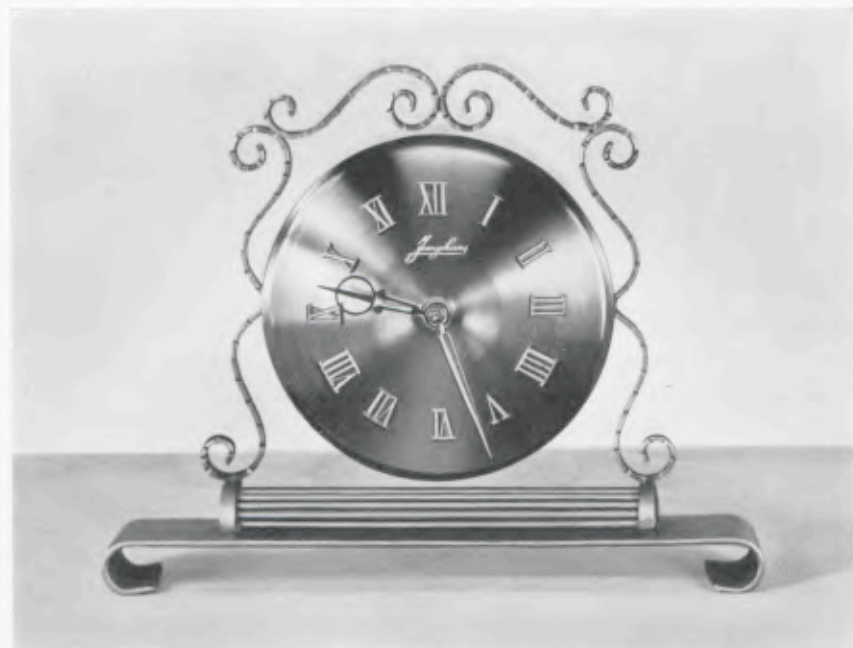

25 x 29 cm

Vergulde reliëf cijfers  
Electrisch synchroonwerk of 8 dag gaand JUNGHANSwerk

**BREITNER**



18 x 35 cm

Vergulde reliëf cijfers · Electrisch synchroonwerk



**HALS**



22 x 29 1/2 cm

Vergulde reliëf cijfers · Electrisch synchroonwerk

**MARIS**



26 x 35 cm

Vergulde reliëf cijfers · Electrisch synchroonwerk





**GOYA**

Electrisch synchroonwerk  
Vergulde reliëf cijfers  
of 8 dag gaand JUNGHANSwerk

29 x 30 cm



**DÜRER**

Electrisch synchroonwerk  
Vergulde reliëf cijfers  
of 8 dag gaand JUNGHANSwerk

25 x 25 cm



**HOLBEIN**

Vergulde reliëf cijfers  
8 dag gaand JUNGHANSwerk

24 x 32 cm

**RUYSDAEL**



23 x 28 cm

Vooranzicht



Zijaanzicht

Vergulde reliëf cijfers • 8 dag gaand JUNGHANSwerk





**OSTADE**

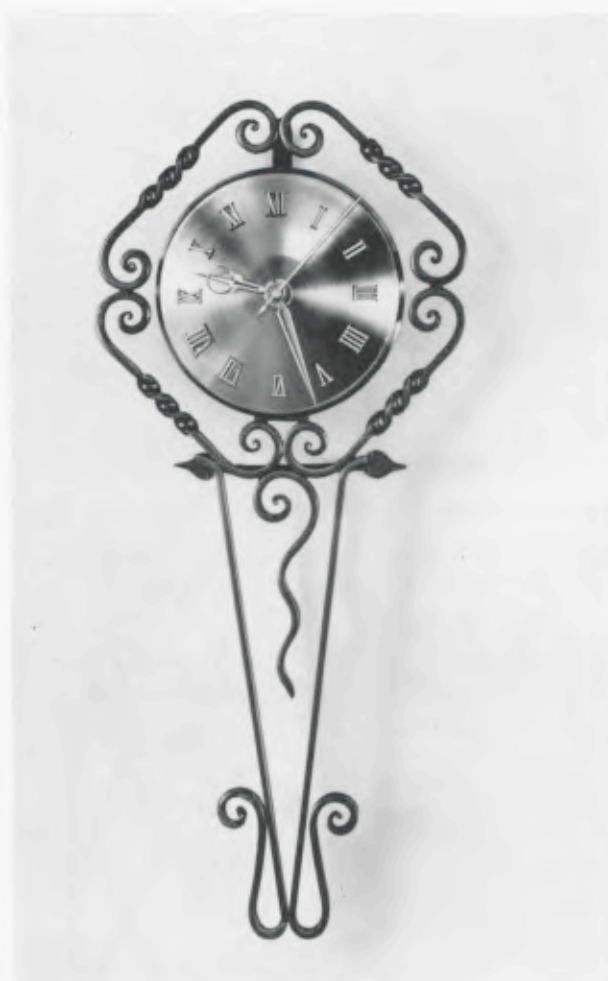

22½ x 52 cm

Vergulde reliëf cijfers  
Electrisch synchroonwerk

**REMBRANDT**

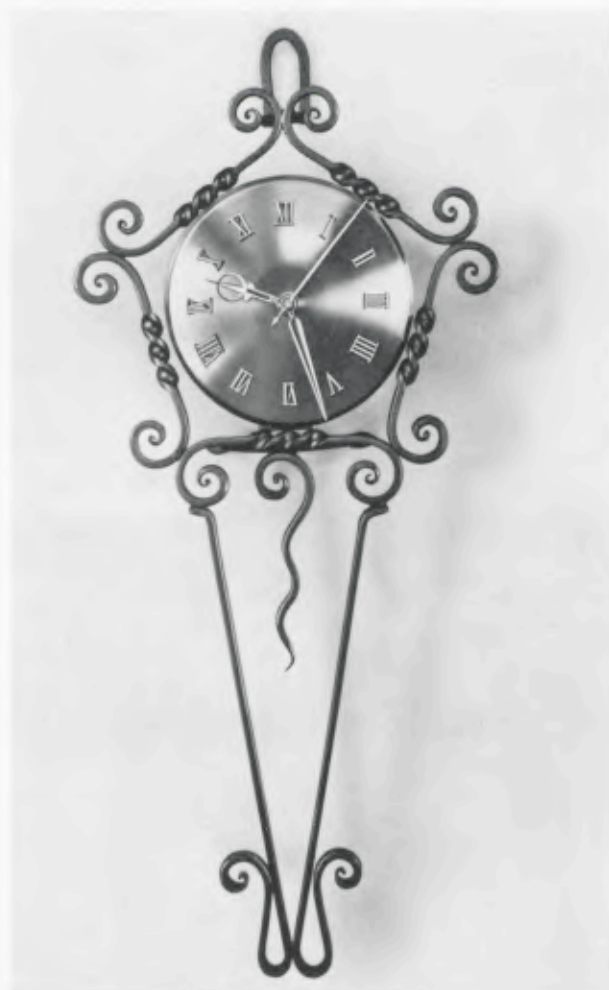

20½ x 59 cm

Vergulde reliëf cijfers  
Electrisch synchroonwerk

**MAUVE**

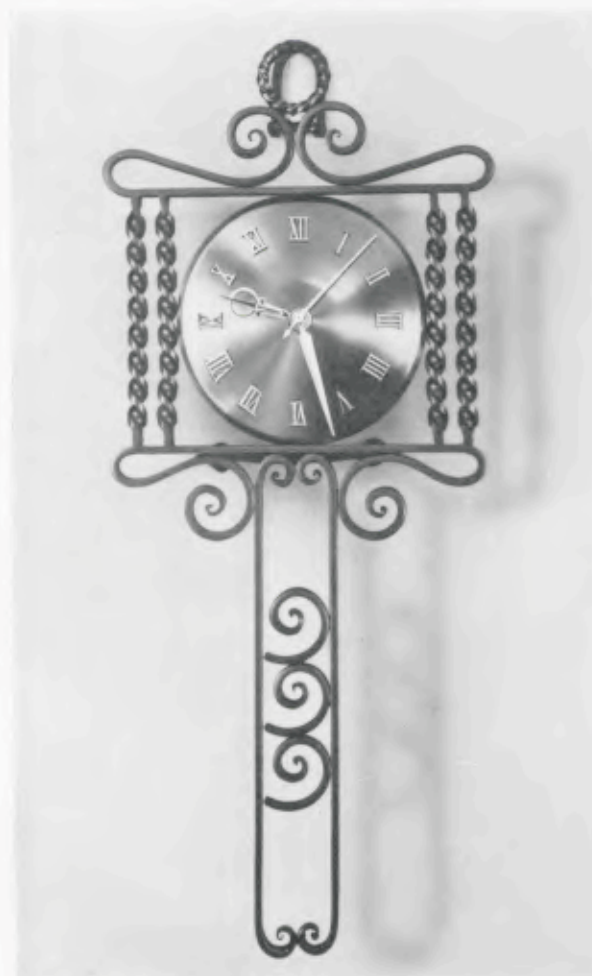

24 x 58 cm

Vergulde reliëf cijfers • Elektrisch synchroonwerk

**RUBENS**



17½ x 30½ cm





26 x 32 cm

**TOOROP**

Vergulde reliëf cijfers  
8 dag gaand JUNGHANSwerk



28 x 36 cm

**VERMEER**

Vergulde reliëf cijfers  
8 dag gaand JUNGHANSwerk



35 cm

**FORMOSA I**

26/0139

Doorsnede 28 cm

**FORMOSA II**

26/0142

Doorsnede 35 cm

Smeedijzer met vergulde reliëf cijfers  
en vergulde wijzers  
8 dag gaand · Werk 271



30 1/2 cm

**HONGKONG**

26/0140

Smeedijzer met vergulde versieringen  
en vergulde wijzers  
8 dag gaand · Werk 271





35 cm

**TONKIN**

**26/0163**

Smeedijzer  
met vergulde reliëf cijfers en wijzers  
8 dag balansgang

Werk 271



40 cm

**SIAM**

**26/0164**

Smeedijzer  
met vergulde versieringen,  
reliëf cijfers en wijzers  
8 dag balansgang

Werk 271



39 x 27 1/2 cm

**STUART**

**27/0138**

Notenhout naturel  
Crèmekleurige metalen plaat  
14 dag · Bimbam

**CROMWELL**

**27/0139**

Antiek notenkleur  
Crèmekleurige metalen plaat  
14 dag · Bimbam



78 x 33 cm

**LÜBECK**

**25/0475**

Eiken  
Chroom-montuur = zilverplaat  
Deurglas in chroom gevat  
14 dag · Bimbam  
of  
Verguld-montuur = vergulde plaat  
Deurglas in koper gevat  
14 dag · Bimbam

Chroom-montuur = zilverplaat  
Deurglas in chroom gevat  
Westminster-carillon



43 x 29 1/2 cm

**KROATIË**

**27/6150**

Notenhout naturel  
met koperen biezen om glasdeur  
en zijruiten  
Tweekleurige zilverplaat met vergulde  
reliëf cijfers  
Membraan-Bimbamslag

**MACEDONIË**

**27/6151**

Als boven  
echter met gepolitoerd noten kast



41 x 30 1/2 cm

**BUCKINGHAM**

**27/6149**

Gepolitoerd noten  
met koperen bies op deur  
Tweekleurige zilverplaat  
met vergulde reliëf cijfers  
Membraan-Bimbamslag

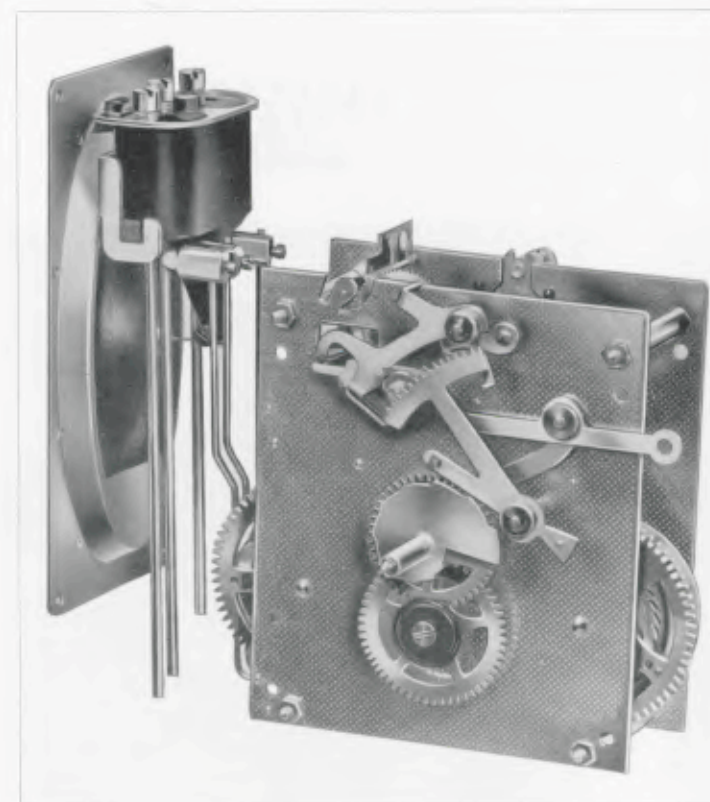

**Werk 248**

De houten wandklokken met gewichten, die wij „Cottage” noemden, zijn, vooral sinds ook deze klokken met membraanslag geleverd worden, bijzonder in trek. Het publiek kan klaarblijkelijk de romantiek van deze rustig tikkende wandklok bijzonder goed aanvoelen en waarderen.

Behalve membraan-bimbamslag heeft dit 8 dagen gaande uurwerk nog een bijzonderheid en wel de automatische gangregelaar

**PENDULMATIC**

die op deze pagina met een tekening het best verduidelijkt wordt.

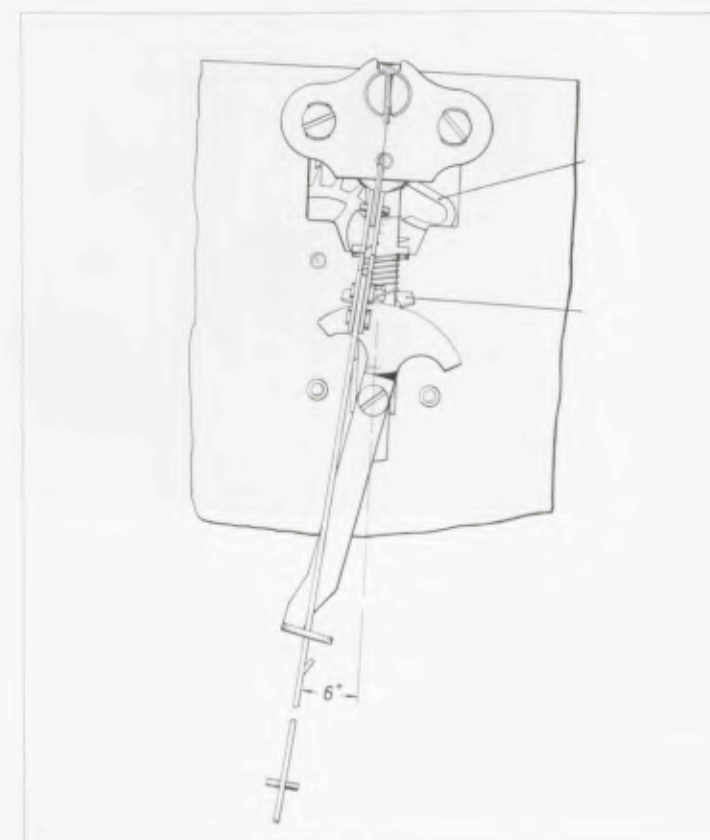

Na het op gang brengen van de slinger, kiest de ankerhebel automatisch de rechttikkende stand.



**COTTAGE**  
20/6051



28 x 28 cm

Ahorn met noten cijferring en rand  
Vergulde reliëf cijfers

**COTTAGE**  
20/6052



29 x 29 cm

Notenhout met ahorn cijferring en rand  
Vergulde reliëf cijfers

Membraan-Bimbamslag  
Werk 248



**COTTAGE**  
20/6056

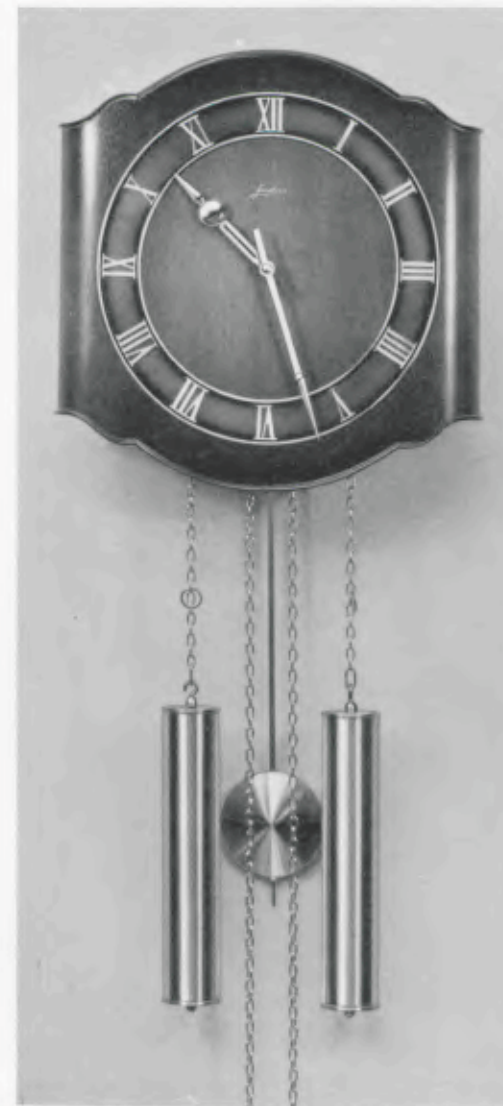

28 1/2 x 29 cm

Notenhout met antiek koperen cijferring  
Vergulde reliëf cijfers

**COTTAGE**  
20/6069



30 x 31 cm

Notenhout met crémekleurige cijferring  
Vergulde reliëf cijfers

Membraan-Bimbamslag  
Werk 248





**YOKOHAMA**

26/0117



38 1/2 x 23 cm

Noten met lederen ophangriem  
Koperen glasrand  
Zilverplaat met vergulde reliëf strepen  
8 dag balansgang

Werk 271



**BOEIER**

26/0159

Gepolitoerd noten  
met vergulde reliëf strepen  
Crèmekleurig middenstuk  
8 dag balansgang

Werk 271



23 cm



23 cm

**CLIPPER**

26/0157

Gepolitoerd noten rand  
Koperen glasrand  
Tweekleurige zilverplaat  
met vergulde reliëf strepen  
8 dag balansgang

Werk 271







### MINUTENWEKKERS

De JUNGHANS-minutenwekkers hebben wij nu al zeer geruime tijd in onze collectie zoals U ook uit de navolgende bladzijden van deze catalogus weer zal blijken.

En toch zijn wij ervan overtuigd, dat over het algemeen deze artikelen bij onze cliënten nog niet die belangstelling genieten, die zij verdienen.

Meer en meer immers gaat het niet alleen in de industrie maar ook in de normale huishouding op de minuten aankomen. De wasmachine en de weckketel, de pressurecooker en de gasoven, het zijn slechts enkele voorbeelden van de talrijke huishoudelijke beslommingen waarbij ook de huisvrouw dankbaar van zo'n praktische JUNGHANS-minutenwekker gebruik zal maken.

Dan spreken wij nog niet eens van de talloze bedrijven, waar men bij allerlei bewerkingen en behandelingen nauwkeurig een bepaalde tijdsduur in acht moet nemen. Wanneer U zelf hier eens verder over nadenkt dan zult U ongetwijfeld nog wel andere mogelijkheden vinden voor het gebruik van deze praktische minutenwekkers.

Wanneer de hier afgebeelde minutenwekkers voor een bepaald geval niet dienen kunnen schrijft U ons dan toch even, wat Uw client verlangt; wij kunnen U dan hoogstwaarschijnlijk een folder zenden resp. offerte maken voor een minutenwekker die voor dat bepaalde doel wel geschikt is.



9 1/2 cm

### TELEFOONKLOKJE

**310/0211**

Bruin gebronsd  
6 Minuten



9 1/2 cm

### TELEFOONKLOKJE

**310/0213**

Bruin gebronsd  
12 Minuten

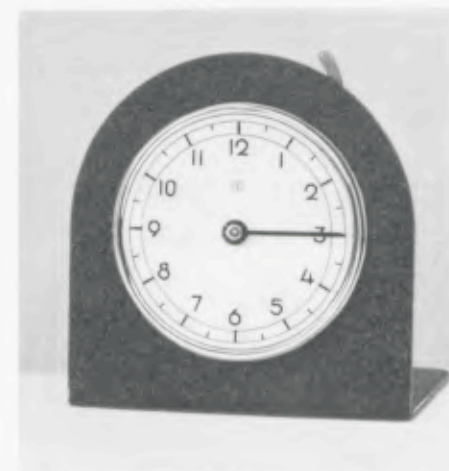

9 x 9 cm

### TELECONOOM

**310/0217** = Groen

**310/0218** = Bruin

12 Minuten



8 cm

**310/0758 Klein Eierwekker**

10 Minuten

**310/0759 Klein Graphica**

30 Minuten

**310/0760 Klein Technica**

60 Minuten

Wit gelakt



13 cm

**310/0790 Eierwekker**

10 Minuten

**310/0791 Graphica**

30 Minuten

**310/0792 Technica**

60 Minuten

Wit gelakt

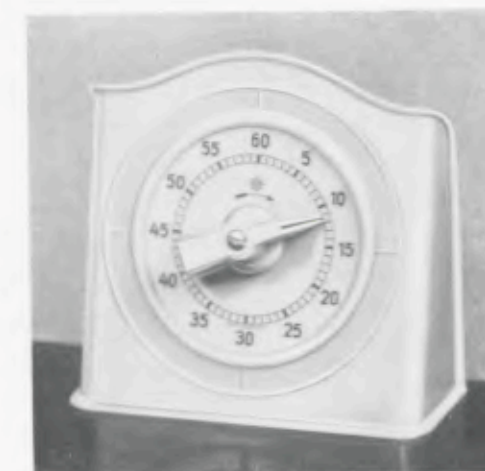

9 1/2 x 9 1/2 cm

**MINULARM**

**310/0801** Crèmekleurig

**310/0802** Pastelgroen

60 Minuten



11 1/2 cm

**CHEMICA**

**310/0800**

Looptijd 36 uur  
Voor tijdmetingen van 1 tot 60 seconden  
en 1 tot 60 minuten, zonder belsegnaal

Wit gelakt





16½ × 10½ cm

**LUCULLUS**

310/0817 = Lucullus I 10 Minuten

310/0818 = Lucullus II 30 Minuten

310/0819 = Lucullus III 60 Minuten

Wit gelakt



25½ × 14½ cm

**CARAMBOLE**

310/0755

Deze billardklok wordt, in tegenstelling met de afbeelding, met 60 minuten-indeling geleverd.

Zwarte glasrand en bel op bakeliet schild



**ELECTRISCH ZONDER SNOER**



## ELECTRISCH ZONDER SNOER!

Ongetwijfeld hebben de elektrische synchroon-klokken opgang gemaakt en naarmate de frequentie van de geleverde stroom weer op bevredigende wijze constant gehouden kan worden is de nauwkeurigheid van deze soort uurwerken een groot voordeel.

Toch blijven er nadelen verbonden aan deze ongetwijfeld praktische uurwerken. Wat gebeurt er bijvoorbeeld wanneer de stroom uitvalt? En hoe moet er soms niet bij het kiezen van een plaats rekening gehouden worden met de aanwezigheid van een stopcontact, wil men niet gedwongen zijn speciale leidingen te leggen?

Daarom nu kondigen wij onze JUNGHANS ATO-klokken, die U op de volgende bladzijden vindt afgebeeld, aan met de opzienbare titel: „Electricch zonder Snoer!“

De JUNGHANS ATO-klokken worden gevoed door een batterij, die, na de jongste verbetering, die deze voedingsbron heeft ondergaan, 5 jaren lang een onberispelijke gang van het uurwerk verzekert. Wanneer U dus een ATO-klok aan een client levert behoeft deze geen rekening te houden met een stopcontact, maar hij kan deze klok, zonder min of meer ontsierend snoer, zetten of hangen waar hij maar wil. Valt de stroom uit, ook geen nood, onze ATO-klokken hebben hun eigen centrale ingebouwd, zij zijn onafhankelijk van het lichtnet.

Men zou onze ATO-klokken ook kunnen vergelijken met jaarpendules maar dan uitsluitend naar de vorm want het werk is de verwezenlijking van een algemeen bekend en goed bevonden systeem van elektrische precisie tijdaanwijzing (het systeem Brillé).

Bovendien zijn deze klokken voor een ieder, die maar enigermate belang stelt in techniek – en wie doet dat tegenwoordig niet? – een lust voor het oog. U zult er voldoening van hebben wanneer U Uw client een ATO-klok levert.

De elementen houden wij natuurlijk in voorraad voor het geval, na vijf jaren, een nieuw element moet worden ingezet.



28 x 20 cm

### PERPETA 305/7773

Koper  
Zilverplaat met vergulde reliëf cijfers



22 x 22 1/2 cm

### MORGAN 305/7784

Koper  
Verzilverde cijferring met vergulde  
reliëf cijfers en strepen





**CHURCHILL**  
305/7781

Antiek noten  
Koperen plaat tussen kast en sokkel  
Zilverplaat met vergulde reliëf cijfers  
en strepen

22 x 22 1/2 cm

**ROCKEFELLER**  
305/7777



22 1/2 x 17 cm

Plexiglas, koperen sokkel en omlijsting  
Zilverplaat met vergulde reliëf cijfers

**MARSHALL**  
305/7776



21 x 21 cm

Koper  
Zilverplaat met vergulde reliëf cijfers



**MARCONI**  
305/7785

Plexiglas · Koperen bovenstuk,  
sokkel en omlijsting  
Verzilverde cijferring  
met vergulde reliëf strepen

18 x 20 cm



**BALFOUR**  
305/7780

Plexiglas · Koperen bovenstuk,  
sokkel en omlijsting  
Verzilverde cijferring  
met vergulde reliëf strepen

21 1/2 x 27 cm



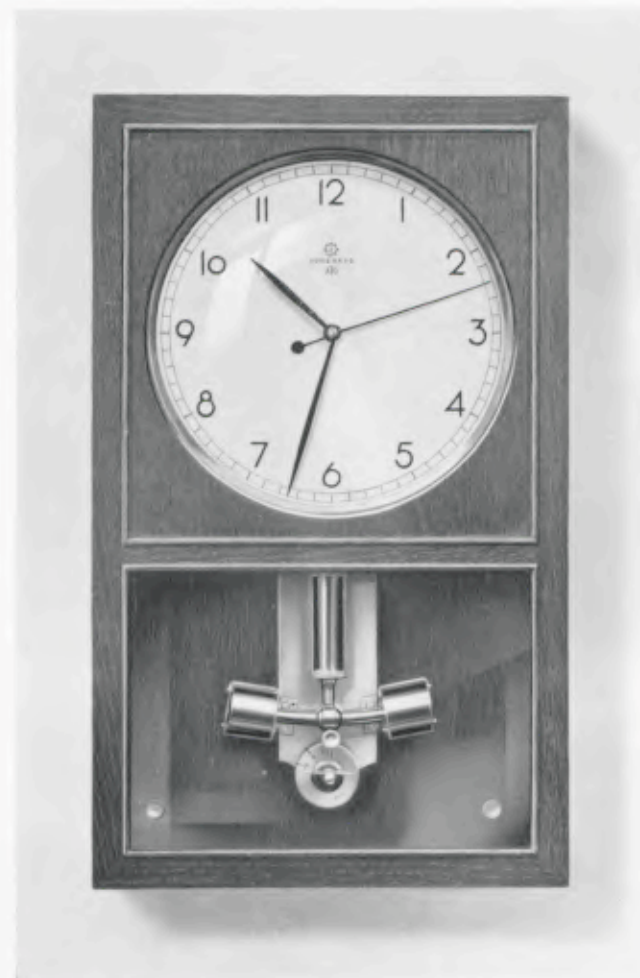

**REGULA**  
305/8027

Eiken  
Zilverplaat · Grote secondewijzer

46 1/2 x 28 1/2 cm

REGULA noemden wij deze klok en wij hebben daar een bedoeling mee. Deze klok immers heeft reeds in vele horlogemakers-ateliers een plaats gevonden als nauwkeurige tijdmetr voor de dagelijkse regeling van de in reparatie zijnde uurwerken. Men zou deze klok dus de secunden-reguleur in modern gewaad kunnen noemen. Vanzelfsprekend kan ook in andere bedrijven, waar het op nauwkeurige tijdaanwijzing aankomt onze REGULA goede diensten bewijzen en daarom vestigden wij hier nog even speciaal de aandacht op deze JUNGHANS ATO-klok.



**PRECIOSA**  
305/8044



33 1/2 x 21 cm

Koper met plexiglas · Zilverplaat met vergulde reliëf cijfers





35 x 20 cm

**MANAGER**

305/8045

Notenhout met koperen bies om deur  
Crémekleurige plaat met vergulde  
reliëf cijfers



35 x 20 cm

**PRESIDENT**

305/8046

Notenhout met koperen bies om deur  
Crémekleurige plaat met vergulde  
reliëf strepen

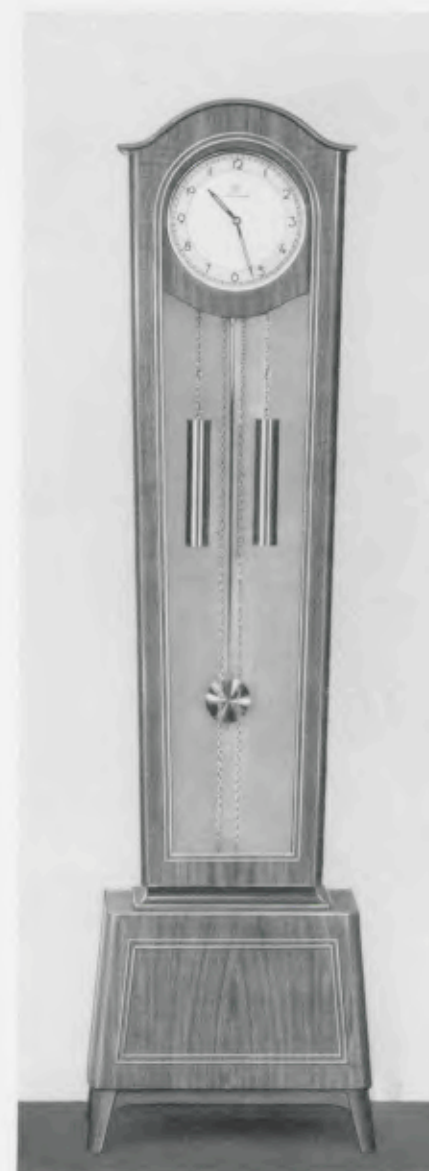

162 x 44 1/2 cm

**OXFORD**

28/0225

Licht gekleurd notenhout  
Zilverplaat met zwarte reliëf cijfers  
Membraan-Bimbamslag

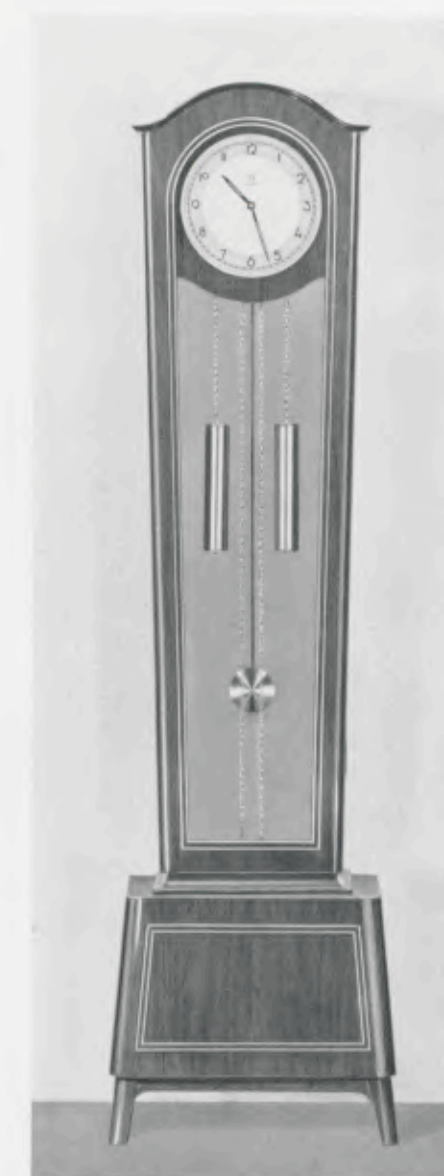

162 x 44 1/2 cm

**ETON**

28/0224

Gepolitoerd notenhout  
Zilverplaat met zwarte reliëf cijfers  
Membraan-Bimbamslag



**NORWICH**  
**28/0221**

Gepolitoerd noten  
Vergulde plaat  
met zwarte cijfers  
Vergulde gewichten  
en slingerbol

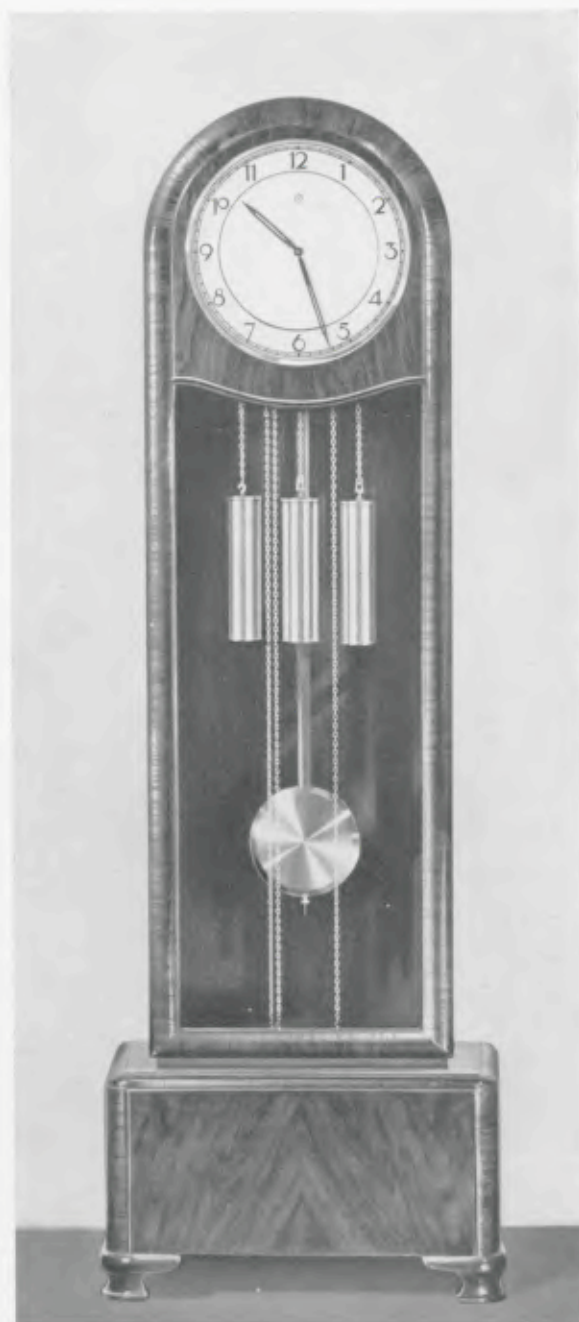

180 x 65 cm

**CAMBRIDGE**  
**28/0221**

Gepolitoerd noten  
Zilverplaat  
met chroom reliëf cijfers  
Mat verzilverde  
gewichten en slingerbol

Beide klokken zijn zowel met bimbamslag als met Westminster-carillon leverbaar



